



ספר

מערכי תבונה

על עניני תחומין



בני ברק

שנת ה' נדחי ישראל יכנס לפ"ק

בכל עניני הספר ניתן לפנות לטל'
03-5799794

נדפס בארץ ישראל
Printed in Israel

פתח דבר

חסד ה' עלי אזכיר על כל אשר גמלני וזיכני בחסדו הגדול על כל ברואיו ללמוד עניני תחומין העמוקין ולסדרם בכתב ולהוציאם לאור עולם.

עניני תחומין נחלקין לד' מחלקות, הא' עיקר דין תחום שבת אם הוא דאורייתא או דרבנן ודין תחום ג' פרסאות ואם יש תחומין למעלה מעשרה. הב' דין מי שיצא מן התחום. הג' דיני מדידת התחום וצורת מקום השביתה. הד' דין קביעת השביתה והנחת ערוב. ועיקר דברי רבותינו הראשונים והאחרונים שבאו לידינו בעניני תחומין הם בעניני שני מחלקות הראשונות הנ"ל, אבל בעניני שני מחלקות האחרונות שהם ענינים עמוקים מאוד אין לנו אלא מעט מן המעט, [ולפלא שאין לנו תשובה הלכה למעשה מרבותינו נ"ע בענינים אלו מלבד ג' תשובות בשו"ת נוב"י], והעיקר בזה הם דברי הרשב"א בעבוה"ק וביותר בחידושיו, ובפרט בשמעתתא דעיר העשויה כקשת שהאריך בה הרבה, והרבה מיסודי ענינים אלו נכללים בדבריו שם. גם החזון איש הרחיב בענינים אלו. ועם כל זה עדיין הרבה מיסודי ענינים אלו סתומין ולא נתבארו. ולזה יחדתי מטרת ספרי זה לברר עד כמה שידי מגעת יסודות ענינים אלו מתוך סוגית הגמ' ודברי רבותינו ז"ל, והרבה עמלתי בבירור ענינים עמוקים אלו בדקדוק, והשתדלתי לכתוב הדברים באופן ברור ללא אריכות יתירה, גם צירפתי ציורים בכל פרט ופרט, למען לא ילאה הקורא בציור הענין במחשבתו, ואשא תפלה לבורא כל עולמים שימצאו דברי חן בעיני החכמים.

התודה והברכה לידידי איש חיל רב המעשים הרב נסים נפתלי שליט"א ראש "מדרש בית נשיא" ב"ראשון לציון" שבין כותלי בית מדרשו נכתב ספר זה, יתן ה' ויזכה להמשיך ולהרבות פעלים לתורה ויראת ה' וטהרת בנות ישראל ויהי דרכו בכל מעשיו ומפעליו צלחה מאת ה' כל הימים.

סימני הספר

- | | |
|--|---|
| יא. בגדרי ארבע אמות דשביתה
ובענין רבוע דשובתי שבת ודי"א ברה"י | א. בגדר תחום שבת
ובדין הלוך תחומין בחלל עיר העשויה
כקשת שאין מרבעין אותה |
| יב. בגדרי הוא וערובו במקום אחד | ב. בענין הבלעת תחומין |
| יג. בדין נתגלגל הערוב חוץ לתחום | ג. בדין עיר העשויה כקשת |
| יד. בגדרי ארבע אמות דיוצא מהתחום
ובשמעתתא דר"י בריה דרב חנילאי | ד. בדין כפרים המשולשים |
| טו. בדין עיר שלן בה | ה. בענין רבוע מקום השביתה |
| טז. בגדרי עיר לענין תחומין | ו. בענין רבוע התחום |
| יז. בגדרי דברים המתעברים עם העיר
ובגדרי בית והיקף לדירה | ז. בגדרי עבודה ורבועה של עיר |
| יח. בגדרי קרפף שלא הוקף לדירה | ח. בדין אין עבור להחמיר |
| יט. ענינים שונים | ט. בדין מערה |
| | י. בדין כלתה מדתו בסוף העיר |



תוכן הענינים

סימן א

בגדר תחום שבת

ובדין הלוך תחומין בחלל עיר העשויה כקשת שאין מרבעין אותה

- ה. בפלוגתא דר"א וחכמים בדין מי שיצא אמה אחת חוץ לתחום.
- ו. שיטת רש"י בהנ"ל ובמתני' דמי שהחשיך אמה אחת חוץ לתחום.
- ז. שיטת שאר ראשונים בהנ"ל.
- ח. שיטת הרמב"ם והראב"ד בהנ"ל, ובשמעתא דנחמיה בדר"נ והבלעת תחומין.
- ט. סדור שיטות הראשונים בהנ"ל לענין הלכה.
- י. גדר הבלעת תחומין דמעה.
- א. ביאור הא דהיוצא ממרכז קשת שיש בין ראשיה יותר מד' אלפים, אין ראוי לילך יותר מאלפיים אף דמהלך בתחומי אחד מן הראשים, כמבואר בדברי רבה בר"ה, ויסוד גדרי תחומין והבלעת תחומין.
- ב. אי נותנין תחומין באלכסון באמצע צלעות העיר, כדי להתייר ההליכה ע"י הבלעת תחומין.
- ג. תחומי צלעות הקשת הנפגשין זה בזה, האם היוצא מן העיר במקום ששני התחומין משמשמין, משועבד לשני התחומים, או שהוא נקבע רק לתחומי הצלע שיצא ממנה.
- ד. העומד בתחלת השבת בתחומי העיר, לתחומי איזה צלע הוא נקבע.
- ה. עוד פרטים במי שיוצא מן העיר או עומד בתחלת השבת בתחומי העיר, לאיזה צלע הן נקבעין.



- יא. שיטות הראשונים בדין מי שהחשיך אמה חוץ לתחום עירו.
- יב. סדור שיטות הראשונים בהנ"ל לענין הלכה. כללא דשמעתא

סימן ג

בדין עיר העשויה כקשת

- א. בשורש דין מילוי קשת, וענין קשת שיש בין ראשיה ד' אלפים, שאין ממלאין אותה.
- ב. במש"כ הראשונים שעושין יתר במקום המתקצר מד' אלפים, ואם אפשר לדון עיר העשויה כקשת כעשויה כמין שני גאמים.
- ג. עוד בהנ"ל ובשורש גדר דין רבוע העיר, ואם מרבעין ומיישרין צלעות הקשת שלמעלה מהיתר שעושין במקום המתקצר מד' אלפים.
- ד. שיטות הראשונים בדין עיר שאין בין הקשת ליתר יותר מאלפיים ובין ראשיה ד' אלפים, ובאור דברי הרשב"א ושיטתו בזה.
- ה. בספיקא דהרשב"א והרא"ש בדין עיר שרחבה מצד אחד וארכה ד' אלפים.
- ו. שיטות הראשונים בדין עיר העשויה כגאם, אי ממלאין אותה כשיש בין ראשיה ד' אלפים, ובשיטת הראב"ד בדין עיר שיוצאין בתים כנגד אמצעה של עיר.
- ז. באור שיטת הרשב"א בחידושו בדין עיר שיוצא ממנה פגום בראשה האחד והוא נמשך חוץ לעיר יתר מאלפיים.
- ח. גאם שיש בין ראשיו ד' אלפים, האיך מרבעין אותו במקום המתקצר מד' אלפים.
- ט. גאם שיש בין ראשיו ד' אלפים, ומרבעין אותו במקום המתקצר, אי מרבעין חלק הצלעות הנמשכים חוץ לרבוע, וכמה פרטים בזה.



- ו. בדין היוצא מתחום צלע אחת לתחום צלע אחרת ע"י הבלעת תחומין, אי ראוי לצאת מהתחום המובלע לתחום שבצדו שאינו מובלע בתחומו הראשון.
- ז. עוד בהנ"ל ובדין היוצא מקו תחום שאינו מובלע לקו תחום הסמוך לו המובלע בתחום אחר, אי ראוי לצאת מתחומו ע"י הבלעת תחומין.
- ח. אי אמרינן בהבלעת תחומין הבלעה להבלעה.
- ט. בדין מי שיצא ממרכז עיר העשויה כמין ח"יית שראשיה נוטין באלכסון, ורוצה לילך בתוך תחומי הראשים חוץ לתחומי המרכז.
- י. צורת עיר העשויה כקשת דמייירי בה רב הונא, לדעת התוס' דכל שאין בין הקשת ליתר יותר מאלפיים, ממלאין אותה אף כשיש בין ראשיה יותר מד' אלפים.

סימן ב

בענין הבלעת תחומין

- א. ביאור ענין וגדר הבלעת תחומין.
- ב. בדין יוצא ברשות וחוזר לתחומו ע"י הבלעת תחומין, מתי מאבד תחומו אם כשחזר לתחומו הראשון או כשיוצא מתחומו השני, ועוד פרטים באופן החזרה לתחומו ע"י הבלעת תחומין.
- ג. שיטות הראשונים במי שיצא חוץ לתחום והוצרך לנקביו, ובשיטת רש"י בשמעתא דהבלעת תחומין.
- ד. בשיטת האו"ז בהנ"ל.

תוכן הענינים

- י. דין רבוע גאם שצלעות חללו עומדים זה אצל זה בזוית רחבה (קהה).
- יא. דין קשת שחללה רחב מפתחה, וכמה פרטים בזה.
- יב. עוד בהנ"ל.
- יג. באור דברי הרשב"א בהא דאמר רב הונא ואם לאו מודדין לה מן הקשת.
- יד. בענין שעור פחות מד' אלפים דקשת, אי נמדד חוץ לקרפף שנותנין לעיר.
- טו. אופן רבוע עיר העשויה כמין שני גאמים הנפגשים זה בזה, וכמה פרטים בזה.
- טז. בשיטת החזו"א באופן רבוע עיר העשויה כרביע עגול, ועיר העשויה כגאם שצלעותיו עומדים זה אצל זה בזוית רחבה (קהה) או קצרה (חדה).
- סימן ז**
- בדין כפרים המשולשים**
- א. יסוד דין כפרים המשולשים, ובצורת העיר המצורפת משלשתן, ואם מרבעין שלשתן יחד.
- ב. שיטת רש"י והרמב"ם בדין כפרים המשולשים.
- ג. שיטת התוס', ובענין אי לפי השני והשלישי דתוס' יש לבני האמצעי אלפיים מהחיצונים.
- ד. שיטת הרשב"א והריטב"א.
- ה. בענין החלל שבין החיצונים לאמצעי אם הוא בכלל העיר המצורפת.
- ו. לענין הלכה בגדר כפרים המשולשים אם כרש"י והרמב"ם או כשאר ראשונים, ובענין בני האמצעי אם יש להן אלפיים מהחיצונים.
- ז.** ביאור ענין שעור אלפיים שבין אמצעי לחיצונים, שהוא בחלל שביניהם, ושעורו אלפיים מלאים.
- ח.** שעור אלפיים אם הוא בין האמצעי לכל אחד מן החיצונים, או בין האמצעי לחלל שבין החיצונים.
- ט.** ביאור קושיא בתרא דרבא לשיטת התוס'.
- י.** עוד בהנ"ל, האיד חלק הקשת העגול ממלא החלל שבין הראשים.
- יא. יבואר שרואין האמצעי כעומד בין החיצונים, בכמה מקומות לאורך החלל שביניהם, אם אינו ממלא כל החלל בבת אחת, והיכא דאי אפשר לומר רואין בחלק מהחלל
- שבין החיצונים כי הוא יותר מאלפיים מהאמצעי, ונעשה כעין קשת, אין ממלאין אותה קשת כלל בכל גווני.
- יב. כשיש מצד אחד של האמצעי קמ"ב ומצד שני ק"מ, אי אמרינן רואין גם להעמיד האמצעי מכוון במרכז החלל באופן שיהיה שעור קמ"א מכל צד.
- יג. לענין הלכה בדין עיר העשויה כקשת אי בה רואין, ובדין אמצעי שרחב מחלל שבין החיצונים ובדעת הרשב"א והריטב"א בזה ובדברי החזו"א בהאי ענינא.
- יד. בדין אמצעי שצדו אחד רחב, והצד הקצר בתוך אלפיים לחיצוניים, אבל הוא מופלג יותר מקמ"א מן החיצונים, וצד הרחב הוא בתוך קמ"א אבל הוא רחוק יותר מאלפיים.
- טו. אמצעי העומד למערב החיצונים, וארכו ממזרח למערב הוא יותר מאורך החלל שבין החיצונים, אי אמרינן רואין למלאות גם חוץ לחלל שבין החיצונים לשיטת התוס' וסיעתם, ובדין עיר העשויה כקשת שיש בין ראשיה ד' אלפים ויש כפר כנגד פתחה מבחוץ, אם דנין בזה דין כפרים המשולשים.
- טז. בדין עיר העשויה כקשת שיש בין ראשיה פחות מד' אלפים ויש כפר כנגד פתחה מבחוץ, אם דנין בזה דין כפרים המשולשים.
- יז. בביאור דברי הרא"ש בפי' הראשון בהא דתריץ אביי התם ליכא למימר מלי.
- יח. האיד קובעין אם האמצעי מכוון כנגד החלל שבין החיצונים, ואם אפשר לדון כפרים המשולשים בחלקי כפרים.
- יט. עוד בהנ"ל, ואי שייך חציצה להפסיק בכפרים המשולשים.
- כ. שעור אלפיים ושעור קמ"א ואם האמצעי מכוון כנגד החלל שבין החיצונים, הכל נקבע לפי צורת הכפרים כמות שהן בלא רבוען, ואם שייך שלא לצרף כפרים המשולשים היכא דהוא לחומרא.
- כא. אי אמרינן רואין בשני כפרים אמצעים, ובדין כפר אמצעי העומד למערב החיצונים, וארכו ממזרח למערב הוא יותר מאורך החלל שבין החיצונים, ורק קצחו המזרחי בתוך קמ"א לאחד מהחיצונים, ורק קצחו המערבי בתוך קמ"א לשני.
- כב. אם דנין דין כפרים המשולשים בחלקי כפרים שאין בהם שעור עיר.

תוכן הענינים

- ג. אם אפשר לומר רואין באמצעי, לכמה צדדים.
כללא דשמעתתא

סימן ה

בענין רבוע מקום השביתה

- א. בבאור הברייתא דכיצד מעברין את הערים ובדין עיר שרחבה מצד אחד אי מרבעין אותה לרובע עולם, ואיזה ערים מרבעין לרובע עולם.
ב. עוד בבאור הברייתא הנ"ל.
ג. כללי רבוע העיר הנוכרים בגמי' ובדברי הראשונים.
ד. בדין רבוע ערים כשצלעותיהן אינן ישרות ומתאימות לגמרי כפי כללים הנ"ל.



- ו. בדין שעור תחומין לראשי הקשת שאין ממלאין אותה ועומדין באלכסון כלפי רבוע העיר, ובדין רבוע תחומי זוית הראשים בעיר הנ"ל.

סימן ז

בגדרי עבודה ורבועה של עיר

- א. באור מתני' דריש כיצד מעברין, ובענין עבור הנוכר בכמה משניות, אם הוא כולל את רבוע העיר.

- ב. יבואר דענין רבוע העיר אינו שייך לשם עיר, אלא לשם שביתה, דמרבעין מקום שביתתו, ועיקרו הוא לצורך מדידת התחומין.

- ג. בענין רבוע של עיר אי חשיב כעיר לענין מי שנתן ערובו ברבוע עירו, ולענין כלתה מדתו בסוף העיר.

- ד. בענין רבוע של עיר אי חשיב כעיר לענין נותן ערובו ברבוע עיר אחרת שאינו שובת בה, ובענין רבוע עיר שלן בה אי חשיבא כעיר.

- ה. בענין רבוע של עיר אי חשיב כעיר לענין צרוף ערים זה לזה, ולענין כפרים המשולשים, ובדברי החזו"א בזה.

- ו. בענין נתינת קרפף לרבוע.
ז. אי נותנין קרפף קודם הרבוע או אחר הרבוע.



- ח. שיטות הראשונים בדין מי שהוציא אוהו לעיר שאינה מוקפת מחיצות.



- ט. בדין מי שדר בעיר שרבועה מובלע בתוך עיר אחרת, אם קונה שביתה בשני הערים וכמה פרטים בזה, ובדברי הרמב"ן ריש מי שהוציא אוהו.

- י. עוד בהנ"ל, ואם יכול אדם לקנות שביתה בעיר שדר בה מכח ערובו ולא מכח ביתו, ובדין טלטול ערוב בכרמלית בה"ש בלא צורך.

- יא. באור דברי החזו"א סי' פ' לדף נה, א. ד"ה שם. כללא דמילתא

- ה. האם מרבעין כפי צורת העיר, או כפי צלע ישרה שכנגד כל העיר.

- ו. עיר שרחבה מצד אחד, האידך קובעין מהו צד וקו רחבה.

- ז. האידך קובעין צד וקו רחבה של עיר, בכל מיני צורות משולשות.

- ח. הכללים בקצרה לרובע עיר שרחבה מצד אחד.



- ט. רבוע עיר העשויה כמין גאם שאינו בזוית ישרה ממש.
י. עוד בהנ"ל.



- יא. בדין רבוע עיר שיש בה פגימה.
יב. בדין רבוע עיר העשויה כמעין ומקבילית.
יג. אי מרבעין כפי צורת העיר, או ברבוע המוסיף לעיר שטח היותר קטן.



- יד. באור דעת החזו"א (ק"י – ס"ק כ"ג וכ"ו) בכללי רבוע העיר.

- טו. עוד בהנ"ל.
בירור בענין הציור שבחזו"א שם ס"ק כ"ו

סימן ו

בענין רבוע התחום

- א. בגדר הבלעת גיא וחר, ובאור ענין הבלעת גיא מעוקם.
ב. בהא דנתבאר בדברי הראשונים דאין מיישרין התחום, ובגדרי רבוע התחום ושאר רבועים דשובתי שבת.

תוכן הענינים



- ד. בדין ארבע אמות דשבתה אי יכול לבררן בשבת לאיזה רוח שירצה לשיטת רבי יהודה, ואימתי נקבע אופן רבוען.
- ה. בשיטת הרמב"ם בהני"ל, ושיטתו בענין פלוגתא דר"א ור"י, ואם פסק כר"א או כר"י.
- ו. בהא דלא נזכר בפוסקים לענין בא בדרך ואמר שביתתי תחת האילן, דלרבנן דנותנין לו שמונה על שמונה, כל שיש תחתיו פחות מששה עשר, חשיב מקצת ביתו ניכר.
- ז. מי שיצא חוץ לתחום אימתי נקבעין לו ארבע אמות לשביתה, ואם עובר איסור בכל פסיעה או בכל ארבע אמות.



- ח. באור ענין הא דחשבינן מתא כמאן דמליא וארבע אמות דשביתה כרה"י, ושיטות הראשונים בזה.
- ט. בגדר ארבע אמות דשביתה בההיא דנתכוון לשבות בראש השבך.
- י. בענין הקובע שביתתו בעיקרו של אילן, אם מקום האילן הוא בכלל ארבע אמותיו, ואם אפשר לקבוע שביתתו משני צידי מחיצה סתומה, וכמה פרטים בהני"ל.



- יא. שיטות הראשונים בבאור מתני' דהיו מקצת אמותיו של זה בתוך אמותיו של זה.
- יב. באור דברי הרמב"ם והרשב"א בעבוה"ק והטור, בענין רבוע ואלכסון דהעברת ארבע אמות ברה"י, ואם יש איסור בהוצאה מארבע אמותיו, ובדברי הראשונים שכתבו דאיסור העברה ד"א ברה"י הוא תולדה דהוצאה מרה"י לרה"י.
- כלל דמילתא

סימן יב

בגדרי הוא וערובו במקום אחד

- א. ענין הוא וערובו במקום אחד.
- ב. יבואר דצריך שיוכל הוא עצמו להכנס למקום שביתתו, ומה"ט ערוב בבית הקברות לא הוי ערוב אף לרבנן דסומכוס, ובדעת הרשב"א והריטב"א בזה.
- ג. ענין אבד המפתח, ובדין ערוב המונח במקום שאי אפשר לו להגיע אליו אבל אחרים יכולים להגיע אליו, ובדין ערוב המונח חוץ למקום שביתתו, אם מועיל שיכולים אחרים להביאו למקום שביתתו.

סימן ח

בדין אין עבור להחמיר

- א. אי אמרינן אין עבור להחמיר לענין שביתה, ואי אמרינן אין עבור להחמיר ויש עבור, לאותו אדם באותה שבת.
- ב. בדין ג' ערים המצורפים ע"י עבורן, אי שייך לומר אין עבור להחמיר לצרף שנים מהן ולא שלשתן, ועוד פרטים בהך דינא דאין רבוע להחמיר.
- ג. בדברי הראב"ד ביסוד הך דינא דאין רבוע להחמיר.

סימן ט

בדין מערה

- א. בדין דירה בלא תקרה, אם מתעברת עם העיר, ובדין בור המשמש לדירה, ובגדר החילוק ביניהם.
- ב. דין גג המערה דאין מודדין ממנו התחומין, ובחילוק שבינו לבין חומת העיר וכיו"ב.
- ג. בשמעתתא דבנין על פי המערה, ובשיטות הראשונים בזה.
- ד. בשיטת הר"ח והרי"ף והרמב"ם והרא"ש בדין מערה שיש בנין על פיה.
- ה. לענין הלכה בדין מערה שיש בנין על פיה.
- כלל דמילתא

סימן י

בדין כלתה מדתו בסוף העיר

- א. באור יסוד דין כלתה מדתו בסוף העיר, ובפלוגתא דר"ע וחכמים בענין נותן ערובו בעיר.
- ב. אם צריך שתהיה כל העיר לארכה ולרחבה מובלעת בתוך תחומו.
- ג. עוד בהני"ל, ובדעת רבינו יהונתן בזה.
- ד. באור דברי רבינו יהונתן, ובדברי רבותינו האחרונים בזה.
- ה. בדברי החזו"א בענין עיר המובלעת בקרנות התחומין.
- ו. דעת רבי עקיבא בענין כלתה מדתו בסוף העיר.

סימן יא

בגדרי ארבע אמות דשביתה

ובענין רבוע דשובתי שבת וד"א ברה"י

- א. שיטות הראשונים בגדרי רבוע דכזה יהיו כל שובתי שבת, והאיך קיי"ל לענין הלכה.
- ב. בדין עיר עגולה אם אפשר לרבעה שלא לרבעו עולם ובשיטת רבינו יהונתן בזה.
- ג. אופן הרבוע דארבע אמות דשביתה, אם הוא לרבעו עולם או כמו שירצה או בדרך אחר.

תוכן הענינים

- ד. בגדרי האמצעים הנצרכים לענין הוא וערובו במקום אחד, באיזה מהן צריך שיהיו באופן מזומן ואפשרי למעשה, ובאיזה מהן אין צריך אלא שיהיו אפשריים באופן כללי.
- ה. כמה פרטים בדין אבד המפתח
- ו. באור דברי הרא"ש בתוספותיו לה, א. בדין נתגלגל הערוב.
- ז. בדין שבת ויו"ט הסמוכים, והניח ערוב רק ליום שני, ונתגלגל חוץ לתחום בתוך ד' אמות, או שהניח ערובו חוץ לאלפיים בתוך עיר שתחלתה בתוך אלפיים.
- ח. באור לישנא דחוץ לתחום דתנן לענין נתגלגל, ובדין נתגלגל בזוית תחום העיר יותר מאלפיים, ובענין אם אפשר לערוב לחול כשהוא עומד בעירו חוץ לתחום שביתת הערוב.
- ט. באור לישנא דחוץ לתחום דתנן לענין נתגלגל, ובדין נתגלגל בזוית תחום העיר יותר מאלפיים, ובענין אם אפשר לערוב לחול כשהוא עומד בעירו חוץ לתחום שביתת הערוב.
- י. בענין שיעור אלפיים דנתגלגל, אם מודדין ממנו לערוב או מהערוב אליו.
- יא. בדין מי שעומד רחוק מערובו יותר מאלפיים בזוית תחום מקום ערובו.
- יב. עוד בענין שיעור אלפיים דנתגלגל אם מודדין ממנו לערוב או מהערוב אליו.
- יג. בענין שיעור אלפיים דנתגלגל, אם מודדין ממקום רגליו, או מביתו ועירו וכפי תחום שיש לו לולי חלות הערוב.
- יד. בענין דין נתגלגל אם נאמר גם לענין שביתה הנקבעת בלא ערוב.
- טו. אם מועיל היתר דלן בעירו, לענין סעודה הראויה מבעוד יום ביו"ט הסמוך לשבת.
- טז. בענין איסור תחומין בבין השמשות שבין שבת ויו"ט הסמוכים זה לזה.
- כ. כלל דשמעתתא
- כא. בדין החילוק דנתבאר בשמעתין בין שבת דעלמא ליו"ט שחל להיות אחר השבת, לשיטת רש"י, ובין הנחת ערוב מופלג ממקום שבייתו בכרמלית.
- כב. בדין המניח ערובו ביו"ט בכרמלית מופלג ממקום שבייתו יותר משעור הלוח ג' רבעי מיל לשיטת התוס' וסיעתם, ובבאור הא דמועיל מה שיכול להוליך בה"ש לשיטת רש"י או להתוס' בכרמלית, אף דסוף סוף בתחלת היום עדיין לא הוליכו כלל ואי אפשר לו עתה להוליכו ברגע אחד, ועוד דשמא תחלת היום הוא בסוף בה"ש ואין לו שהות אלא רגע אחד, ולא שעור ג' רבעי מיל, ובדין המניח ערובו בכרמלית חוץ ממקום שבייתו, דצריך שיניחו מבעוד יום כשעור שיוכל לילך משעת הנחת הערוב עד סוף היום ממקום ערובו עד מקום שבייתו.
- כג. האידך משערין הלוח דממקום ערובו עד מקום שבייתו, אם בהליכה או בריצה ורכיבה וכיו"ב.
- כד. כלל דשמעתתא

סימן יג

בדין נתגלגל הערוב חוץ לתחום

- א. שיטת רש"י בגדר דין נתגלגל, ואם מקום השביתה הוא במקום שהניח הערוב או במקום שנתגלגל, ובדעת רבנו יהונתן בהנ"ל.
- ב. שיטת התוס' והרשב"א והריטב"א והר"ן בענין מקום השביתה הנ"ל.
- ג. שיטת התוס' והרשב"א והריטב"א והר"ן בגדר דין נתגלגל.
- ד. שיטת הראשונים בשמעתתא דשני ערובין ביו"ט הסמוך לשבת לח, א. ובגדרי דין נתגלגל.
- ה. בדין נתגלגל תוך ד' אמות אי מיירי בכל ד' אמות שחוץ לתחום, או בד' אמות דמקום שבייתו.

סימן יד

בגדרי ארבע אמות דיוצא מהתחום

ובשמעתתא דר"נ בריה דרב חנילאי

- א. בענין שיעור שמונה על שמונה דנותנין למי שיצא חוץ לתחום או למערב, לתי"ק, אם הוא עם מקום רגליו או חוץ למקום רגליו.
- ב. מי שיצא חוץ לתחום לתוך מחיצה, אי נותנין לו לתי"ק ארבע אמות חוץ למחיצה.
- ג. עוד בהנ"ל, וחלוק בזה בין יוצא חוץ לתחום לקונה שביתה בתוך מחיצה.



תוכן הענינים

- ד. באור דברי הריטב"א מד, א. במש"כ דר"א נותנן ליוצא חוץ לתחום שני אמות חוץ למחיצה.
- ה. שיטת הרמב"ם והראב"ד בבפלוגתא דר"א וחכמים בדין מי שיצא אמה אחת חוץ לתחום, ובשמעתתא דנחמיה בדר"ח והבלעת תחומין.
- ו. שיטת הרשב"א בשמעתתא דר"נ בריה דרב חנילאי, ובאור דבריו בעבוה"ק בהני"ל.

כללא דמילתא

סימן טו

בדין עיר שלן בה

- א. מקור דין עיר שלן בה, ואם צריך להיות בה"ש בעיר, ואם מועיל דירת יום כלנית לילה.
- ב. בהא דאזלינן בתר מקום לינתו ולא אחר מקום שהוא עיקר שביתתו.
- ג. מי שעומד בה"ש חוץ לתחום עירו אי שייך ביה דין עיר שלן בה, ודין מי שבא מן הדרך ובה"ש עדיין לא נכנס לעירו.
- ד. בשיטת התוס' בהאי הלכתא.
- ה. בשיטת רבנו פרץ.
- ו. באור דברי המ"א בהאי ענינא.



- יב. בדין ג' חצרות העשויות כאכסדרה וקשת ופתחיהן לצד חוץ, ובדין ג' חצרות העשויות כמין גאם או קשת באיזה אופן מצטרפות לשם עיר לענין נתינת קרפף, ובדין רחוב שבסוף העיר שאין לו בתים אלא מצד אחד, ובדין בתים הפתוחים אל חוץ לעיר.



- יג. בגדרי חומת העיר, ובדין חומה וגדר שסביבת העיר כהיים.
- יד. בדין חצר אי חשיבא מכלל העיר.



- טו. יבואר דאין מרבעין קרפף העיר, לענין צרוף ערים ע"י קרפיפותיהן.
- טז. בשעור שבעים לצרוף בתים זה לזה ושעור קמ"א לצרוף ערים זה לזה, אם הם שעורים שלמים, או שצריכין הבתים או הערים להיות בלועים בתוך שעורים אלו.
- כללא דמילתא

סימן יז

בגדרי דברים המתעברים עם העיר

ובגדרי בית והיקף לדירה

- א. בגדרי דירה, איזה שמוש חשיב שמוש דירה, לחשוב הבית על ידו כבית דירה.
- ב. באור ענין שדות שנוצר אצל אוצרות ואורות ובורגנין וגדר ושובך וכו', ובדין דברים המתעברים עם העיר, כשהם בתוך שטח העיר.

- ז. באור דברי הריטב"א מד, א. במש"כ דר"א נותנן ליוצא חוץ לתחום שני אמות חוץ למחיצה.
- ח. שיטת הרמב"ם והראב"ד בבפלוגתא דר"א וחכמים בדין מי שיצא אמה אחת חוץ לתחום, ובשמעתתא דנחמיה בדר"ח והבלעת תחומין.
- ו. שיטת הרשב"א בשמעתתא דר"נ בריה דרב חנילאי, ובאור דבריו בעבוה"ק בהני"ל.

כללא דמילתא

סימן טז

בגדרי עיר לענין תחומין

- א. בגדרי עיר לענין בתי ערי חומה ובשמעתתא דערכין לג, ב.
- ב. בגדר חצרות דעיר, דבעי חצרות הפתוחות לרה"ר, ולא חצרות פנימיות.
- ג. בהני"ל, דבעי חצרות שעשוין במחיצה הראויה לתשמישי חצר ושתהא החצר ראויה לתשמיש, ובענין חצרות המצויים כהיום.



- ז. יבואר שיטת רש"י דשרי לאדם לצאת חוץ לתחום בתוך ארבע אמות שעומד בהם בקצה התחום בכניסת השבת, והוא יסוד דין עיר שלן בה.

כללא דמילתא

סימן יז

בגדרי עיר לענין תחומין

- א. בגדרי עיר לענין תחומין, לענין דחשיב כד"א לשובת שם, ולענין נתינת קרפף ועבור חוץ לעיר.
- ה. בדין צרוף בתים לשם עיר לענין נתינת קרפף, ובפרטי דין צרוף צריפין עם ג' חצרות לשם עיר.



- ד. בגדרי עיר לענין תחומין, לענין דחשיב כד"א לשובת שם, ולענין נתינת קרפף ועבור חוץ לעיר.
- ה. בדין צרוף בתים לשם עיר לענין נתינת קרפף, ובפרטי דין צרוף צריפין עם ג' חצרות לשם עיר.

תוכן הענינים

- ג. בדין היקף מחיצות לדירה מחמת שמוש בית הסמוך לו, באיזה מהן צריך שיהיה הבית פתוח לתוכו, ובאיזה מהן צריך שיהיה פתח ולבסוף הוקף.
- ד. בגדר פתח ולבסוף הוקף דחשיב מוקף לדירה, אי תלוי בענין התשמישים שמשמש שם. ובענין הוקף ולבסוף פתח בחצר, ודין דיר וסהר.



טז. בדין קרפף מקורה, ובשמעתתא דקרפף בית שלש וקירה ובו בית סאה כה, א.

כללא דשמעתתא - [בפרטים דשייכי לדין עבור העיר בעיקר]

סימן יח

בגדרי קרפף שלא הוקף לדירה

- א. בגדרי קרפף שלא הוקף לדירה, ושהוא דבר הנקבע במחיצות.
- ב. יבואר גדר חומרא דיותר מבית סאתים, ושאינו נקבע במחיצות.
- ג. יבואר דיתכן היקף מחיצות שהן מוקפות לדירה רק לחלק משטח ההיקף.
- ד. בשורש דין רשות הפרוצה במלואה למקום האסור לה.
- ה. עוד בהני"ל ובדין עמוד פחות מ"י שבחצר וסמוך למרפסת, אי אוסר על בני חצר.
- ו. עוד בהני"ל ובשמעתתא דשבת בבקעה והקיפוח נכרים מחיצה בשבת.
- ז. עוד בשמעתתא הני"ל.
- ח. בדין מחיצות שהוקפו לדירה רק לחלק משטח ההיקף, לענין תחומין.

סימן יט

ענינים שונים

- א. יבואר דמי ששוכת בשני עירות, קונה שביתה במקום שהוא עיקר שביתתו, ואי אפשר לו לקבוע שביתתו במקום שאינו עיקר שביתתו אלא ע"י ערוב.
- ב. עוד בהני"ל כמה פרטים בגדרי קביעת מקום עיקר שביתתו.



- ג. בדין מי שבא בדרך שאי אפשר לו לקבוע שביתה שלא במקום רגליו אלא במקום שמכיר, ובדין מסירה שביתתו למכיר, ובדין מניח ערוב חוץ למקום שביתתו אי צריך להכיר מקום שביתתו.

- ד. בדין שביתת כלי או בהמה הנמסרים ביו"ט לשואל ורועה, ובדין אורחין, ובשיטת הראב"ד בדין שני רועין שכתב הר"ף.

- ה. שיטות הראשונים בדין שור של פטם.
- ו. ביאור הא דאמרינן נז, ב. אטמהתא דשורא דמבלען בדגלת וכו'.

- ה. טעם דבית הכנסת לא חשיב בית דירה, ובדין בית המדרש ובית הספר ובית התלמוד, ובדין בתי ספר דידן.

- ו. בגדרי בעלות ואפטרופסות בבהכ"נ ומוסדות צבור, לענין מזוזה ועבור, לשיטת התוס' דטעמא דבהכ"נ לא חשיב בית, לפי שאין לו בעלים מיוחדים, ובדין בתי ספר דידן לשיטת התוס'.

- ז. בית הכנסת וגשר וכל הנוכרים בברייתא דמתעברין בשיש בחן בית דירה, אי הבית דירה הוא חדר בפ"ע או לא.



- ח. בדין בית קבע העשוי לדירה לכמה ימים, ובדין פונדקי, לענין מזוזה ועבור לעיר, ובהא דלשכת פרהדרין חייבת במזוזה.

- ט. בדין מסעדות אי חשיבי בית.



- י. בענין דירת בע"ח אי חשיבא דירה, לענין מזוזה ועבור וטלטול יותר מבי"ס.

- יא. בדברי הרמב"ן ריש מי שהוציאווהו ובדין דיר וסהר לענין עבור, לשיטתו.



- יב. בספיקא דהירושלמי בדין חצר אי מתעברת, ובחלוק שבין חצר לחומת העיר.



- יג. בדין בית העשוי שלא בבנין קבע כסוכה וכיו"ב, לענין מזוזה ועבור וטלטול יותר מבי"ס, ובדין אהלים המטלטלין.

- יד. בדין דירה שתשמישה לאויר ובשטות הראשונים בזה, וענין דיר וסהר אי חשיבי דירה שתשמישה לאויר.

- טו. בדין מחיצה העשויה לצניעות ובשטות הראשונים בזה, ובדין מחיצה שעושין הולכי דרכים ללון או לשבות שם.



מפתחות

	ערובין	
תוס' ד"ה היכי		אלא שפתח ולבסוף הוקף וכו'
סי' י"ב סק"ב		סי' י"ז סק"ג-ד'
לב,ב.		כה,א.
הוא וערובו במקום אחד		קרפף בית שלש וקירה בו בית
סימן י"ב		סאה וכו'
כל דבר שהוא משום שבות לא		סי' י"ז ס"ק ט"ז
גזרו עליו בה"ש		כו,א.
סי' ז' סק"י/סי' י"ב סק"י/		וישנה מחומתה
סי' י"ג סק"ג		סי' ט"ז ס"ק י"ג
אבל אילן העומד בתוך עבורה של		שהוקפה ולבסוף ישבה
עיר		סי' י"ז סק"ד
סי' ז' סק"ד		כיון דלצניעותא עבידא לה לא
דמתא כמאן דמליא דמיא וכו'		הויא מחיצה
סי' י"א סק"ח-ט'		סי' י"ז ס"ק ט"ו
לג,א.		כו,ב.
תוס' ד"ה והא		סומכוס אומר וכו' רבי יהודה
סי' י"ב סק"ד		אומר וכו'
לג,ב.		סי' י"ב סק"ב-ג'
הוא וערובו במקום אחד		רש"י ד"ה ולכהן בבית הפרס
סימן י"ב		סי' י"ב סק"ב
איתיביה רב בר שבא וכו'		כז,א.
סי' י"ב סק"א, סק"ו-ז'		רש"י ד"ה לחוץ
רש"י ד"ה ונוטלו ובא לו		סי' י"ב סק"ד
סי' י"ב סק"ח-ט'		תוס' ד"ה מפני
תוס' ד"ה איתיביה		סי' י"ב סק"ב
סי' י"ב סק"ו		לב,ב.
לד,א.		רש"י ד"ה שמייה אהל
נתכוון לשבות בראש השבך וכו'		סי' י"ב סק"ב
סי' י"א סק"ט-י'		לא,א.
דלית ליה כוותא ומתנא		והיכי מייתי לה
סי' י"ב סק"ד		סי' י"ב סק"ג
תוס' ד"ה ואמאי		רש"י ד"ה והיכי מייתי לה
סי' י"ב סק"י-י"א		סי' י"ב סק"ב
	יב,א.	
	והא נפרצה חצר במלואה למקום	
	האסור לה	
	סי' י"ח סק"ד	
	טו,א.	
	דירה שתשמישה לאויר	
	סי' י"ז ס"ק י"ד	
	שבת בתל וכו' וכן בנקע וכו'	
	סי' י"ז סק"ד/סי' י"ח סק"ח	
	טו,ב.	
	והקיפוח כלי בהמה וכו'	
	סי' י"ז ס"ק ט"ו	
	טז,ב.	
	שיירא – (בתא דחשיבי	
	מחיצותיהן כמוקפין לדירה)	
	סי' י"ז סק"ד, ס"ק ט"ו	
	יח,א.	
	רש"י ד"ה וחצר	
	סי' י"ז סק"י	
	יט,ב.	
	רש"י ד"ה דיר	
	סי' י"ז סק"י	
	כא,א.	
	בורגנין	
	סי' י"ז ס"ק י"ג-י"ד	
	כג,א.	
	תוס' ד"ה שהוא	
	סי' י"ז סק"א	
	כד,א.	
	אבל בית סאתיים אסור כמאן	
	כרבנן	
	סי' י"ח סק"ג-ד'	

מפתחות

<p>מז,ב.</p> <p>תוס' ד"ה דכולה</p> <p>..... סימן י' סק"א</p> <p>מח,א.</p> <p>שמונה על שמונה איכא בנייהו</p> <p>וכו'</p> <p>..... סי' י"ד סק"א</p> <p>מט,ב.</p> <p>שביתתי בעיקרו</p> <p>..... סי' י"א סק"י</p> <p>מהלך ממקום רגליו ועד עיקרו</p> <p>אלפיים אמה</p> <p>..... סי' י"א סק"ג</p> <p>כגון דאיכא ממקום רגליו ועד</p> <p>עיקרו תרי אלפי וכו'</p> <p>..... סי' י"א סק"ג</p> <p>נב.</p> <p>לא שנו אלא באילן שתחתיו</p> <p>שמונה אמות וכו'</p> <p>..... סי' י"א סק"ו</p> <p>זה שאינו מכיר מוסר שביתתו</p> <p>למכיר וכו'</p> <p>..... סי' י"ט סק"ג</p> <p>נא,א.</p> <p>כזה יהיו כל שובתי שבת</p> <p>..... סי' ו' סק"ב/סי' י"א סק"א</p> <p>תוס'</p> <p>..... סי' י"א סק"א</p> <p>נא,ב.</p> <p>תוס' ד"ה ויצא</p> <p>..... סי' ט"ו סק"ד</p> <p>נב,א.</p> <p>הנותן את ערובו יש לו ארבע</p> <p>אמות</p> <p>..... סי' י' סק"א, סק"ד-ה'</p>	<p>מב,ב.</p> <p>מותר לטלטל בכל העיר כולה וכו'</p> <p>..... סי' ט"ו סק"ז</p> <p>הואיל וספינה נוטלתו מתחלת</p> <p>ארבע וכו'</p> <p>..... סי' י"א סק"ז</p> <p>תוס' ד"ה לא</p> <p>..... סי' י"ח סק"ז</p> <p>מג,ב.</p> <p>שמעתתא דנחמיה בריה דרב</p> <p>חנילאי</p> <p>..... סי' ב' סק"ו-ח/סי' י"ד</p> <p>..... סק"ד-ו'</p> <p>מד,א.</p> <p>תוס' ד"ה או</p> <p>..... סי' ב' סק"ח</p> <p>מד,ב.</p> <p>שמעתתא דהבלעת תחומין</p> <p>..... סימן ב'</p> <p>מה,א.</p> <p>ר"א והוא באמצען רבי יהודה</p> <p>אומר וכו'</p> <p>..... סי' י"א סק"ד-ו'</p> <p>ומודה רבי יהודה שאם בירר לו</p> <p>וכו'</p> <p>..... סי' י"א סק"ד</p> <p>היו שנים מקצת אמותיו של זה</p> <p>וכו'</p> <p>..... סי' י"א סק"ק י"א</p> <p>מה,ב.</p> <p>רש"י ד"ה ובלבד שלא יפשוט</p> <p>..... סי' ב' סק"ו/סי' ט"ו סק"ז</p>	<p>תוס' ד"ה גזירה</p> <p>..... סי' י"ב סק"ז</p> <p>לד,ב.</p> <p>הוא במקום אחד וערובו במקום</p> <p>אחר הוא</p> <p>..... סימן י"ב</p> <p>אבד המפתח – הוא במקום אחד</p> <p>וכו'</p> <p>..... סי' י"ב סק"א, סק"ג-ה'</p> <p>לה,א.</p> <p>שמעתתא דנתגלגל חוץ לתחום</p> <p>..... סימן י"ג</p> <p>נתגלגל חוץ לתחום</p> <p>..... סי' ט"ו סק"א</p> <p>רש"י ד"ה נתגלגל חוץ לתחום</p> <p>..... סי' י"ג סק"א</p> <p>תוס' ד"ה נתגלגל</p> <p>..... סי' י"ב סק"ג/סי' י"ג</p> <p>..... סק"ב-ד', סק"ט</p> <p>לח,ב.</p> <p>הא בעינן סעודה הראויה מבעוד</p> <p>יום וליכא</p> <p>..... סי' י"ג סק"ט</p> <p>רש"י ד"ה מערב אדם שני ערובין</p> <p>..... סימן ט"ו</p> <p>תוס' ד"ה והא</p> <p>..... סי' י"ג סק"ד, סק"ו</p> <p>מא,ב.</p> <p>הוצרך לנקביו וכו'</p> <p>..... סי' ב' סק"ג-ד'</p> <p>מב,א.</p> <p>משום דהוי כמחיצה שנפרצה</p> <p>במלואה למקום האסור לה</p> <p>..... סי' י"ח סק"ו</p>
--	---	---

מפתחות

נפק אחוי ליה הנך אטמהתא
 דשורא וכו'
סי' י"ט סק"ו
 תוס' ד"ה התם
סי' ד' סק"ג, סק"ה,
סק"ז-ט', ס"ק י"א-י"ב
נח,א.
 גיא מעוקם
סי' ו' סק"א, סק"ג
נט,א.
 אימא אף למקום שריבה
סי' ו' סק"א, סק"ג
ס,א.
 הנותן את ערובו בעבורה של עיר
סי' ז' סק"ג
 לא עשה ולא כלום
סי' ח' סק"א
 אפילו אמה אחת
סי' ז' סק"ט בהערה
 יותר מכאן מותר לביתו ואסור
 לערבו
סי' י"א סק"ג/סי' י"ג
סק"ב-ג', סק"י
ס,ב.
 מה שנשכר הוא מפסיד
סי' ז' סק"ג/סי' י"א סק"ג
 כאן שכלתה מדתו בסוף העיר
סימנ' י'
 משתכר אותה אמה ומפסיד את
 כל העיר
סי' ז' סק"ט בהערה
 תוס' ד"ה כאן
סי' י' סק"א, סק"ד הערה א'

דאי בעי הדר אתי דרך בתים
סימנ' א' סק"א, סק"ו
 שמעתתא דדברים המתעברים
 ושאינם מתעברים עם העיר
סימנ' י"ז
 והגשר וכו' ובהכ"נ שיש בה בית
 דירה
סי' י"ז סק"ז
 אורות
סי' י"ז סק"י
 אוצרות ש"בשדות"
סי' י"ז סק"ב
 בור ושיח ומערה וגדר
סי' ט' סק"א/
סי' י"ז סק"ב, סק"י
 בית שבספינה
סי' י"ז סק"ג, סק"ט"ו
 ותיפוק ליה משום בנין גופיה וכו'
סימנ' ט' סק"ג-ה'
 יושבי צריפין
סי' ט"ז סק"ד-ה'/
סי' י"ז סק"ג
נו,א.
 בא לרבעה מרבעה ברבוע עולם
סי' ה' סק"א/סי' י"א סק"ב
נו,א.
 תוס' ד"ה רב
סי' ט"ז סק"ד, סק"ט"ז
נו,ב.
 שמעתתא דכפרים המשולשים
סימנ' ד'

נב,ב.
 מי שיצא חוץ לתחום
סי' ב' סק"ה-י/סי' י"א
סק"ה
 מי שהחשיך חוץ לתחום
סי' ב' סק"ה-י"ב
 כיצד מעברין את הערים וכו' פגום
 נכנס וכו'
סי' ז' סק"א/סי' ט"ז סק"י"א
 תוס' ד"ה כי
סי' ב' סק"י"א
נג,א.
 ועושין אותה כמין טבלא מרובעת
סי' ז' סק"א
 רש"י ד"ה מוציאין את המדה
סי' ז' סק"ב
נה,א.
 שמעתתא דרבוע העיר
סימנ' ה' סק"א-ד'
 שמעתתא דעיר העשויה כקשת
סימנ' ג'
 חומת העיר שנפרצה וכו'
סי' ט"ז סק"ג י"ג
 רש"י ד"ה והא דחומת העיר
סי' ז' סק"ה
 תוס' ד"ה עיר
סי' ט"ז סק"ח
 תוס' ד"ה פחות
סי' א' סק"ו, סק"י/סי' ד' סק"ח
נה,ב.
 רבה בר רב הונא וכו'
סי' א' סק"ח/סי' ג' סק"ד

מפתחות

ערובין פ"ו הי"ז	שבת פי"ב הט"ו, י"ח-י"ט	תוס' ד"ה אין
סי' י"ב סק"ב	סי' י"א ס"ק י"ב	סי' ט"ו סק"ד
רמב"ן	שבת פי"ב הט"ז	סא,א.
	סי' י"א ס"ק י"א	אם יש לפניה דקה ארבע
מא,ב.	שבת פי"ב הי"ח-י"ט	סי' ט"ז ס"ק י"ג
בענין עיר בלא מחיצות אי חשיבא	סי' י"א סק"א	ונתן את ערובו בעיר גדולה
כדי"א ליוצא חוץ לתחום	שבת פט"ז ה"ז	סי' י" סק"א
סי' ז' סק"ח	סי' י"ז ס"ק ט"ז	אין לו אלא ממקום ערובו אלפים
במש"כ לחלק לענין עבודה של	שבת פט"ז הט"ו	אמה
עיר בין הוציאוהו לעבודה	סי' י"ז ס"ק ט"ו	סי' י" סק"ו
להוציאוהו לעיר	שבת פי"ז הל"ה	עו,א.
סי' ז' סק"ח/סי' י"ז ס"ק י"א	סי' י"ז ס"ק ט"ז	רש"י ד"ה שניהן קנו ערוב
בבאור מתני' דמי שהוציאוהו	שבת פכ"ז ה"ה	סי' י"ב סק"ט-י
לדיר וסוהר	סי' ט"ז סק"ד	פג,ב.
סי' ז' סק"ט	שבת פכ"ז הי"א	פחות מכאן לחצר
מג,א.	סי' ב' סק"א, סק"ח-ט',	סי' י"ח סק"ה
בענין היוצא מספינה שיצא בה	סק"ק י"א/סי' י"א	פט,א.
חוץ לתחום שנותנין לו ד"א	סק"ה, סק"ז	רב אמר אין מטלטלין בו אלא
סי' י"ד סק"ב	שבת פכ"ז הי"ד	בארבע אמות
רשב"א	סי' ב' סק"ח	סי' י"ח סק"ד
	שבת פכ"ז הט"ו	תוס' ד"ה רב
כב,א.	סי' ב' סק"ג	סי' י"ח סק"ז
במש"כ בטעמא דפסי ביראות	שבת פכ"ח ה"ה	צ,א.
חשיבי היקף לדירה	סי' ד' סק"ב, ס"ק י"ב	תוס' ד"ה אלא
סי' י"ז סק"י	שבת פכ"ח הו-ח'	סי' י"ז ס"ק ט"ז
כה,ב.	סי' ה' סק"א	צ,ב.
במש"כ לבאר אמאי מחיצות	שבת פכ"ח ה"ח	תוס' ד"ה לשמואל
קרפף לא חשיבי עשוין לנחת	סי' ג' סק"ו/סי' ד' סק"ב	סי' י"ז סק"ד
ולצניעות	ערובין פ"ו הי"א	רמב"ם – ראב"ד
סי' י"ז ס"ק ט"ו	סי' י"ג סק"א-סק"ב,	
לא,א.	סק"ה/סי' ט"ו סק"ו	שבת פ"ו הי"א
במש"כ דבקבר יחידי לא בעי	סי' י"א סק"ה	סי' י"א סק"ה
לטעמא דשידה		
סי' י"ב סק"ב		

מפתחות

<p>שער ה' – כ"ה</p> <p>סי' י"ז ס"ק י"ב</p> <p>שער ה' – כ"ח</p> <p>סי' ט' סק"ה</p> <p>שער ה' – נ"ו</p> <p>סי' ה' סק"א, סק"ז</p> <p>שער ה' – נ"ח</p> <p>סי' ג' סק"ו</p> <p>שער ה' – ס'</p> <p>סי' ג' ס"ק י"ג</p> <p>שער ה' – ס"ג</p> <p>סי' י"א סק"א</p> <p>שער ה' – ס"ד</p> <p>סי' י"א סק"ז</p> <p>שער ה' – ס"ט</p> <p>סי' ב' סק"ג</p> <p>שער ה' – ע"ג</p> <p>סי' י"ד סק"ו</p> <p>שער ה' – ק"ה</p> <p>סי' י"ב סק"ב</p> <p>שער ה' – ק"מ-קמ"ב</p> <p>סי' י"א סק"ח</p> <p>שער ה' – קנ"ג</p> <p>סי' י"ג סק"ג</p> <p style="text-align: center;">רא"ש</p> <p style="text-align: center;"></p> <p>פ"ב ס"ב</p> <p>במש"כ דאסור להוציא ממקום הנורע בחצר לבית</p> <p>סי' י"ח סק"ז</p>	<p>נז,ב.</p> <p>במש"כ דאין נותנין קרפף לעבורה של עיר</p> <p>סי' ט"ז סק"י</p> <p>נח,א.</p> <p>בדברי הראב"ד באופן מדידת התחום</p> <p>סי' ו' סק"ג/סי' י' סק"ה</p> <p>ס,ב.</p> <p>בענין אין עבור להחמיר</p> <p>סימן ח' סק"ג/סי' י' סק"ב</p> <p style="text-align: center;">עבודת הקודש</p> <p style="text-align: center;"></p> <p>שער ג' – צ"ו</p> <p>סי' י"א ס"ק י"א</p> <p>שער ג' – קל"ו</p> <p>סי' י"ז ס"ק ט"ז</p> <p>שער ג' – קמ"ז-קמ"ט</p> <p>סי' י"א ס"ק י"ב</p> <p>שער ג' – קנ"א-קנ"ב</p> <p>סי' י"א סק"א</p> <p>שער ד' – ר"ה</p> <p>סי' ב' סק"ג</p> <p>שער ד' – ר"י-ר"י"ב</p> <p>סי' י"ז ס"ק ט"ו</p> <p>שער – ה'</p> <p>סי' י"א סק"ג</p> <p>שער ה' – י"ב</p> <p>סי' י"א סק"ד</p> <p>שער ה' – י"ט-כ'</p> <p>סי' ד' סק"ד, ס"ק י"ב</p> <p>שער ה' – כ"ד</p> <p>סי' ט"ז ס"ק י"ג</p>	<p>לב,ב.</p> <p>במש"כ בענין אילן הנוטה חוץ לד"א</p> <p>סי' י"ב סק"ו</p> <p>נה,א.</p> <p>בענין רחבה מצד אחד אי מרבעין אותה ביותר מד' אלפים</p> <p>סי' ג' סק"א, סק"ה, סק"ט</p> <p>בענין קשת שאין ממלאין אותה, דמ"מ מרבעין אותה מבחוץ</p> <p>סי' ג' סק"ב-ג'</p> <p>בענין קשת שיש בין ראשיה ד' אלפים שאין ממלאין אותה עד אלפיים מן הקשת</p> <p>סי' ג' סק"ד</p> <p>בדברי הראב"ד שכתב לחלק בין עשויה כגאם לבתים יוצאים כנגד אמצעה</p> <p>סי' ג' סק"ו</p> <p>בדין עיר שיוצא ממנה פגום הנמשך יתר מאלפיים</p> <p>סי' ג' סק"ז</p> <p>בדברי רב הונא "ואם לאו מודדין לה מן הקשת"</p> <p>סי' ג' ס"ק י"ג</p> <p>בענין כפרים המשולשים</p> <p>סי' ד' ס"ק י"ג</p> <p>נז,א.</p> <p>במש"כ לחלק בין צירוף בתים לעיירות לחייא בר רב</p> <p>סי' ט"ז ס"ק ט"ז</p>
--	--	---

מפתחות

	מ,ד,א.	פ"ה ס"ב
תה ס"א		
..... סי' ב' סק"ט	במש"כ דהמוקף מחיצה חוץ	בענין רחבה מצד אחד אי מרבעין
מג"א סק"ו	לתחומו יש לו שתי אמות חוץ	אותה ביותר מדי אלפים
..... סי' ז' סק"ח	למחיצה	.. סי' ג' סק"א, סק"ה, סק"ט
תח ס"א סי' י"ד סק"ד	פ"ה ס"ג
..... סי' י' סק"ד		בענין עבור לעבור
מג"א סק"א	מ,ד,ב. סי' ט"ז סק"י
..... סי' ט"ו סק"ו	בענין חזר לתחומו	פ"ה ס"ד
משנה ברורה סי' ב' סק"ב סי' ד' ס"ק י"ז
	במש"כ לחלק בין ההיא דנהרדעי	ריטב"א
שנ"ח שעה"צ אות ע"ה	לדרבה	
..... סי' י"ח סק"ז	... סי' ב' סק"ג/סי' י"ד סק"ו	ט,א.
שמי"ט שעה"צ אות ג'	נה,א.	דירה שתשמישה לאויר
..... סי' י"א ס"ק י"ב	בענין רבוע עיר העשויה כגאם סי' י"ז סק"א
שצ"ח סק"ה-ו	במקום המתקצר מדי אלפים	כב,א.
..... סי' ה' סק"א סי' ג' סק"ג, סק"ח	במש"כ בטעם דדיר וסהר חשיבי
שצ"ח סק"ז	טור	מוקפין לדירה
..... סי' י"א סק"ב	 סי' י"ז סק"א, סק"י, ס"ק י"ד
שצ"ח סק"מ"ט סי' י"א ס"ק י"א-י"ב	לב,א.
..... סי' ט"ז סק"ה	שצ"ח	במש"כ דלרבנן דסומכוס אפשר
ת"ה סק"ב	בענין קרפף לעבור	לערב בבית הקברות אף אי אהל
..... סי' ב' סק"ט סי' ט"ז סק"י	זרוק לאו שמיה אהל
ת"ה בשעה"צ אות ט'	שו"ע סי' י"ב סק"ב
..... סי' ב' ס"ק י"א		לא,א.
בה"ל	שנ"ח ס"י	במש"כ דבקבר יחידי לא בעי
 סי' י"ח סק"ז	לטעמא דשידה
שמ"ב - ד"ה וכן אם היה טרוד	שצ"ח א-ד' סי' י"ב סק"ב
..... סי' ז' סק"י סי' ה' סק"א	לב,ב.
שנ"ח ס"ט - ד"ה הזרעים	שצ"ח ס"ה	במש"כ להקשות באילן הנוטה
..... סי' י"ח סק"א סי' ט"ז סק"י	מדין נתגלגל חוץ לתחום
שס"ב ס"א - ד"ה או לשמור	שצ"ח ס"ח סי' י"ג סק"ה
..... סי' י"ז ס"ק ט"ז סי' ד' סק"ג	לה,א.
		במש"כ לחלק בין מפתח לעירוב
	 סי' י"ב סק"ד

מפתחות

<p>סי' ק"י ס"ק כ"א</p> <p>..... סי' י"א סק"ג</p> <p>סי' ק"י ס"ק כ"ב</p> <p>..... סי' ט"ז סק"ה</p> <p>סי' ק"י ס"ק כ"ג</p> <p>..... סי' ה' ס"ק י"ד-ט"ו</p> <p>..... סי' י"א סק"ב</p> <p>סי' ק"י ס"ק כ"ד</p> <p>..... סי' י"א סק"ג/ג/סי' י"ג</p> <p>..... ס"ק י"א</p> <p>סי' ק"י ס"ק כ"ה</p> <p>..... סי' ט"ז ס"ק ט"ו</p> <p>סי' ק"י ס"ק כ"ו</p> <p>..... סי' ג' ס"ק ט"ז</p> <p>..... סי' ה' ס"ק י"ד-ט"ו</p> <p>סי' ק"י ס"ק כ"ח</p> <p>..... סי' י"ז סק"ז</p> <p>..... סי' קי"ב ס"ק י"א</p> <p>..... סי' י"א סק"ב</p>	<p>סי' פ"ח ס"ק כ"ו</p> <p>..... סי' י"ז סק"ד</p> <p>סי' ק"ט סק"ה-ו</p> <p>..... סי' ב' ס"ק י"א</p> <p>סי' ק"ט ס"ק ט"ו</p> <p>..... סי' ז' סק"ח</p> <p>סי' ק"ט ס"ק י"ח</p> <p>..... סי' י"ב סק"י</p> <p>סי' ק"י סק"ט</p> <p>..... סי' ד' ס"ק י"ג</p> <p>סי' ק"י ס"ק י"ד</p> <p>..... סי' ו' סק"ה/סי' י' סק"ה</p> <p>סי' ק"י ס"ק ט"ז</p> <p>..... סי' ז' סק"ה, סק"ט</p> <p>סי' ק"י ס"ק י"ז</p> <p>..... סי' ג' סק"ב, ס"ק י"ז</p> <p>סי' ק"י ס"ק י"ט</p> <p>..... סי' ט"ז סק"א</p> <p>סי' ק"י סק"ב</p> <p>..... סי' ט"ז ס"ק י"ג-י"ד</p>	<p>שפ"ב ס"כ – ד"ה ויש להם בתים מיוחדים</p> <p>..... סי' י"ז ס"ק ט"ו</p> <p>שצ"ח ס"ו – ד"ה שיש בנין על פיה</p> <p>..... סי' י"ז סק"ז</p> <p>ת"ח ס"א – ד"ה רחוק מהעיר</p> <p>..... סי' ט"ו סק"ו</p> <p>ת"ח ס"א – ד"ה ויש לו אלפיים</p> <p>..... סי' י' סוף סק"ד</p> <p>ת"ט ס"ה</p> <p>..... סי' י"ג סק"ה/סי' ט"ו סק"ו</p> <p style="text-align: center;">חזון איש</p> <p style="text-align: center;"></p> <p>סי' פ' לדרך נה,א.</p> <p>..... סי' ז' סק"ה, ס"ק י"א</p> <p>סי' פ' לדרך נה,ב.</p> <p>..... סי' ג' סק"ב, ס"ק י"ז</p> <p>..... סי' י"ג סק"ה</p>
--	--	--



תוכן הענינים

קשת	כלתה מדתו בסוף העיר	ארבע אמות דיוצא חוץ לתחום
גאם	כזה יהיו כל שובתי שבת	ארבע אמות דשבייתה
רבוע העיר [השביתה]	כל דבר שהוא משום שבות לא גזרו עליו בה"ש	בגדרי ארבע אמות דהעברה בר"ה
רבוע התחום	כפרים המשולשים	היקף לדירה
שביתה	מדידת התחום	קרפף שלא הוקף לדירה
התפשטות השביתה	מערה	השובת ברה"י שמקצתה נדונית כקרפף
השובת בשני ערים סמוכות היכן נקבע מקום שביתתו	נתגלגל חוץ לתחום	גדר דין רשות שנפרצה במלואה למקום האסור לו
שביתה בשני ערים	סעודה הראויה מבעוד יום	הבלעת תחומין
מסירת שביתה למכיר במי שבא בדרך	עיר - גדריה	הוא וערובו במקום אחד
שביתה כלים ובהמה	עיר שלן בה	הנחת ערוב בבין השמשות
תחום שבת - גדריו	עבור העיר	חומת העיר - גדריה
	עבור לעבור	
	אין עבור להחמיר	

מפתח ענינים

כשהוציאוהו לתוך מחיצות אי נותנין ד"א חוץ למחיצות	בדין הוציאוהו לעיר שאינה מוקפת מחיצות	ארבע אמות דיוצא חוץ לתחום
..... סי' י"ד סק"ב סימן ז' סק"ח סימן י"ד
ארבע אמות דשביתה	אי מחשבין הארבע אמות מסוף התחום	כשנצרך לנקביו אי נותנין לו ד"א חדשות או חוזר למקומו
..... סימן י"א סק"ג-ד' סי' י"א סק"ז סימן ב' סק"ג
לאיזה צד מרבעין אותן	אם אפשר לקנות שביתה כשהוא עומד חוץ לתחום, ע"י הבלעת תחומין דארבע אמותיו	כשהוקף מחיצה וחזרה וניטלה, אי נותנין לו ד"א חדשות
..... סי' י"א סק"ג-ד' סי' ב' סק"א-ב סי' ב' סק"ח
בפלוגתא דתי"ק ור"א ורבי יהודה בשעור וצד מקום השביתה		
..... סי' י"א סק"ד-ו'		

מפתח ענינים

השובת ברה"י שמקצתה נדונית כק"פ

סי' י"ח סק"ח

גדר דין רשות שנפרצה במלואה למקום האסור לו

סי' י"ח סק"ד-ז'

אי שייך דין רשות שנפרצה למקום האסור לה לענין התפשטות השביתה בתוך היקף מחיצות

סי' י"ח סק"ח

הבלעת תחומין

שמעתתא דהבלעת תחומין

סימן ב'

בגדרי הבלעת תחומין

סי' א' סק"א, סק"ו-ח'

סימן ב' סק"ז

בדין מי שחזר לתחומו הראשון ועומד במקום הבלעת שני התחומין.

סי' ב' סק"ב

אם אפשר לקנות שביתה כשהוא עומד חוץ לתחום, ע"י הבלעת תחומין דארבע אמותיו

סי' ב' סק"א-י"ב

הבלעה להבלעה

סי' א' סק"ח

בענין הבלעה להבלעה

סי' ב' סק"ח

בחלוק שבין הבלעת תחומין דעלמא שלא הותרה אלא לדבר מצוה, להבלעת תחומין דגג המערה

סי' ב' סק"י

רפת ולולין

סי' י"ז סק"י

בגדרי חצר ורחבה

סי' י"ז סק"ד

בדין בהכ"נ ובהמ"ד ובתי ספר

סי' י"ז סק"ה-ו'

בדין בתי מלון ודירה שאינה משמשת לדירת קבע

סי' י"ז סק"ח

בדין מסעדות

סי' י"ז סק"ט

בדין דירת בעלי חיים

סי' י"ז סק"י, סק"ד

בדין סוכה אי חשיבא היקף לדירה

סי' י"ז סק"ג-ט"ו

גדר בורגנין וצריפין

סי' י"ז סק"ג-ט"ו

דירה שתשמישה לאויר

סי' י"ז סק"ד-ט"ו

מחיצה העשויה לצניעות

סי' י"ז סק"ט"ו

מחיצה עשויה נקבים נקבים – שתי וערב

סי' י"ז סק"ט"ו

דין קרפף מקורה

סי' י"ז סק"ט"ז

קרפף שלא הוקף לדירה

סימן י"ח

דין קרפף מקורה

סי' י"ז סק"ט"ז

השובת בתוך מחיצות אי נותנין לו ד"א למקום שביתתו חוץ למחיצות

סי' י"ד סק"ג

אי נותנין לעומד בקצה תחומו בתחלת השבת, ד"א במקום רגליו שיוכל לילך בהן אפי' חוץ לתחום

סי' ט"ו סק"ז

בגדרי ארבע אמות דהעברה ברה"ה

סי' י"א סק"ב

היקף לדירה

סימן י"ז

איזה שמוש חשיב שמוש דירה לענין היקף לדירה

סי' י"ז סק"א

איזה דברים לא חשיבי מוקפין לדירה אלא אי"כ ישב ולבסוף הוקף

סי' י"ז סק"ג-ד'

פתח ולבסוף הוקף אי צריך להשתמש שם תשמישי דירה

סי' י"ז סק"ד

גדר חנויות שבשווקים דלא חשיבי מוקפין לדירה

סי' י"ז סק"א

בגדר "שדות" הנזכר בברייתא דאלו שמתעברין עמה

סי' י"ז סק"ב

דיר וסוהר מהו תשמיש דירה שלהן

סי' י"ז סק"ד, סק"י

סק"ד

מפתח ענינים

עבור העיר	מדידת התחום	הוא וערובו במקום אחד
לשון עבור העיר הנזכר סתמא אי כולל גם רבוע העיר	בגדרי הבלעת הר וגיא	סימן י"ב
סי' ז' סק"א/סי' ט"ז	מקום המדידה, ובכמה מקומות צריך למדוד בכל רוח	הנחת ערוב תחומין בבין השמשות
בגדרי דברים המתעברים ושאינם מתעברים עם העיר	כלתה מדתו בסוף העיר	סי' י"ב סק"ט
סימן י"ז	מנחה	חומת העיר - גדריה
רבוע העיר אי נדון כעבור העיר	דין מערה לענין עבור לעיר	סי' ט"ז סק"ג/סי' י"ז
סי' ז' סק"א-ה'	דין מערה לענין עבור לעיר	סי' ט"ז סק"ב
בית דירה בקרקע עולם אי מתעבר עם העיר	ממנה	כלתה מדתו בסוף העיר
סי' ט' סק"א	ממנה	סימן י'
לגבי איזה דברים לא חשיב כעיר ממש	ממנה	רבוע העיר אי נחשב כעיר לענין כלתה מדתו בסופה
סי' ט"ז סק"ז-ח'	נתגלגל חוץ לתחום	סי' ז' סק"ג
איזה בתים והיקף מחיצות חשיבי מגוף העיר ואיזה בתים חשיבי רק כעבורה	סימן י"ג	כזה יהיו כל שובתי שבת
סי' ט"ז סק"ח, סק"ק	סעודה הראויה מבעוד יום	סי' ו' סק"ב/סי' י"א סק"א ..
י"א-י"ב/סי' י"ז סק"ב,	עיר - גדריה	כל דבר שהוא משום שבות לא גזרו עליו בה"ש
סק"ז, סק"ק י"ג	לענין התפשטות השביתה ולענין נתינת קרפף	סי' ז' סק"י/סי' י"ב סק"י/
צרוף ערים זה לזה עיי' עבור העיר, לענין איזה דברים חשיבי כעיר אחת	אי חצר חשיבא מכלל העיר	סי' י"ג סק"ג
סי' ט"ז סק"ח-ט'	סימן ט"ז	כפרים המשולשים
דיר וסהר אם מתעברין עם העיר	אי חצר חשיבא מכלל העיר	שמעתתא דכפרים המשולשים
סי' י"ז סק"י-י"א	אי כל היקף לדירה חשיב מכלל העיר	סימן ד'
בתים ואהלים העשויים לטלטול עם מתעברין עם העיר	סי' ט"ז סוף סק"ק י"ג	שעורי אלפיים וקמ"א דכפרים המשולשים ושאר פרטים התלויים בצורת הכפרים, אי מודדין כפי צורתם או כפי רבוען
.... סי' י"ז סק"ק י"ג, סק"ק ט"ו	עיר שלן בה	סי' ד' סק"ב
חצר וקרפף המוקף לדירה אם מתעברין עם העיר	סי' ב' סק"ו/סימן ט"ו	אם אפשר לחשוב כפר האמצעי כמצורף עם כמה חיצוניים בבת אחת
סי' י"ז סק"ק י"ב	לעיר שלן בה	סי' סק"ב

מפתח ענינים

גדר עיר לענין התפשטות השביתה

.....סי' ט"ז סק"ד, ו'

**השובת בשני ערים סמוכות
היכן נקבע מקום שביתה**

.....סי' י"ט סק"א-ב'

שביתה בשני ערים

השובת במקום המשותף לשני

ערים או לעיר וחוף לעיר

.....סי' ז' סק"ט-י'

בענין אין עבור להחמיר לענין

שביתה

.....סי' ח' סק"א

**מסירת שביתה למכיר במי
שבא בדרך**

.....סי' י"ט סק"ג

שביתת כלים ובהמה

בדין הלוקח בהמה מעיו"ט

ומסרה לו ביו"ט

.....סי' י"ט סק"ד

בדין מסירה לרועה

.....סי' י"ט סק"ד

בדין השואל מעיו"ט ומסרו לו

ביו"ט

.....סי' י"ט סק"ד

בדין שור של פטם ושל רועה

.....סי' י"ט סק"ה

תחום שבת

גדריו

.....סימן א'

אי שרי לילך אלפיים או אלפיים

פחות משהו

.....סימן ג' סק"ד, סק"ז

עשויה כגאם שיש בין ראשיה ד'

אלפים האיך מרבעין אותה

.....סי' ג' סק"ג, סק"ח

רבוע העיר [השביתה]

שמעתתא דרבוע העיר

.....סימן ה' סק"א-ב'

שורש דין רבוע השביתה

.....סי' ז' סק"ב/סי' ט"ז סק"ד

גדריו

.....סי' ג' סק"ג

כללי רבוע העיר

.....סי' ג' סק"ג/סי' י"א

.....סק"ב-ג'

לענין איזה דברים חשיב רבוע

העיר - כעיר

.....סימן ז'

בענין צרוף ערים לעיר אחת ע"י

רבוע העיר

.....סימן ז' סק"ה

בענין נתינת קרפף לרבוע העיר

.....סימן ז' סק"ו

אי מרבעין עבור העיר

.....סי' ט"ז סק"ט"ו

אי נותנין קרפף ואח"כ מרבעין או

איפכא

.....סימן ז' סק"ז

רבוע התחום

שורש דין רבוע התחום גדריו

ופרטי

.....סימן ו' סק"ד-ה'

שביתה

התפשטות השביתה

בכל העיר-בכל הד"א-למעלה

ולמטה

.....סי' ז' סק"ט-י"א סק"ח-ט'

סוכה אם מתעברת עם העיר

.....סי' י"ז סק"ג י"ג

היקף לדירה העשוי מחיצות שתי

וערב אי מתעבר עם העיר

.....סי' י"ז סק"ט"ו

עבור לעבור

.....סי' ט"ז סק"י

אין עבור להחמיר

.....סימן ח'

קשת

שמעתתא דעיר העשויה כקשת

.....סימן ג'

דיני הלוך תחומין בחלל עיר

העשויה כקשת שאין ממלאין

אותה

.....סימן א' סק"ו

עיר רחבה מצד אחד אי מרבעין

אותה ביותר מד' אלפים

.....סי' ג' סק"א, סק"ה, סק"ט

בענין קשת שאין ממלאין אותה,

אי מרבעין אותה מבחוץ

.....סי' ג' סק"ב-ג'

ביסוד שעור ד' אלפים שבין ראשי

הקשת

.....סי' ג' סק"ד-ה'

שעור ד' אלפים שבין ראשי

הקשת, אי מודדין מהעיר או

מקרפף העיר

.....סי' ג' סק"ג י"ד

ביסוד דין מילוי קשת

.....סי' ג' סק"א/סי' ד' סק"ג י"ג

גאם

אי דין עיר העשויה כגאם כדין

עשויה כקשת

.....סי' ג' סק"ו

מערכי תבונה

תחומין



סימן א

בגדר תחום שבת

ובדיני הלוך תחומין בחלל עיר העשויה כקשת שאין מרבעין אותה

עומדת בחלל שבין הראשים, אף שהוא בתוך אלפיים של הקשת, ומיהו לפמש"כ לקמן סי' ד' סק"ז וסק"ט בביאור דבריהם אין להוכיח לנדון זה כלום].

ולבאר ענין זה יש להקדים איזה הקדמות, א. גבול התחום הוא נקודת מקום [ברוחב האדם המהלך] הרחוקה אלפיים מנקודת העיר [ברוחב הנ"ל] היותר קרובה אליה, ומודדין אלפיים לכל נקודה בשטח שסביבות העיר, מנקודה אחרת בעיר, דכל נקודה סביבות העיר יש נקודה אחרת בעיר שהיא היותר קרובה אליה, וקו התחום לכל נקודה בעיר, הוא אנכי לקו האופק של פני העיר (זוית 90°), דנקודת העיר היותר קרובה לגבול התחום, היא הנקודה בעיר העומדת כנגדו בקו אנכי כזה^א, חוץ מתחומי זוית העיר, דשטח הזוית עומד כולו באלכסון לפני העיר כזה^ב, וכיון דהנקודה היותר קרובה לכל שטח הזוית היא נקודת זוית העיר, מודדין כל קו תחום הזוית באלכסון מנקודת זוית העיר כזה^ג. ב. אין איסור תחומין אלא בהתרחקות אלפיים, ולא ביציאה מקו תחום זה לקו תחום זה בתוך אלפיים, ולכך יכול לילך בתוך התחום סביבות כל העיר, אף שהולך יותר מאלפיים ואף שהולך בקו תחומין הפונים לצדדים חלוקים זה מזה, זה למזרח וזה למערב זה

א) נה, ב. דאי בעי הדר אתי דרך בתים, נתבאר הכא דמעיקרא דמילתא אסור לכולי עלמא לילך מן הקשת לצד היתר יותר מאלפים, אף שהוא מהלך תוך תחום הראשים, ורבה בר רב הונא הכי סבירא ליה, ולרבה בריה שרי משום דין רבוע העיר דרואין כל חלל הקשת כמלא וכחלק מן העיר, משום טעמא דאי בעי אתי דרך בתים, אבל לולי זה היה אסור לילך שם, וקשת שיש בין ראשיה ד' אלפים, ואורך ראשיה יותר מארבע אמות, אין הולכין בחללה מן הקשת יותר מאלפיים ולדעת התוס' יותר מד' אלפים אף שהולך בתוך תחום הראשים.

ונתבאר הכא דאיסור יציאה מן התחום הוא אף כשיוצא לשטח שהוא מתחומי העיר, עוד נתבאר דאין שייך ענין הבלעת תחומין בהבלעת תחום צלע אחת בתחום צלע חברתה.

וכן מבואר בדברי הרשב"א (נה, א) במש"כ בבאור דברי רב הונא דאמר ואם לאו מודדין מן הקשת עי' לקמן סי' ג' ס"ק י"ג משכ"ב, נוכן מבואר לכאורה בדברי התוס' נז, ב. (ד"ה התם) בתירוץ הראשון, שכתבו דכדי להיתיר ההליכה בין ראשי הקשת המופלגים ד' אלפים או יותר, צריך להיתרא דמילוי, שרואין הקשת כאילו היא

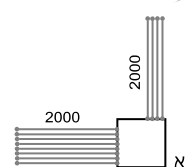
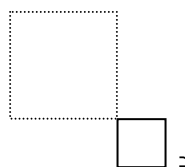
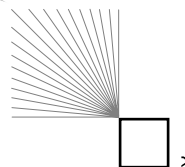

היתר, דנקודות גבולי תחומי קוי מרכז הקשת, אינן עומדין ומובלעין בתוך קוי תחומי ראשי הקשת המופלגין אלפיים ממרכז הקשת, אלא בתוך קוי תחומי ראשי הקשת העומדים בקצה גבול אלפיים ממרכז הקשת, ולשם בלא"ה יכול לילך מכת תחום מרכז הקשת, אבל היוצא מאחד מן הראשים, יכול לילך לראש השני, דנקודות גבולי תחומי כל אחד מן הראשים מובלעין בקוי תחומי ראש שכנגדו.

ב) עוד יש בזה הענין דבר אחד שיש להסתפק בו, דהנה אף שנתבאר לעיל סק"א, דלכל נקודה בפני העיר יש קו תחום אחד, אנכי, מיהו יש לומר דהני מילי בסתמא, דאין מחמירין למדוד לכל נקודה בפ"ע קוי תחום באלכסון לכל צידיה, ולא יוכל לילך לאורך העיר יותר מאלפיים מנקודה שיצא ממנה, אבל היכא דיצמח קולא ממדת קו התחום באלכסון, כגון לענין הבלעת תחומין, יש לנו לחשוב גם תחום באלכסון כמו לזוית העיר, ואי נימא כצד זה, עיר העשויה כחי"ת ובין ראשיה ד' אלפים או יותר, שרי לילך באלכסון ממרכז הקשת לראשי פחות מד' אלפים, אמנם יש לומר דאין שייך שם תחומין באלכסון, דלעולם אין התחום נערך אלא ביושר כנגד כל נקודה בפני העיר, ודרך זו נראית עיקר, (ועי' לקמן סי' ג' סק"ז מש"כ לדון בזה מדברי הרשב"א).

ועיר העשויה כקשת עגולה, אף דקוי תחומי הקשת שהם אנכיים לקו עגול הקשת, אינן זה כנגד זה ביושר, מ"מ כולן מובלעין זה בזה כזה"ל, ולכך כל שיש בין ראשיה פחות מד' אלפים ממלאין אותה, אף לצד השני, ועי' לקמן סק"י מה שכתבנו בענין צורת קשת עגולה דשמעתין.

ג) בהא דנתבאר דהיוצא ממרכז הקשת, אינו רשאי לילך יותר מאלפיים לצד היתר, אף שהוא בתוך תחומי העיר, וכמשנת"ב לעיל סק"א, יש לעיין האיך נקבע הדבר והוא משועבד לתחומי המרכז ואינו רשאי לילך כפי תחומי הראשים, ובפשיטות יש לומר

לצפון וזה לדרום. ג. גדר תחום שבת הוא היתר הליכה בשעור אלפיים, ואינו מידת שטח המשתייך לעיר דשרי להלך בו, דהא מערה שיש על גגה ד' אלפים אסור להלך את כולה, אף שלעולם הוא בתוך תחום המערה שהיא מקום שביתתו. ד. כשאין פגימה בעיר, כל השטח שחוץ לנקודות גבולי התחום, הוא מחוץ לשטח כל תחומי העיר, ולעולם כשעובר את גבול התחום, הוא יוצא משטח תחומי העיר לשטח שחוץ לתחומי העיר. אבל כשיש פגימה בעיר, פעמים שחלק או כל נקודות גבולי תחום צלעות הפגימה, עומדים באמצע שטח תחומי העיר, באופן שכשהוא עובר את גבול התחום, אינו יוצא משטח תחומי העיר, וכגון שהפגימה עשויה בג' צלעות כמין חי"ת, ורוחב הפגימה מצד לצד הוא פחות מד' אלפים, ומצלע אמצעית לפתח הפגימה יותר מאלפיים כזה"ל, ונמצא דבכל אופן שיוצא חוץ לתחום צלע אחת, הרי הוא בתוך תחום צלע אחרת. והכלל בזה, דכל היכא שנקודת גבול התחום עומדת בתוך תחומי העיר, קובעין התחום לכל אחד כפי המקום שיצא משם (וע"ע לקמן סק"ג-ה' הפרטים בזה) וע"ע לקמן סק"ה ביאור שורש החילוק בין דין זה לההיא דלעיל אות ב'. ה. ענין הבלעת תחומין הוא כששני קוי תחום הבאין משני צלעות נפגשין זה בזה, ונקודת גבול התחום דקו האחד עומדת בתוך קו התחום השני, ונתחדשה בזה הלכה דמצטרפין שניהן ונעשין כקו תחום אחד, וכלומר דאין כאן שני קוי תחום שכל אחד חלק ממנו הוא חוץ לתחום חברו, אלא נעשין שניהן תחום אחד (וכן נראה מלשון רש"י והרשב"א והריטב"א מד,ב, וע"ע לקמן סי' ב' סק"א משכ"ב באורך), ואם היינו חושבין אותן כשני תחומין, לא היה מותר לילך אלא עד סוף התחום מהצלע שממנו בא, אף שכבר נכנס לתחום של צלע השני, דבכל כה"ג ששני תחומין נפגשין זה בזה, אזלינן בתר מקום שיצא ממנו כנ"ל אות ד'.

ולאמור היוצא ממרכז הקשת שאין בין ראשיה ד' אלפים, אסור לו לילך יותר מאלפיים לצד

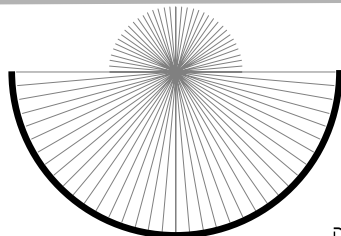

ה

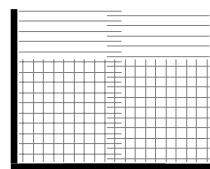

ד

הראשים כזה^ה, והיוצא מהחלק הדרומי או הצפוני, נקבע לו תחומי כפי המקום שיצא, משום שיצא למקום ששולטין שני תחומין סותרין, ועל כרחך קובעין תחומו כפי תחומי מקום היציאה, אבל היוצא מחלק האמצעי, יש לומר כיון דמקום היציאה אין שולטין בו שני תחומין, ואין צריך הכרעה, מעתה כשהוא מהלך לחלק הדרומי או הצפוני, יש לומר שדינו כעומד שם בכניסת השבת, ובידו לברור לו התחום כפי המרכז או כפי הראש כנ"ל סק"ד, והיותר נראה, דאי אפשר לו לברור תחום הראש, דלעולם כשהולך חוץ לעיר, הוא מתייחס בכל פסיעה לאיזה נקודה בעיר, דאנו דנין בכל פסיעה אם המקום שעובר אליו הוא בתוך אלפיים לנקודת העיר שכנגדו או מופלג אלפיים ממנה, וכשהולך ועובר מקו תחום לקו תחום, הוא מתייחס בכל פעם לנקודה אחרת בעיר, וכלל הנקודות עומדים זה אצל זה והן הן פני העיר, ונמצא כלל הלוח מתייחס לאורך פני העיר, אבל אי אפשר לדון כאילו הולך לאורך צלע המרכז, ובאמצע הלוח כשהוא עדיין מהלך לאורך צלע המרכז, דילג והרי הוא מהלך אצל צלע הראש.

והנה יציאה מן התחום תתכן, בין כשיוצא ביושר מסוף קו התחום שמהלך בו אל מחוץ לתחום, ובין אם פונה לצד הקו, למקום שהוא חוץ לתחום [כגון שמצד אותו הקו נתקצר התחום ע"י הר או גיא, כמבואר בראשונים נט,א. ועי' משכ"ב לקמן סי' ו']. וכשיוצא ביושר אל מחוץ לתחום, עקירתו מתוך התחום ויציאתו חוצה לו, הוא באותו קו, והיינו שהוא עומד כנגד נקודה אחת בעיר, והלך מתוך קו תחומה, אל מחוץ לקו תחומה, אבל כשפונה לצד הקו למקום שהוא חוץ לתחום, אין עקירתו ויציאתו באותו קו, דעקר עצמו מתוך התחום בקו אחד, ויצא אל מחוץ לתחום בקו הסמוך לו, ולכאורה אין לחלק בהן שום חלוקה, דמה לי יציאה באופן זה ומה לי יציאה באופן זה, ואם כן יש להקשות אמאי כשיוצא מקו תחום אחד ביושר אל קו תחום דצלע אחרת חשבינן ליה כיציאה מן התחום כמשנת"ב לעיל סק"א, וכשיוצא מקו תחום אחד שממנו

דתלוי במקום היציאה מן העיר, אבל יש מקום לומר דאין הדבר תלוי בצלע שיצא ממנה, ולעולם אסור לו לצאת מתחומי אחת מן הצלעות שהוא עומד כנגדן, וקשת שיש בין ראשיה ד' אלפים אם יצא מאחד הראשים רחוק אלפיים [או ד"א לדעת התוס'] פחות אמה מהקשת, אסור לו ללכת לצד היתר יותר מאמה כזה^ה, וכן אסור לילך בתוך תחום מרכז הקשת [ולדעת הטור בתוך תחום היתר שבסוף אלפיים מהקשת] מצפון לדרום יותר מאלפיים, ואפילו יצא ממרכז הקשת עצמה רחוק אלפיים פחות אמה מראש הדרומי, אין יכול לילך יותר מאמה לצד צפון, אבל הדבר נראה מחודש מאוד, ועוד דלדרך זו הדבר מצוי שהיוצא מן העיר, אינו יכול לילך אלפיים אמה ביושר ממקום שיצא, וכגון עיר עשויה כמין קשת שיש בין ראשיה יותר מד' אלפים ואין מרבעין אותה, וצלע אחת מן הראשים היא באלכסון, דכשיוצא ממקום קרוב לזוית הגאם [ויותר בדקדוק, ממקום קרוב לזוית שבין צלע האלכסון ליתר שעושין במקום המתקצר מד' אלפים] כזה^ה, הוא מהלך גם בתוך תחום צלע שבצדו, ואותו התחום כלה קודם שכלה תחום אלפיים ממקום שיצא.

ד) העומד בכניסת השבת בתוך חלל קשת שיש בין ראשיה ד' אלפים ובין המרכז ליתר יותר מאלפיים, אם עומד בתוך אלפיים למרכז ובחצי החלל הדרומי, ונמצא שהוא עומד בתוך תחום המרכז וראש הדרומי, יכול לברור לו איזה תחום שירצה, ויכול לילך עד היתר או עד ראש הצפוני, אמנם אם הלך ליתר קבע עצמו לתחום ראש הדרומי, ושוב אין יכול לצד צפון יותר מאלפיים, ואם הלך יותר מאלפיים לצד צפון קבע עצמו לתחום המרכז, ושוב אין יכול לילך יותר מאלפיים לצד היתר. ואם עומד סמוך ליתר רחוק אלפיים מן המרכז, יתבאר לקמן סק"ה.

ה) עיר העשויה כחי"ת ורוחבה יותר מד' אלפים, נחלקין תחומי המרכז לג' חלקים, החלק הדרומי והחלק הצפוני, שהן עומדים בשטח תחומי הראשים, והחלק שבאמצע שאינו עומד בתחומי

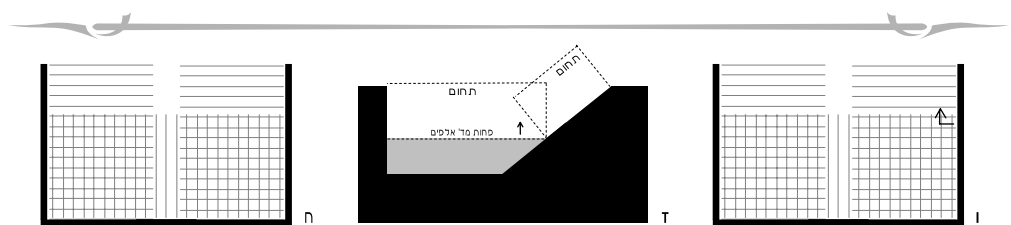

הכלל העולה משמעתין, דהיוצא מן הקשת אי אפשר לו לילך עד היתר, והיוצא מן הראשים יכול לילך בכל חלל הקשת, דאם אין יכול לילך רק בין הראשים במקום שנבלעין התחומין זה בזה, האיך ממלאין כל הקשת לרבא, והא ודאי בעינן שיכול לילך בבת אחת בכל החלל כשיוצא מאיזה מקום בעיר, דאי נימא דאין צריכין שיוכל לילך בכל החלל בבת אחת, ודי שיוכל לילך בקשת כשיוצא מן הקשת ובין הראשים כשיוצא מן הראשים, א"כ כשיש בין ראשיה ד' אלפים, יש למלאותה כולה, דהא מצי אזיל בכל החלל שבין הראשים, חציו מראש דרומי וחציו מראש צפוני.

והנהגה הא דהיוצא מן הקשת אין יכול לילך עד היתר, היינו דווקא כשהולך באמצע החלל, במקום כיפת ראשי התחומים, אבל כשהולך מן הצדדים כזה"ל יכול לילך עד היתר, דהרי אינו יוצא משום תחום, והא דהוצרך אביי לומר דאי בעי אתי דרך בתים, אף דמצי אתי דרך החלל, יש לומר דרצה לכלול בזה גם עיר העשויה כחיי"ת דלא מצי אתי אלא דרך בתים, ומ"מ לרבה אין הפרש בזה, ואף דמצי אתי דרך צידי החלל עד היתר, מ"מ אין ממלאין, משום דלא מצי אתי דרך מרכז החלל, ורבה בעי שיוכל לילך מכל מקום בקשת, בכל החלל כנגדו.

ומהא דעכ"פ ההולך דרך מרכז החלל אין יכול לילך יותר מאלפיים, שמעינן דהיוצא חוץ לתחום ע"י הבלעת תחומין, אין רשאי לילך אלא בקו התחום המובלע בתחומו הראשון, ולא אמרינן דכיון שיצא מתחומו הראשון ע"י הבלעת תחומין, כבר נעקר מתחומו הראשון, ונקבע לתחום השני ויכול לילך בקו התחום שאצל תחום המובלע, שאינן מובלעין בתחומו הראשון כזה"ל², אלא עדיין הוא משועבד לתחומו הראשון, דענין הבלעת תחומין הוא שנעשין שני התחומין כתחום אחד וכמשנת"ב לעיל סק"א, וממילא

יצא מן העיר, אל קו תחום אחר שבצדו לא חשבינן ליה כיציאה מן התחום, ואמנם יש לחלק דהיוצא מאיזה צלע מישך שייך בכל קו התחום דאותו צלע, אבל עדיין הדבר צריך ביאור למה מחלקין העיר לצלעות והרי סוף סוף כל העיר אחת היא, ולהאמור אתא שפיר דכל שעובר לקו תחום היוצא מנקודת העיר הסמוכה לנקודת העיר שיצא ממנה, והוא כמהלך לאורך התחום ממקום שיצא ממנו, לא חשבינן ליה כיוצא מן התחום, וכן יכול להמשיך ולילך כל סביבות העיר מארבע רוחותיה, אבל אי אפשר לדון כאילו הוא מהלך בתחום איזה נקודה בעיר, ובבת אחת הוא מדלג והרי הוא מהלך בתחום נקודה בעיר המופלגת מנקודת העיר שהיה מהלך בה עד עתה.

ואם כנים הדברים הוא הדין והוא הטעם, למי שעומד בכניסת השבת, בתחומי אחד מן הראשים מופלג אלפיים מן המרכז, דאינו יכול לברור לו גבול המרכז.



ו לעיל סק"א נתבאר באופן כללי דין חלל עיר העשויה קשת [לולי דין רבוע העיר דרואין אותה כאילו כולה מלאה בתים וחצרות], שיש בין ראשיה פחות מד' אלפים ובין יתר לקשת יותר מאלפיים, אבל באמת יש להתבונן בפרטי הדברים בזה כי יש ללמוד מזה כמה כללים יסודיים בדין יציאה מתחומין המובלעין. והנה למאי דקי"ל כרבא בדבר"ה דממלאין הקשת אף ביותר מאלפיים מן הקשת, ולשיטת התוס' דה"נ ממלאין הקשת אף בשיש בין ראשיה יותר מד' אלפים אם אין בין יתר לקשת יותר מאלפיים, ע"כ יש להעמיד דברי ר"ה בעיר שגגה עשוי קשת אבל ראשיה נמשכין ביושר כזה"ל², וכמו שיתבאר לקמן סק"י, וצורת התחומין בעיר זו, דכל ראשי תחומי הקשת עומדים ככיפה בין הראשים הנמשכים ביושר, וכל תחומי הראשים מובלעין זה בזה ביושר כזה"ל.

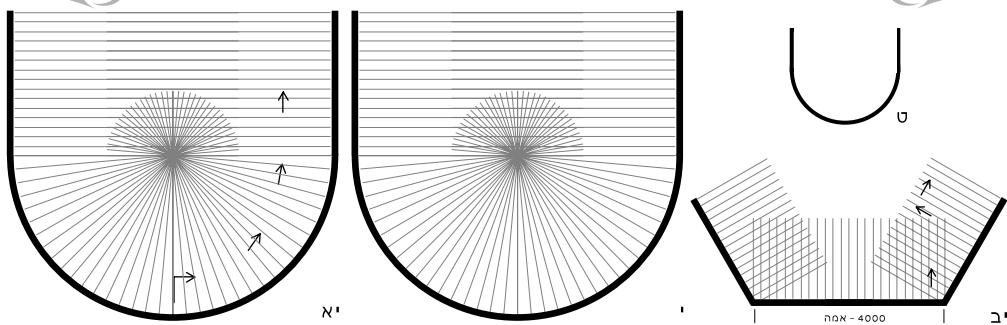

משועבד לקו תחומו הראשון, לפי שעדיין לא יצא ממנו, דע"י ההבלעה נעשין תחום אחד וכמשנת"ב, ומה"ט היוצא מראשי הקשת ממקום המופלג אלפיים מנקודת מרכז הקשת, רשאי לילך בכל הקשת, ואף דתחומי הראשים המופלגים אלפיים מנקודת מרכז הקשת, אינן מובלעין בתחומי הקשת, מ"מ כיון דרשאי לילך מקו לקו עד תחומי הראשים שבתוך אלפיים, שהן מובלעין בתחומי הקשת, שוב רשאי לילך בכל תחומי הקשת.

ואחר העיון שנית נראה דאין הנדון דומה לראיה, דאף אי נימא דאסור לו לצאת ע"י הבלעת תחומין אם קו תחומו הראשון אינו מובלע, מ"מ היוצא מראשי הקשת רשאי לילך בכל הקשת, משום דבכל דרך שילך אינו יוצא למקום שהוא חוץ לתחומו הראשון, דכל השטח שבעגול הקשת אינו חוץ לתחום, אצל תחומי הראשים, כשם שתחומי צד צפון של עיר אינן חוץ לתחומי מזרח של עיר, דהשטח שמצפון לעיר אינו כנגד מזרח העיר, ואין שייך לרדון שהוא חוץ לתחום אצל מזרח העיר, וה"נ שטח עגול הקשת אינו כנגד הראשים, ואין שייך לרדון שהוא חוץ לתחום אצל הראשים, וכן בנדון דלעיל סק"ו במי שיצא חוץ לתחומו ע"י הבלעת תחומין, דאינו רשאי לצאת לקו תחום הסמוך לו שאינו מובלע בתחומו הראשון, לא אמרינן הכי אלא בגוונא שיוצא למקום שהוא כנגד צלע שיצא ממנה, ונמצא שהוא יוצא למקום שהוא חוץ לתחום צלע שיצא ממנה, שלא ע"י הבלעת תחומין כזה"ב או כזה"ג, אבל היוצא למקום שאינו כנגד צלע שיצא ממנה, וכגון עיר העשויה כקשת שיש בין ראשיה פחות מד' אלפים, ומן הקשת ליתר יותר מאלפיים דאין ממלאין אותה לרבה בר"ה, והלך מראש אחד לראש השני ע"י הבלעת תחומין ושוב רוצה לצאת ולילך אל מחוץ ליתר לתחומי זוית הראש וצלע

לא נעקר מתחומו הראשון, והוא משועבד לשני תחומין המובלעין, וכשיוצא מקו התחום המובלע בתחומו, לקו התחום שבצדו, הרי הוא עתה משלים יציאתו מראש תחומו הראשון, דהרי בהא דשמעתין כל ראשי תחומי הקשת מובלעין בכל תחומי הראשים [המובלעין זה בזה ונעשין כתחום אחד], שבתוך אלפיים מנקודת מרכז הקשת, [שתחומה נמשך אלפיים ביושר לצד היתר, והוא נמשך לצד היתר יותר משאר תחומי הקשת], ויכול לצאת מכל ראשי תחומי הקשת, לילך בכל רוחב חלל הקשת, בתוך אלפיים מנקודת מרכז הקשת, ואעפ"כ אין יכול לילך לצד היתר יותר מאלפיים, ואם איתא אין צריך אלא לצאת לצד אחד מן הראשים פסיעה אחת חוץ לתחומי הקשת, ושוב יוכל לילך ביושר עד היתר כזה"ב, ומיהו יש לדחות דאמנם אם יצא מתחומי ראשי הקשת והלך לצד הראשים, מעתה יכול לילך עד היתר, ומ"מ ס"ל לרבה בר"ה, דאין ממלאין עד היתר, משום דבעינן שיוכל לילך מכל נקודה בקשת כנגדו ביושר בקו תחומו בכל החלל כנגדו עד היתר, ובלא"ה יכול לילך עד היתר דרך צידי החלל וכמ"כ לעיל. אבל העיקר נראה כמ"כ דהיוצא מקו תחומו ע"י הבלעת תחומין הוא משועבד עדיין לתחומו הראשון, וכשיוצא מתחום המובלע לו לקו תחום הסמוך לו, הרי הוא משלים יציאתו מקו תחומו הראשון.

ואם קו תחומו הראשון וקו הסמוך לו מובלעין שניהם בשני קוי תחום אחר הסמוכים זה אצל זה, רשאי לצאת מקו לקו אף משיצא מתחומו ע"י הבלעת תחומין, דאמנם לא נעקר מתחומו הראשון, אבל כשם שבקו תחומו הראשון היה רשאי לילך לקו תחום הסמוך לו, ה"נ רשאי לילך מקו המובלע בתחומו הראשון לקו המובלע בקו הסמוך לתחומו הראשון, והרי הוא כמהלך ע"י הבלעת תחומין, מקו תחומו הראשון לקו הסמוך לו, ומה"ט היוצא מן הראשים רשאי לילך בכל החלל, ולא אמרינן דכשעבר את קו תחומו ויצא לתחום ראש שכנגדו, שוב אי אפשר לו לצאת מקו המובלע בקו שבא ממנו, דהוא כמשלים יציאתו מתחום הראשון שבא ממנו.

ז) היוצא מקו תחומו לקו תחום הסמוך לו, וקו תחומו הראשון אינו מובלע בתחום אחר, וקו הסמוך לו מובלע בתחום אחר, מותר לו לצאת חוץ לתחום קו שני ע"י הבלעת תחומין, שכל היוצא מקו תחומו לקו תחום הסמוך אצלו, הוא נמסר לקו התחום שנכנס אליו, ורק היכא שיצא מתחומו מכח הבלעת תחומין הוא

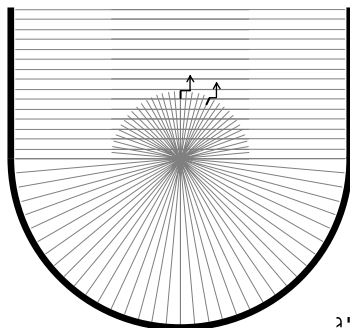

[ואם כנים הדברים, טעמא דרבה בר"ה דאין ממלאין אלא עד אלפיים, בעיר העשויה כקשת עגולה, הוא רק משום דאינו יכול לילך בקו היוצא מנקודת מרכז הקשת בדקדוק, יותר מאלפיים, דהיוצא משאר הקשת, יכול לילך ביושר עד היתר יותר מאלפיים, דהרי הוא כהולך מן הצד דשרי, ואף אם הולך דרך כיפת ראשי התחומים כזה"ל אין בכך כלום, דאין מייחסין הליכתו אלא לקוי תחומי הקשת העומדים זה אצל זה זה למעלה מזה מתחלת מקום שיצא, ולא לקוי התחומים שבחצי הקשת שמצד השני, שפוגע בהליכתו בראשיהם שבכיפה, אבל אי נימא דשייך הבלעה להבלעה, היה אפשר לפרש טעמיה דרבה בר"ה, גם משום היוצא משאר הקשת, דאף דיכול לילך ביושר עד היתר, מ"מ אם הולך באלכסון באחד מקוי תחום הקשת (מלבד קו נקודת מרכז הקשת), מתוך הקשת דרך כיפת ראשי התחומים עד סוף אלפיים כנ"ל, שוב אין יכול להמשיך ולצאת חוץ לאותו קו, אלא עד סוף אלפיים, ועד סוף אלפיים מיהת יכול לילך לפי שהקו שהלך בו מובלע בקו נקודת מרכז הקשת, והוא מובלע בקוי תחומי הראשים כנ"ל, אבל לפמש"כ דאין הבלעה להבלעה, ע"כ לא חש רבה בר"ה למי שהולך באלכסון כנ"ל, דאם איתא לא יוכלו למלאות אפילו עד אלפיים ממרכז הקשת, אלא רק עד כנגד סוף עגול הקשת ותחלת הראשים ומשהו יותר, ואם רוחב הקשת שלושת אלפים, לא ימלאו אלא עד אלף וחמש מאות ומשהו ממרכז הקשת, דמהלך באלכסון מתוך הקשת דרך

העיר בחוץ כזה"ל, ודאי שרי, דאינו יוצא למקום שהוא חוץ לתחום אצל הראשים.

וכללו של דבר אין להוכיח מדין קשת כלום לנדון דידן, ונדון דידן שייך בעיר העשויה כקשת שראשיה עומדין באלכסון אצל המרכז, ויצא מראש הקשת והלך לצד המרכז, ושם רוצה לילך ולצאת מן התחום לתחומי המרכז המובלעין בקוי תחומי הראשים הסמוכים למרכז כזה"ל, ומ"מ אף שאין לנו ראייה בזה, מסתברא דשרי, דסוף אינו יוצא חוץ לתחום, דהא הבלעת תחומין מילתא, ומקום שיוצא אליו, אינו עומד חוץ לתחום אצל מקום שיצא ממנו תחלה, שהרי אינו כנגדו, אלא כנגד חלק הצלע, שקוי תחומיו מובלעין.

ח נראה דלא אמרינן הבלעת תחומין אלא לאותו קו המובלע בקו תחום שיצא ממנו מתחומו, אבל אין הבלעה להבלעה, להתיר קו תחום המובלע בקו תחום המובלע בקו תחום שיצא ממנו מתחומו כזה"ל, ונ"מ נמי לעיר העשויה כקשת הרחבה היותר מד' אלפים דאין מרבעין אותה, והולך באלכסון [באחד מקוי תחומי הקשת שכולן באלכסון מלבד קו נקודת המרכז הקשת] מתוך הקשת דרך כיפת ראשי התחומים עד סוף אלפיים, ורוצה להמשיך לצאת ולילך בקוי תחומי הראשים המובלעים בקו תחום נקודת מרכז הקשת [שהוא מגיע למקום היותר קרוב ליתר משאר קוי הקשת], המובלע בקו תחום שיצא ממנו חוץ לאלפיים כזה"ל.

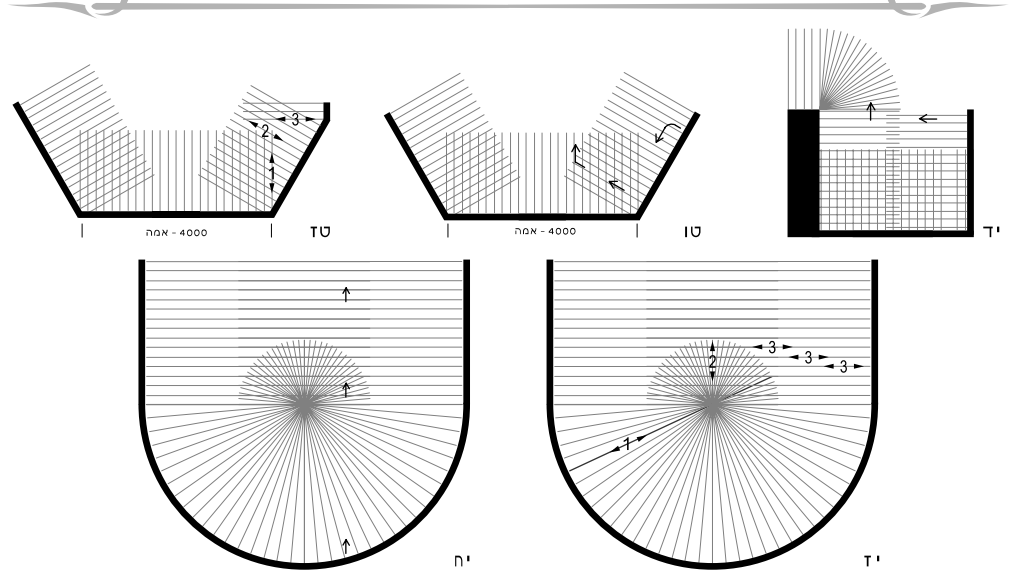

והנראה דאף דנתבאר לעיל סק"ה טעם החלוק בין יציאה מקו תחום לקו תחום שבצדו, ליציאה מקו תחום לקו תחום שחוצה לו ביושר, והוא לפי שהיוצא מקו תחום לקו תחום שבצדו, הוא מהלך בתחום העיר לאורך פניה מנקודה לנקודה בלא דלוג, ומשא"כ כשיוצא מקו תחום לקו תחום שחוצה לו, מ"מ כל שיש שני צלעות בעיר הנוטים מעט זה מזה, ונוטים להחשב כצלע אחת ישרה, אף שכשהוא יוצא מתחומי צלע האחת לצדו לתחומי צלע השנית, הוא כמדלג ממקום למקום, מ"מ כיון דהצלעות נוטין להחשב כצלע אחת ישרה חשבינן להו כאילו הן צלע אחת ישרה והרי הוא כמהלך בלא דלוג.

והשעור בזה לא נתפרש, והוא דבר הלמד מענינו, דכשצלע האחת עומדת אנכית לחברתה (וזה 90°) הרי הן שני צלעות חלוקות לגמרי, ואם כן כל שזוית הנטייה של האחת מחברתה, נוטה יותר להיות אנכית לחברתה היינו יותר מ- 45° , יש לחושבן כשני צלעות, וכל שזוית הנטייה פחות מ- 45° יש לחושבן כצלע אחת ישרה וצ"ע.

ואחר העיון שנית נראה עיקר דבאמת עיר העשויה העשויה כקשת שיש בין ראשיה יותר מד' אלפים ואין מרבעין אותה [אלא עד מקום שמתקצרת מד' אלפים], צריך למדוד כל חלק הנוטה מחבירו בפני עצמו, ולא יוכלו לצאת מחלק לחלק לאורך פני העיר, וכיון דזהו דבר שאי אפשר, אין מודדין תחומיה מפני העיר החיצוניים, אלא עושין תחלה קו [דמיוני] ישר לגמרי בתוך העיר, לפנים מכל הפגימות והנטייות כזה"ל,

כיפת ראשי התחומים, בקו התחום שבתחלת עגול הקשת למעלה כזה"ט, אי אפשר לו לצאת אלא לצדו לקו הראשון דתחומי הראשים, אבל לצד היתר אין יכול לצאת כלום מקו תחום הקשת, וע"כ דס"ל לרבה בר"ה דאין מתחשבין בזה, אלא חושבין עד היכן אפשר לילך מכל מקום בקשת, לצד היתר ביושר, וכיון דמנקודת מרכז הקשת בדקדוק, אי אפשר לילך יותר מאלפיים ביושר, אין ממלאין יותר מאלפיים].

ט) עיר העשויה בג' צלעות ישרות כמין חי"ת שאין מרבעין אותה לפי שהיא רחבה הרבה, ושני צלעות הצדדים עשויים באלכסון קצת אצל צלע המרכז כזה"כ, יש לעיין במי שיוצא מצלע המרכז אם יכול לילך מסוף אלפיים לצדו אל תחומי הצדדים, ושוב לילך לצד היתר עד סוף תחומי הצדדים כזה"א, ולכאורה אי אפשר לו לילך בדרך זו, לפי שאין קוי התחום דצלע הצד מובלעין בתחומו, ומעתה יש לעיין מה השעור בזה, ואטו אם תהיה צלע הצד באלכסון הרבה, עד שתהיה כמעט ביושר עם צלע המרכז כזה"ב, נמי לא יוכל לילך בתוך תחומי צלע הצד כזה"ג, וא"כ בעיר העשויה כקשת שיש בין ראשיה יותר מד' אלפים ואין מרבעין אותה [היינו את ראשיה, דכנגד צלע המרכז לעולם מרבעין, לדעת התוס' וסיעתם דסברי דעכ"פ עד אלפיים מרבעין לעולם], לא יוכלו כמעט לילך לאורך תחומי העיר, דכל עיר אינה עשויה בצלעות ישרות לגמרי, וכל חלק בצלעותיה שנוטה מחברו ואפילו מעט נדון לעצמו, והיוצא ממנו אין רשאי לילך אלא לאורך תחומי אותו חלק, והוא תימה גדולה.

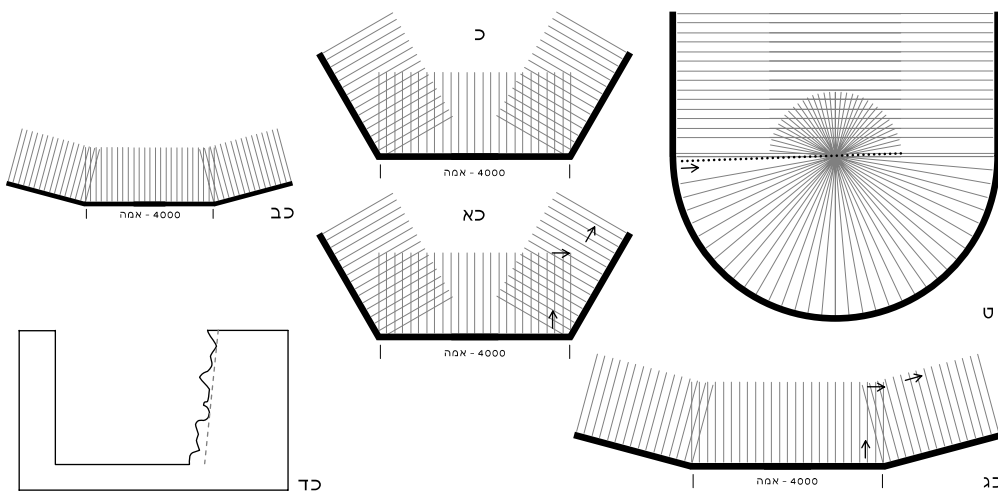

ממרכז הקשת, א"כ אי אפשר להעמיד דברי רב הונא בעיר העשויה כעגול הקשת בלבד, דא"כ גם בשיש בין הראשים ד' אלפים שפיר ממלאין הכל, דכשיש בין הראשים ד' אלפים אין בין יתר לקשת יותר מאלפיים בעיר העשויה כחצי עגול, והכל תלוי בשעור אלפיים בין יתר לקשת, וגם בעיר העשויה פחות מחצי עגול מתוך עגול שרוחבו יותר מד' אלפים, לעולם יהיה השעור בזה תלוי רק במדת אלפיים בין יתר לקשת, דאורך היתר מראש לראש בגבול אלפיים ממרכז הקשת, יהיה לעולם יותר מד' אלפים.

ובעיר העשויה קצת בעגול כזה"כ וכיו"ב, אין שעור במדה מסוימת, אלא הכל תלוי בצורת העגול, וכפי הבלעת התחומין, ודרך משל בעגול הנ"ל, יהיה השעור יותר מד' אלפים, אי נימא דמי שיצא מתחומו ע"י הבלעת תחומין, שוב יכול לצאת מתחום המובלע לקו תחומין אחרים שאינן מובלעין בתחומו הראשון, וכצד השני דלעיל סק"ו וכפי הנראה בצירוף"כ (כל הקיים שוים באורכן, והקיים האופקיים המונחים בגבול מקום הבלעת התחומים לפי שני הצדדים, הם כפולים באורכן), ולצד הראשון יהיה השעור פחות מד' אלפים, ואפילו עד אלפיים מנקודת מרכז הקשת, לא יוכל לילך, משום דאפילו עד אלפיים מנקודת מרכז הקשת אי אפשר לילך מראש לראש [גם כשיצא תחלה מהמרכז], ואין ממלאין אלא עד קצה שטח הקיים המובלעים מראש לראש (גבול שטח זה הוא קו האופקי התחתון).

ועל כרחק צריך להעמיד דברי רב הונא לשיטת התוס', בעיר שגגה עשוי קשת, אבל ראשיה עשויין ביורש זה כנגד זה כזה"כ.

וממנו מודדין התחומין, דאין חיוב למדוד דוקא מפני העיר, ואפשר למדוד נמי מתוך העיר, אלא שאנו מפסידין קצת מן התחום, וכיון שאי אפשר באופן אחר עושין בדרך זו, והכי נמי בנדון דידן דצלע הצד נוטה באלכסון מצלע המרכז, ממשיכין קו צלע המרכז לתוך העיר כזה"כ, ומשם מודדין התחום, ואם יש בזה הפסד גדול לתחומי צלעות הצדדים, מודדין להן התחום בפ"ע מפני הצלעות, ואל תתמה שיש שם שני תחומין חלוקין, דה"נ בכל עיר העשויה כקשת שאין מרבעין אותה מפני שהיא רחבה יותר מד' אלפים, עושין תחומין לכל צלע בפ"ע ובמקומות המובלעין זה בזה יש שם תחומין חלוקין לכל צלע בפ"ע וכמשנת"ב לעיל סק"א.

ועדיין צריכין אנו לברר היכא דהצלעות הצדדיות אינן רחבות כ"כ ואי אפשר להמשיך צלע המרכז לתוכן כזה"כ או כזה"כ, ויצא מצלע המרכז והלך בתחומיה, ורוצה לצאת מתחומי המרכז לתחומי צלעות הצדדים, עד היכן מותר לו לילך, והנה זה ודאי לא יתכן דלא שרי לצאת כלל לתחומי הצדדים, דהרי עכ"פ הוא בתוך אלפיים ממקום שיצא באלכסון, והאיך יחשב כיוצא מתחומו, והנראה דמודדין לו אלפיים מנקודת הזוית שבין שני הצלעות כזה"כ או כזה"כ.

י' לדעת התוס' דסברי דשעור פחות מד' אלפים דקשת, ענינו הבלעת תחומין והיתר הליכה [ע"י לקמן סי' ג' סק"ד מש"כ בשיטות הראשונים בזה], וממילא כל שאין יותר מאלפיים בין יתר לקשת, ממלאין הכל אפילו יש בין הראשים יותר מד' אלפים, דהרי יש היתר הליכה בכל חלל הקשת, למי שיוצא

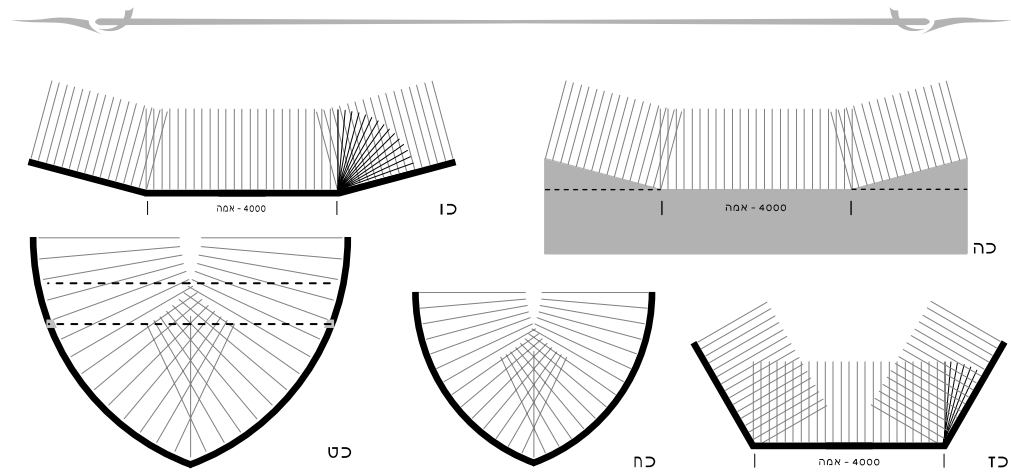

סימן ב

הבלעת תחומין

סק"ה] דטעמיהו דחכמים דר"א, משום דאסרו הכניסה לתחום למי שיצא חוץ לתחום שלא לדבר מצוה, ואפילו שיש לו בזה דרך היתר כגון ע"י הבלעת תחומין, ובוזה כתב דממה שהתירו נהרדעי למי שיצא חוץ לתחום באונס, להכנס לתחום ע"י עצה, מבואר דק"ל דאין לאסור למי שיצא באונס להכנס לתחומו הראשון בדרך היתר, וכיון דק"ל הבלעת תחומין מילתא, א"כ כל שיש שארבע אמותיו מובלעות ויצא באונס או בשוגג, יש להתיר לו להכנס, וע"ע לקמן סק"ח מש"כ בבאור פלוגתא דחכמים ור"א לשיטת הראב"ד, גם יש לפרש דברי הראב"ד כשיטת רש"י, על דרך שיתבאר לקמן סק"ג.

(ב) רב שימי בר חייה אמר וכו' כאילו לא יצא מתחומו, וכתבו הפוסקים (רבינו יהונתן יב.א. מדפי הר"ף, ור"פ וריטב"א מד.ב. וע"ע מ"ב ת"ז סק"ז) דמשחזר לתחומו הראשון אבד תחומו השני, ויש לעיין מתי אבד תחומו השני, אם מיד כשהגיע לתחלת תחומו הראשון, או רק משיצא מתחומו השני ע"י הבלעת תחומין, ונראה דאינו מאבד תחומו השני, אלא משיצא ממנו, ולא כשנכנס לתחומו הראשון, דאי נימא דמשחזר לתחומו הראשון אבד תחומו השני מיד, א"כ אף אי הבלעת תחומין לאו מילתא יש להתיר בזה, דכיון דעל לתחומו הראשון, אבד תחומו השני, ושוב אינו משועבד אליו.

וטעם דאינו מאבד תחומו השני רק משיצא ממנו, ולא משנכנס לתחומו הראשון, דאי נימא דמיד כשנכנס לתחומו הראשון אבד תחומו השני, א"כ אין כאן הבלעת תחומין, אלא נשיקת תחומין, דתחומו השני אינו מובלע כלל בתחומו הראשון, דכיון דמיד כשהוא נכנס לתחלת תחומו הראשון, הוא מאבד תחומו השני, לא חשיב אותו מקום מכלל תחומו השני, ולא יתכן למיחשב מקום מסוים כתחומו, אם כשהוא נכנס אליו הוא מאבד את שביתת תחומו זה מיד.

ולפי מה שכתבו הפוסקים דכשחזר לתחומו הראשון, אבד תחומו השני, א"כ אף שנתבאר לעיל סי' א' סק"ו, דהיוצא חוץ לתחום ע"י הבלעת תחומין, אין רשאי לילך אלא בקו התחום המובלע בתחומו הראשון, ואין יכול לילך בקו התחום שאצל תחום

(א) מד.ב. מר סבר הבלעת תחומין מילתא היא וכו', הנה רבה ודאי ס"ל דהוא משועבד לתחום שהולך בו תחלה, ולכך אינו רשאי להמשיך ולילך בתחום האחר אף משנכנס אליו, ודעת רב שימי יש לפרש דס"ל דאינו משועבד לתחום שהולך בו תחלה וכיון דעל על, והיכא דשבת באויר מחיצות, גם רבה ס"ל דאינו משועבד לתחום שהולך בו תחלה, דשני התחומין תחום שביתה אחת הן, אבל ממה שאמרו דפליגי בהבלעת תחומין אי מילתא היא או לאו, משמע דלכו"ע בעקרו הוא משועבד לתחום שהולך בו תחלה, ונחלקו אי הבלעת תחומין מילתא היא ונעשו שני התחומין כחד תחומא, או לא, ורבה ס"ל דהבלעת תחומין מילתא רק בתחומי שביתה אחת, ורב שימי ס"ל דאף בתחומי שני שביתות, וכן משמע מלשון הראשונים בשמעתין, דפירשו ענין הבלעת תחומין דנעשו התחומין כחד תחומא, ועוד דאי פלוגתייהו אי משועבד לתחום שהולך בו תחלה, א"כ לרב שימי דס"ל דאינו משועבד וכן בתחומי שביתה אחת, יהא שרי אף בנשיקת תחומין ולמאי בעי הבלעת תחומין בגג המערה, ועוד מאי מייתי ליה אביי מהבלעת תחומין דשביתה אחת, דפשיטא דיש לחלק דשביתה אחת אינו משועבד לתחום שהלך בו תחלה, לפי ששני התחומין שייכי לשביתה אחת והכל אחד, ועוד דמאחר דנשיקת תחומין לא שרי, א"כ אין להתיר הבלעת תחומין משום סברא דכיון דעל על, אלא אם הן מובלעין זה בזה עכ"פ אמה, וממה שאמרו בגג המערה ובעיר העשויה כקשת פחות מד' אלפים, מבואר דדי בהבלעה כל שהוא, ובהבלעה כל שהוא אכתי לא על וה"ל כנשיקת תחומין, והאיך שרי, (וע"ע לקמן סי' ג' סק"ז מש"כ בשורש דין הבלעת תחומין לשיטת הרשב"א).

כתב הראב"ד (פכ"ז הי"א) וז"ל מכדי קיימא לן הבלעת תחומין מילתא היא בין שיצא לדבר מצוה בין שיצא מאונס כדאמרי נהרדעי אי פקח הוא עייל לתחומא וכיון דעל על וכו', הא דהשוה הראב"ד היא דנהרדעי לדין הבלעת תחומין, לאו משום דההיתר בזה תלוי בדין הבלעת תחומין, אלא דהראב"ד בא לשלול שיטת הסוברים ונהיא דעת רוב הראשונים ע"י לקמן

ועיקר שיטת רש"י נראית תימה, חדא דא"כ היכי מיפרשא מתני' דהוציא והחזירוהו כאילו לא יצא, והרי כבר נעקרה שביתתו הראשונה, וכן לא יתיישב הא דמבואר בשמעתתא דנחמיה בריה דר"ח, דבדמלו גברי חוזר לתחומו לכו"ע למאי דקי"ל כר"ג.

והנראה דדעת רש"י כדעת שאר ראשונים, אלא דס"ל דמי שיצא חוץ לתחום והוצרך לנקביו דשרי לצאת חוץ לארבע אמותיו משום כבוד הבריות, לא יחייב ליה ארבע אמות חדשות, אלא אחר שנפנה חוזר לארבע אמותיו, וכמש"כ הרמב"ם (פכ"ז הט"ו), ולמ"ד הבלעת תחומין לאו מילתא כיון דאכתי אגיד בארבע אמותיו הראשונות, לא מצי עייל לתחומיה.

ובאמת שורש פלוגתת הראשונים בזה, אי כשיוצא לנקביו יחייב ארבע אמות חדשות או חוזר לארבע אמותיו הראשונות, נראה שהוא תלוי בפירוש הסוגיא דהוצרך לנקביו, דהנה בגמרא אמרו סתמא דהוצרך לנקביו יוצא משום כבוד הבריות, ולא נתפרש ענין כבוד הבריות שבוה, ומלשון הרמב"ם שכתב נצרך לנקביו הרי זה יוצא ומרחיק ונפנה, משמע דענין כבוד הבריות בזה הוא, שאי אפשר לו שיהיה צואה בתוך ארבע אמותיו, ולכך מרחיק מארבע אמותיו כשעור הנצרך שלא יבוא הריח לתוך ארבע אמותיו ושלא תהיה הצואה כנגדו, ולאחר מכן מתרחק מן הצואה וחוזר למקומו, ולא הותר לו לילך לצד אחר וליטול ארבע אמות חדשות, דלא שרינן ליה לילך אלא כפי הנצרך משום כבוד הבריות ותו לא.

וכן דעת רבנו יהונתן שכתב (יא.א. מדפי הרי"ף) וז"ל מהו לצאת חוץ לארבע אמותיו ולחזור למקום הארבע אמות, שאם יפנה במקום ארבע אמות שלו לא יוכל להתפלל שם ולברך המוציא וג' ברכות, וכל דרכי תורה דרכי נועם הם וכל נתיבותיה שלום, ויוצא ונפנה עד מקום שהרוח יכלה ממנו וחוזר למקומו עכ"ל.

המובלע, שאינן מובלעין בתחומו הראשון כזה^א, מכל מקום הכא אחר שיצא מתחומו השני יכול לילך אף בקוי תחומו הראשון שאינן מובלעין בתחומו השני כזה^ב, דכיון דאבד תחומו השני שוב אינו משועבד לו כלל, אמנם קודם שיצא מתחומו השני, אף שכבר נכנס לתחומו הראשון, אינו רשאי לילך מן הצד, חוץ לקוי תחומו השני, אל קוי תחומו הראשון שאינן מובלעין כזה^ג, דאכתי לא אבד תחומו השני והוא משועבד לו, ולא התיירו לו לצאת ממנו אלא על ידי הבלעת תחומין, ודינו כדון המהלך בקשת הרחבה יותר מארבעת אלפים שאין מרבעין אותה, דאין רשאי לצאת מתחומי צלע שיצא ממנה, אל קוי תחומי צלע אחרת שאינן מובלעין בתחומי צלע שיצא ממנה, וכמו שנתבאר לעיל סי' א' סק"א.

ג) שיטת רש"י דפלוגתא דרבה ורב שימי אינה בדין הבלעת תחומין, דהא בגג המערה שרינן אף לרבה הבלעת תחומין, אלא פלוגתייהו אי כשנעקר משביתתו נעקרה שביתתו לשבת זו, ודעת רבה דנעקרה, וממילא אין במה להבליע, וה"נ ליכא להיתרא דנהרדעי דאי פקח הוא וכו', ודעת רב שימי דלא נעקרה שביתתו, וממילא יש בזה הבלעת תחומין, ודעת שאר ראשונים דלכו"ע לא נעקרה שביתתו הראשונה, אלא דס"ל לרבה דאין מועיל הבלעת תחומין, אלא בתחומי שביתה אחת, ולא בתחומי שני שביתות, ורב שימי ס"ל דגם בתחומי שני שביתות אמרינן הבלעת תחומין, ואלפיים דיוצא ברשות, וארבע אמות דיוצא בשוגג, נדונים כשביתה וכתחום אחר, ולרבה אין בזה הבלעת תחומין ואין יכול לעקור משביתתו ותחומו החדש, ולרב שימי יש בזה הבלעת תחומין, אבל בההיא דנהרדעי דהולך בלא הגבלה ומדת שעור, לכו"ע אמרינן כיון דעל על, ואין לזה שייכות כלל לדין הבלעת תחומין.

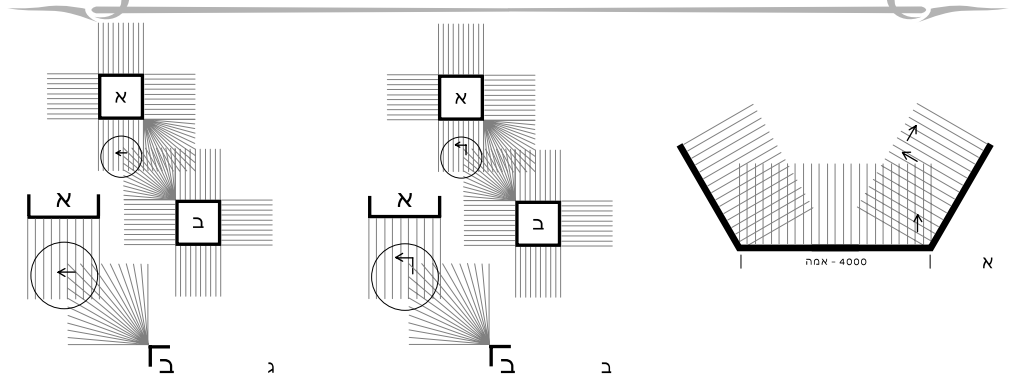

היוצא מתחומו לצורך מצוה, דאם ארבע אמותיו החדשות מובלעות בארבע אמותיו הראשונות, יכול אם ירצה לחזור לראשונות, ואם אינן מובלעין אין יכול לחזור, ומ"מ ביסוד הדברים ס"ל כשיטת התוס' וסיעתם.

ומ"מ עיקר שיטתו צריכה ביאור, דבשלמא ביוצא לדבר מצוה שייכא הבלעת תחומין, משום דתחומו הראשון אינו מתבטל לעולם, דהוא תחומו האמיתי שבו שבת ביה"ש, וכיון שתחומו החדש שתקנו לו חכמים מובלע בתחומו האמיתי, שייך שפיר הבלעת תחומין, אבל בתחום ארבע אמות דיוצא חוץ לתחום, דלעולם אין לו אלא ארבע אמות שנתנו לו במקום עמידת רגליו, האיך שייך שם הבלעת תחומין כאילו יש לו שני מקומות של ארבע אמות.

והנה באמת גם הבלעת תחומין ביוצא לדבר מצוה ענין מחודש הוא, דהאיך שייך לדון הבלעת תחומין בשני שביתות, דאם שביתתו במקום שיצא אין שביתתו בביתו, ואם שביתתו בביתו אין שביתתו במקום שיצא, דלא יהיבין ליה שביתה במקום שיצא אלא חלוף שביתתו הראשונה, ואין שייך שתהא שביתתו בשני מקומות כאחד, אלא דקולא הוא שהקילו כיון דבשבת זו היה לו שביתה והיתר הליכה מביתו, חשבינן כאילו יש לו שני שביתות והיתר הליכה, לדון בהן שם הבלעת תחומין, ודעת האו"ז דיוצא חוץ לתחום היוצא מארבע אמותיו, דינו כעין היוצא לדבר מצוה חוץ לתחומו, וה"נ חשבינן כאילו יש לו שני תחומי ארבע אמות.

ומ"מ גם לדעת האו"ז יש הפרש בין היוצא חוץ לתחומו לדבר מצוה, ליוצא חוץ לארבע אמותיו משום כבוד הבריות, דביוצא חוץ לתחומו לדבר מצוה, אין דנין הבלעת תחומין אלא עם תחומו הראשון ששבת בו בין השמשות, ואם יצא לדבר מצוה ושוב הוצרך לצאת ממקום שיצא לעוד דבר מצוה, ותחומו השלישי מובלע בתחומו השני, אין בו דין הבלעת תחומין, ואם הוא מובלע בראשון יש בו הבלעת תחומין, דאין נותנין לו תחום הראשון לענין הבלעת תחומין, אלא תחום שהיה לו מצד עצם שביתתו, ולא תחום חדש שנתנו לו משום תקנה ליוצא לדבר מצוה, דכיון דשוב אין נצרך להך תקנה שוב ליתא להך תחום, ואם לא כן היו נותנין לכל מי שיוצא לדבר מצוה למקום רחוק כמה פרסאות, כמה שביתות בכל אורך הלוח, והיה חוזר למקומו ע"י הבלעת תחומין מתחום לתחום, ומה לי יוצא כמה פעמים מתחום לתחום לכמה מצוות,

אבל התוס' (מד,ב) והרא"ש (ד-א) והרשב"א (שם) והריטב"א (שם) שכתבו דנותנין לו ארבע אמות חדשות, נראה דפירשו ענין כבוד הבריות בזה, שצריך לילך לפנות במקום צנוע, וכן מבואר ברא"ש (שם) ובריטב"א (שם), וממילא בדרך כלל צריך להפליג יותר מהנצרך כדי שלא יגיע לו הריח ושלא תהיה הצוואה כנגדו, ואחר שנפנה אין להתיר לו לחזור לארבע אמותיו הראשונות, דהרי יוכל להתרחק קצת למקום שאין הריח מגיע שם ואין הצוואה כנגדו, ואין טעם להתיר או להצריכו לחזור לארבע אמות הראשונות.

אמנם הרשב"א בעבוה"ק (ש"ה-ט) חזר בו ממש"כ בחידושו, וס"ל דחוזר לתוך ארבע אמותיו ואין נותנין ארבע אמות חדשות, אף שהוא מפרש שם ענין כבוד הבריות לפי שצריך לפנות במקום צנוע, דס"ל דלעולם אין נותנין לו ארבע אמות חדשות, אלא הולך וחוזר כפי הנצרך לו משום כבוד הבריות.

ונראה דגם לדעת רש"י והרמב"ם אם עומד במקום שאינו צנוע, יכול להרחיק עד שיגיע למקום צנוע, ואח"כ חוזר למקומו כמש"כ הרשב"א, אלא דס"ל דשמעתין מיירי אף במקום צנוע, וטעם ההרחקה דאי אפשר לטנף ארבע אמותיו.

וממש"כ הרמב"ם בתשובה (בלאו-שח) והרשב"א בעבוה"ק (ש"ד-רה) בענין המפליג בספינה, נראה דסברי דיש הפרש בין מי שיש לו ארבע אמות, למי שנמצא תוך מחיצות המוקפות לדירה דנותנין לו כל ההיקף, דארבע אמות הוא כעין תחום ואין נותנין לו תחום חדש, אבל היקף מחיצות אינו בגדר תחום, אלא חשיב הכל כמקום והיקף אחד, דרה"י כמאן דמליא והר"ז כמי שעומד במקום רגליו ואינו הולך כלל, וכשיוצא משום כבוד הבריות, רשאי ליקח לו תחום ארבע אמות אם ירצה שלא לחזור למקומו הראשון, וחלוק זה הוא כעין חלוק שכתב הריטב"א (מד,ב) ד"ה וכתב רש"י, ולקמן סי' י"ד סק"ו יתבאר בס"ד דהרשב"א נמי ס"ל חלוק זה, [ואין לחלק בההיא דספינה משום דאין תחומין למעלה מ' ולא נקנו לו ארבע אמות, דבתשובת הרמב"ם שם דמיירי בענין כבוד הבריות הוא בענין שהספינה למטה מ' דיש בה תחומין כמבואר בדבריו שם, וגם הרשב"א בעבוה"ק שם מיירי גם בספינה שהיא למטה מ' ע"ש].

ד) עוד יש בזה שיטת האו"ז (קמ"א) דס"ל דהיוצא מארבע אמותיו לפנות נקביו, דינו כעין דין

דמסקינן דביוצא לדבר מצוה לא פליגי ה"נ בשוגג ואנוס, ושמא רב נחמן מהאי טעמא שרי.

ומתני' דמי שהחשיך פירש"י במי שבא בדרך וחשכה לו, שהוא שוגג, ולכאורה לא אתיא לא כר"א ולא כרבנן, והיותר קשה דהא שיטת רש"י דעיר שלן בה, נדונית לו כד"א, ושרי לילך בכולה, והיינו דמי שמניח ערובו חוץ לעירו, נותנין לו ד"א דשבתה במקום ערובו, ואלפייס תחום מקום שביתתו, ועוד ד"א מקום לינתו, וא"כ ה"נ ניתן לו עירו כד"א דמקום שביתתו, ואלפייס תחום מקום שביתתו, ועוד ד"א דמקום רגליו, ואין לומר דשאני הכא דאין לן שם, דלא מצרכינן לינה, אלא למיחשב ליה כל העיר כד"א, אבל ארבע אמות דמקום רגליו יהבינן ליה, בלא לינה, דהא ס"ל לרש"י דשרי לטלטל כלים שלו שחוץ לתחום בתוך ד"א, לתוך תחומו, כיון דעמדו שם בכניסת השבת, וכמשנת"ב באורך שיטת רש"י בזה לקמן סי' ט"ו סק"ד, ולא משמע דהוא דוקא בלנו שם, וגם אין נראה דשייך שם לינה בכלים, וצריך לומר דכלים שאני, דעיקר מקומם הוא במקום שהם עומדין בכניסת השבת, והן הן עיקר מקומם, ולא מקום שביתת הבעלים, אלא שהן נגררין אחר הבעלים, ולכך יהבינן להו נמי ד"א דמקום שביתת הבעלים, אבל הבעלים, עיקר מקומו וארבע אמותיו במקום שקבע לשביתתו, ולא יהבינן נמי ד"א דמקום רגליו בכניסת השבת, אלא בשלן שם, אבל באינו לן, הרי הוא כיוצא חוץ לתחום, וכיון דהוא עומד חוץ לתחום העיר, אי אפשר לו לקנות שביתה בעיר, ואתיא מתני' בין לחכמים ובין לר"א.

ולענין הלכה לשיטת רש"י, סתמא הלכה כרבנן דלא שרינן הבלעת תחומין במזיד, וכדמשמע נמי מהא דאקשי רבה בר רב חנין לאביי, ומדר"א קומתבת ליה למר, וא"ל אין דשמיע לי וכו', ומשמע דס"ל לתרוויהו דקי"ל כחכמים ולא כר"א.

ז) הרי"ף (יב.א. מדפי הרי"ף) הביא עובדא דנחמיה בריה דר"ח, וסתימת דבריו נראה דמוקים לה בדמלו גברי, וכן נראה ממה דהוצרך להוכיח (שם) דהבלעת תחומין מילתא מדשתיק רבה ולא פריק ולא מידי, ולא הוכיח כן נמי מהא דשרו ליה ר"נ ור"ח לנחמיה כר"א, וכן דעת הרמב"ן (מלחמות סוף פרקין) וכן פירש דעת הרי"ף, ופירש שם דלמסקנא סבירא לן, דבדמלו גברי מבעיא ליה לר"ח, ומשום איסור עשיית מחיצה בשבת, ומ"מ ממאי דס"ד דמבעיא ליה לר"ח אי הלכה כר"א או לא, שמעינן דלא שרינן אלא לדבר

ומה לי יוצא בבת אחת למצוה אחת, אבל לענין היוצא חוץ לארבע אמותיו משום כבוד הבריות, אם הוצרך לפנות כמה פעמים וכל פעם הוצרך לילך למקום אחר, מבליעין לו ארבע אמות החדשות מארבע אמות אחרונות שבא מהן, דכל ארבע אמות שהוא בא לתוכן הן תחום שיש לו מצד עצם דין תחומין, ולא משום תקנה, דלעולם כל מקום שאדם עומד חוץ לתחומו יש לו ארבע אמות, וארבע אמות הראשונות שבא לתוכן כשיצא חוץ לתחומו אין בהן שום יתרון משיצא מהן והלך לארבע אמות אחרות.



ה) נב.ב. מי שיצא חוץ לתחום וכו', שורש פלוגתא דר"א וחכמים, לא נתבארה להדיא בגמ' ובדברי הראשונים, ומתוך דברי הראשונים נראה דהיה להם שיטות חלוקות בזה, וגם לענין הלכה נחלקו בזה בכמה פנים כמו שיכתב בס"ד.

פשטא דשמעתתא דהבלעת תחומין (מה.א) משמע דפלוגתא דרבי אליעזר וחכמים, היא בדין הבלעת תחומין, וס"ל לר"א דשרינן הבלעת תחומין בכל גווני, ודעת חכמים דלא שרינן הבלעת תחומין אלא לדבר מצוה, ומשמעתתא דנחמיה בריה דרב חנילאי, שמעינן לכאורה דהיוצא בשוגג, אין דינו כיוצא לדבר מצוה, והכי נמי משמע פשטא דמתני', דדוחק לאוקמי מתני' כיוצא במזיד דוקא, וכן דעת רוב הראשונים התוס' והרא"ש (מד.א.ב. והרא"ש בתוס' שם) והרמב"ן (מלחמות טו.א. מדפי הרי"ף) והרד"ה (שם) והרא"ש והרשב"א (מה.א) וכן נקט הריטב"א (מד.א.ב.) לעיקר, אלא (מד.א.) שכתב דאפשר לומר דאף בשוגג שרי לרבנן ע"ש בדבריו, וכדרך שכתב שם כן נקט הרי"ן (שם). וע"ע לקמן סק"ו דעת רש"י בזה.

וסיפא דמתני' דמי שהחשיך חוץ לתחום אפילו אמה אחת לא יכנס, סתמא משמע דאתיא אף כרבי אליעזר, מדלא פליג ר"א אלא ברישא, ועי' משכ"ב לקמן ס"ק י"א.

ו) דעת רש"י (נב.ב.) דחכמים לא פליגי אלא בשיצא במזיד, ושמעתתא דנחמיה בריה דרב חנילאי קשיא לדידיה, דהא התם שוגג הוא ותלינן לה בפלוגתא דר"א וחכמים, וצ"ל דס"ל דאין לחלק בין שוגג ואנוס ליוצא לדבר מצוה, ורב חסדא לא שמיע ליה לחלק בפלוגתא דר"א וחכמים כיוצא לדבר מצוה, אמנם למאי

דכשהמחיצה מסתלקת צריכין ליתן לו ד' אמות חדשות, וכיון דהוא עומד בתוך תחומו יהבינן ליה תחמו הראשון, וכלומר דכל זמן שהמחיצה קיימת אסור לו לצאת ממנה לילך לתחמו, ורק אחר שתסתלק המחיצה רשאי להכנס לתחמו, אבל ממה שהעתיק הרמב"ם דין זה במחיצה גמורה ולא במחיצת אנשים, מבואר דלא ס"ל כתרופת התוס', ואף בעוד המחיצה קיימת רשאי להכנס לתחמו לרבנן.

והנראה דדעת הרמב"ם [וכן דעת הראב"ד שם] דכשמקיפין אותו מחיצה לא נתבטלו ד' אמות שהיה לו מתחלה, אלא דחשיב כל היקף המחיצות כד' אמותיו, וכשהלך עד קצה המחיצה ושוב נסתלקה המחיצה, לא יהבינן ליה ד' אמות חדשות, אלא הרי הוא כעומד בקצה ד' אמותיו, אלא שנתקטן מקום ד' אמותיו, וכדעת הרשב"א והריטב"א כמשנת"ב לקמן סי' י"ד סק"ד וסק"ו, וא"כ יקשה אמאי בדמלו גברי אמרינן הבלעת תחומין לרבנן, ולכך פירש הרמב"ם דלכו"ע אמרינן הבלעת תחומין אף שלא לדבר מצוה, ופלוגתא דר"א ורבנן, דר"א ס"ל דנותנין לו ד' אמות והוא באמצען, ורבנן סברי דתחלתן ממקום עמידת רגליו ולצד שהוא הולך, וליכא הבלעת תחומין, וכפשטות דברי הרמב"ם (ה"א) ודלא כמש"כ לעיל, והא דאמרינן דלרבי אליעזר שרי להכנס אף בדלא מלו גברי, היינו שעושינן מחיצה מתוך התחום עד ב' אמות שבצדו, דד' אמותיו מובלעין במחיצה והמחיצה מובלעת בתחמו, ולרבנן כיון דד' אמותיו הן לצד חוץ אין כאן הבלעה, [ולדעת הראב"ד צ"ל דנחמיה בדר"ח בירר לו ד"א לצד חוץ] והא דאמרינן דיקא נמי דקאמר ליה יכנס וכו', היינו דיכנס ממקומו לתוך המחיצה בלא מחיצה, וע"ע לקמן שם סק"ו משכ"ב בדעת הרשב"א.

ושמעתי דהבלעת תחומין משמע נמי כשיטה זו, דאמרינן מאי לאו רבי אליעזר לטעמיה דאמר והוא באמצען וכו', ומשמע להדיא דמפרשינן פלוגתא דר"א ורבנן בהא מילתא, ולא בדין הבלעת תחומין, וע"ש ברשב"א וריטב"א שנדחקו ליישבה, אבל לשיטת הרמב"ם אתא שפיר.

והא דאקשי רבב"ח לאביי ומדר"א קמותבת ליה למר, וכלומר דטעמייהו דרבנן הוא משום דלא ס"ל הבלעת תחומין, היינו דווקא לרבה דלא ס"ל הבלעת תחומין, אבל לדידן דקי"ל הבלעת תחומין מילתא, טעמייהו דרבנן הוא משום דס"ל דנותנין לו ד' אמות לצד חוץ כדרך הליכתו, וכשיצא לצורך מצוה, אם יצא

מצוה ולא בשוגג, וכמשנת"ב לעיל דעת רוב הראשונים, ודעת הרא"ש (ד"ד) שהעתיק כל דברי הרי"ף בזה, כדעת הרי"ף. ודעת הרשב"א (מה"א) דקי"ל כר"א וכן נקט הריטב"א (מד"א. מה"א) לעיקר, וכעובדא דנחמיה בדר"ח, ושרינן הבלעת תחומין בכל גווני, ודעת הרז"ה דקי"ל כחכמים, ורק לענין מי שיצא באונס סמכינן להקל כר"א, וכעובדא דנחמיה, ולא דוקא אונס גמור אלא אפילו שוגג מעין אונס, וכההיא דנחמיה בדר"ח דמשכתיה שמעתא [ועי' שעה"צ ת"ה אות ר']. ודעת הראבי"ה (ת"ת"ב) דפלוגתא דר"א וחכמים בשוגג היא, וכמודוכא מעובדא דנחמיה בדר"ח, ונסתפק דשמא במוזד אף לר"א לא יכנס, גם ס"ל דקי"ל כר"א.

ח כתב הרמב"ם (פכ"ז ה"א) מי שיצא חוץ לתחום אפילו אמה אחת לא יכנס שהארבע אמות שיש לו לאדם תחלתן ממקום שהוא עומד בו, לפיכך כיון שיצא חוץ מתחמו אמה או יתר ישב במקומו, ואין לו להלך אלא בתוך ארבע אמות מעמידת רגליו ולחוץ, מדברי הרמב"ם נראה דפירש פלוגתא דר"א ורבנן אי ארבע אמות שיש למי שיצא חוץ לתחום, הן לצד חוץ כדרך הלוכו, או שהוא באמצען, אבל בשמעתתא דהבלעת תחומין מבואר לכאורה, דפליגי אי שרינן למי שלא יצא לדבר מצוה להכנס ע"י הבלעת תחומין או לא, ועוד דבעובדא דנחמיה בריה דרב חנילאי, ודאי יש לו ארבע אמות לצד תחמו הראשון וכדרך הלוכו, וא"כ האיך תלו לה בפלוגתא דר"א ורבנן, והנראה דטעם שנותנין לו ד' אמות לצד חוץ לרבנן, לפי ששם רוצה לילך וסתמא יש ליתן לו ד' אמותיו לצד הלוכו, אבל כל זה אי לא שרינן ליה הבלעת תחומין, אבל אי הוי שרי ליה הבלעת תחומין, ודאי היו נותנין לו ד' אמותיו לצד אחוריו לצד תחום שביתתו, דאנן סהדי דבהא ניחא ליה שיוכל לחזור לתחמו ע"י הבלעת תחומין, והרמב"ם לא האריך בכל זה אלא כתב כלל העולה דנותנין לו ד' אמות לצד חוץ ואין יכול להכנס לתחמו כלל, וע"ע בסמוך משכ"ב.

עוד כתב הרמב"ם (פכ"ז ה"ד) מי שיצא חוץ לתחום שלא לדעת והוקף במחיצה בשבת וכו' ואם היה תחום שיצא ממנו מובלע מקצתו בתוך המחיצה שנעשית שלא לדעתו הואיל ויש לו להלך את כל המחיצה הרי זה נכנס לתחמו וכיון שיכנס הרי הוא כאילו לא יצא עכ"ל, הנה כבר הקשו התוס' (מד"א) בשמעתין, מ"ש בדמלו גברי אמרינן הבלעת תחומין לרבנן כדמשמע בשמעתין, ותרצו דשאני הכא

יותר מד' אמות נותנין אלפיים לכל רוח, והבלעת תחומין מילתא וחזור לתחומו, ואם לא יצא אלא פחות מד' אמות, אין נותנין לו אלא ד' אמות, אלא שנותנין לו אותן לצד תחומו, וחזור לתחומו ע"י הבלעת תחומין, וע"ע לקמן סי' י"א סק"ה מש"כ עוד בבאור שיטת הרמב"ם בהך הלכתא.

ולדעת הרמב"ם מסתברא דבהוציאיהו נכרים, שני אמות יכול להכנס, דבזה אין סברא לקבוע ארבע אמותיו לצד שמוליכין אותו, דהרי אינו מהלך ברצונו, וסתמא אין דעתו לילך יותר ממה שמוליכין אותו, וממילא נקבעין ארבע אמותיו סביביו בשוה.

ט) ולענין הלכה נראה דאף דבשו"ע (סי' ת"ה) סתם להלכה כחכמים דכן פסקו הרי"ף והרמב"ם והרא"ש, אבל באמת כשנדקדק בדבר לאו מילתא דפשיטא היא כלל, ויש בזה כמה פרטים, דהנה באונס דעת רוב גדולי הראשונים להתיר, הלא הם רש"י והרז"ה והראב"ד והרשב"א והריטב"א והראב"ה וגם לדעת הרמב"ם נראה כן כמש"כ לעיל סק"ח, ולא מצינו מי שאוסר בזה אלא הרי"ף והרמב"ן והרא"ש והטור, ובשו"ע נמי דעת כל הראשונים הנ"ל להתיר, מלבד הרמב"ם והרז"ה, ונראה דאם אירע כן בתחלת השבת או בעוד היום הגדול ובפרט אם הוא עת חמה או צנה, מסתברא דיש להקל בזה כהנך רבוותא כיון דהוא שעת הדחק ומילתא דרבנן.

ובמ"ב (שם סק"ב) הכריע להקל לענין אונס ושוגג כדעת רש"י, ובשעה"צ שם כתב דגם דעת הרז"ה לדינא כרש"י גם לענין שוגג, דהא ההיא דנחמיה בדר"ח שוגג הוי, וגם מהא דמשוינן שוגג לאונס לענין מי שיצא וחזר לתחומו, וגם כתב להקל בזה עד ארבע אמות, לפי מאי דקי"ל דהיוצא מן התחום יש לו ארבע אמות לכל רוח. וטעם דבריו אלו לא נתבררו, דהאיך נפסוק כדעת רש"י והרז"ה נגד דעת כל הראשונים דסברי דחכמים אסרי בשוגג נמי, [וממילא אף באונס, דסתמא אין לחלק בזה וכמש"כ המ"ב], וכפשטא דשמעתתא דנחמיה בדר"ח, גם מש"כ להתיר בשוגג עפ"י דברי הרז"ה נראה תימה, דהרז"ה לא כתב להתיר בזה אלא בשוגג כעין אונס וכההיא דנחמיה בדר"ח, וכמו שנראה מלשונו שכתב כי מתוך אונסו של נחמיה דמשכתיה שמעתא ונפק חוץ לתחום וכו' אבל בלא אונסא לא סמכינן אדרבי אליעזר עכ"ל, וגם מש"כ להקל עד ארבע אמות אינו מתיישב, דלהראשונים

דפסקו כחכמים דר"א, ע"כ נתבאר במתני', חדא מתרתי, או דאין לו ארבע אמות אלא לצד אחד והן נקבעין לצד חוץ, או דהבלעת תחומין לא הותרה אלא לדבר מצוה, ולא בשוגג ואונס [למאי דסברי כל הראשונים דפלוגתיהו בשוגג היא וכפשטא דשמעתתא דנחמיה בדר"ח], ואין לנו צד היתר עיקרי בזה אלא כדעת הראשונים שפסקו כר"א, עם שיטת רש"י דס"ל דחכמים לא אסרו אלא במזיד, ושיטת הראב"ד דמוקים פלוגתא דחכמים ור"א בשבירר ארבע אמותיו לצד חוץ, ולענין אונס יש לנו לצרף נמי שיטת הרמב"ם והרז"ה וכמשנת"ב לעיל.

מי שיצא חוץ לתחומו והוצרך לפנות, והלך לצד תחומו ומצא מקום צנוע פחות מארבע אמות מסוף התחום, נראה דנקטינן לעיקר דאינו יכול להכנס, דכמעט לא מצינו מי שמתיר בזה, דדעת הרי"ף והרמב"ן והרא"ש והטור דקי"ל דהבלעת תחומין לאו מילתא, אלא ביוצא לדבר מצוה, ולדעת רש"י והרמב"ם ורבנו יהונתן והרשב"א בעבוה"ק, צריך לחזור לארבע אמותיו הראשונות, ודעת הראב"ד לא נודע לנו בזה, וממה שלא השיג על דברי הרמב"ם (פכ"ז הי"א) הדבר נוטה דס"ל נמי כשיטה זו, ומ"מ לדעת הריטב"א דנקט לעיקר כר"א לענין הבלעת תחומין, וגם ס"ל דאין חזור לארבע אמות הראשונות, יש להתיר.

י) מהא דאקשי ליה אביי לרבה בפשיטות מדין שבת במערה, נראה דדין זה היה פשוט וידוע אצלם ומוסכם לכו"ע ואין תלוי בפלוגתא דחכמים ור"א, וכ"כ הריטב"א (מה"א), וגדר הדבר לדעת הסוברים דלא התירו חכמים הבלעת תחומין אלא לדבר מצוה, יש לומר דלא אסרו חכמים הבלעת תחומין אלא כשנכנס מחוץ לתחום ששבת בו לתוכו, דנראה כמבטל שם תחומין, אבל כשמהלך מתחום ששבת בו לתחום ששבת בו, אין טעם לאסרו, ואדרבה יש ללמד כל בני העיר דכה"ג שרי.



יא) נב"ב. מי שהחשיך חוץ לתחום אפילו אמה אחת לא יכנס וכו', מדלא פליג ר"א בהא כדפליג ברישא משמע דאתיא אף כר"א, וכן מבואר דעת רש"י, דהא מוקים לרישא במזיד, והיינו דבשו"ע מודו רבנן לר"א וכמשנת"ב לעיל סק"ו, וסיפא מוקים בשוגג, וע"כ מילתא אחריתי היא, וכן דעת התוס' (סוף פרקין) וכן

לפרש האי לא יכנס, דאינו נכנס להיות כבני העיר שיהיה לו כל העיר, וכההיא דלעיל דמי שישב בדרך (מהא, א), דהרי פעמים יכול להכנס כמה אמות, עד תשלום מדת אלפיים וארבע אמות דמקום שביתתו, וכ"כ הטור והשו"ע (ת"ה ס"ג).

לה, א. לא שנו אלא שנתגלגל חוץ לד"א וכו', סתמא יש לפרש דנתגלגל הערוב חוץ לתחום ביתו ועירו, והנה תחום ביתו ועירו מודדין חוץ לביתו ועירו, וא"כ אף אם נחשוב ביתו ועירו כד"א כיון שלן שם, מ"מ כשנתגלגל תוך ד"א חוץ לתחום, הרי הוא עומד בעירו חוץ לתחום ערובו, וצ"ל דחשבינן לעירו כד"א דיוצא חוץ לתחום, וכיון דהן מובלעין בתחום ערובו, מצי אזיל וליטלו, וקנה לו ערוב וכמש"כ הראב"ד והרשב"א, אמנם לפמשנת"ב לקמן סי' ט"ו סק"ז אין להוכיח מכאן כלום, וע"כ הכי הוא לפמשנת"ב לעיל סק"י"א דדעת רש"י דדינא דמי שהחשיך אף לר"א הוא, וע"כ דלא ס"ל כהראב"ד והרשב"א, וע"ע בזה לעיל סק"ו.

יב) ולענין הלכה מסתברא דנקטינן לעיקר כדעת האוסרים, דלא מצינו מי שהתיר בזה אלא הראב"ד והרשב"א והראב"ה ובאונס או שוגג קרוב לאונס גם דעת הרז"ה להתיר, ודעת השאלות והרי"ף ורש"י והרמב"ם והתוס' והרא"ש והטור לאסור, ומ"מ בשעת הדחק כפי שהוא על הרוב, נראה דיש להקל כדעת המתירים, ובפרט דהירושלמי מסייע קצת דברי המתירים [היינו דאי קי"ל כר"א יש להתיר גם בזה] כמש"כ הראב"ה.

כללא דשמעתתא

- א. קי"ל דהבלעת תחומין מילתא, וגדר היתר זה, דאף דהוא משועבד לתחום מקום שיצא ממנו, מ"מ ע"י הבלעת תחומין, נעשין שני התחומין כתחום אחד, והרי הוא כמהלך בתחום מקום שיצא ממנו. (סק"א)
- ב. אם שני התחומים המובלעין זה בזה הם של מקום שביתתו, לכו"ע יכול להלך בבת אחת מצד לצד ע"י הבלעת תחומין. (סק"ב)

דעת הרמב"ם (שבת פכ"ז הי"א*) והרמב"ן (מלחמות סוף פרקין), וטעמם נראה דסברי דאף דאמרינן הבלעת תחומין מילתא, מ"מ אי אפשר לקנות שביתה באופן שנמצא שהוא עומד חוץ לתחום, אף דיכול להכנס בו ע"י הבלעת תחומין, דכל ענין שביתה ותחומין, הוא שכל אדם אסור לצאת ממקומו יותר מאלפיים, ולא יתכן ליתן לו אלפיים שכולן חוץ למקומו, במקום שאסור לו לצאת לשם.

אמנם דעת הראב"ד (שבת פכ"ז הי"א) דמתני' דמי שהחשיך תליא בפלוגתא דר"א וחכמים, ומוקים לתרוויהו בשבירר ארבע אמותיו לצד חוץ וכרבי יהודה [זוה עפ"י שיטתו בהך שמעתתא שנתבאר לעיל סק"ח], ומי שהחשיך חוץ לתחום וארבע אמותיו מובלעות, בתחום העיר, קונה שביתה בעיר, וכן דעת הרשב"א והר"ן (נבב), דמתני' דמי שהחשיך תליא בפלוגתא דר"א וחכמים ואתיא כחכמים, וכיון דס"ל להרשב"א והראב"ד דקי"ל כרבי אליעזר, א"כ לא קי"ל כהך מתני', גם דעת הרז"ה דתליא בפלוגתא דחכמים ור"א, כן נראה ממה שכתב (טו, א. מדפי הרי"ף) דהרי"ף פסק כת"ק דר"א אף דהרי"ף לא כתב כן אלא את"ק דר"ש, אמנם כיון דפסק כחכמים, ממילא קי"ל כסתם מתני' דלא יכנס, ומיהו אי החשיך חוץ לתחום באונס, וארבע אמותיו מובלעות בתחום, קונה שביתה בעיר, דס"ל להרז"ה דבאונס קי"ל להקל כר"א.

והראב"ה (ת"ב) כתב משם הירושלמי (פ"ד הי"י) כהראב"ד והרשב"א, וכיון דס"ל דקי"ל כר"א, א"כ לא קי"ל כמתני' דמי שהחשיך, וכתב דמלשון השאלות נראה דס"ל דאף לר"א לא יכנס בשחשיך אמה אחת חוץ לתחום, וכתב דשמא לא ראה (השאלות) הירושלמי, [וע"ע בשעה"צ ת"ה אות ט' ובחזו"א ק"ט סק"ה-ו].

גם דעת הראב"ן (גבי נתגלגל חוץ לתחום) דאפשר לקנות שביתה חוץ לתחום רגליו, ואפילו אם אין ארבע אמות דמקום רגליו מובלעות בתחומו, והרי הוא כמי שיצא חוץ לתחום, ולשיטתו, לדעת ר"א אם ארבע אמותיו מובלעות, יכול להכנס לתחומו.

ולדעת הראב"ד הא דתנן לא יכנס, הוא כפשוטו, דאינו נכנס כלל לעיר, ולדעת שאר ראשונים, צריך

(* ולשיטתו כפי שנתבאר לעיל סק"ח, דלא פליגי ר"א וחכמים בדין הבלעת תחומין, ע"כ לא תליא הא בהא, דהא במי שהחשיך אין טעם לקבוע ארבע אמותיו לצד חוץ דוקא, אמנם מהירושלמי סוף פרקין דמבואר דתליא הא בהא, מבואר לכאורה דלא כשיטת הרמב"ם, ויתכן דהבבלי פליגי בזה, דשיטת הבבלי משמע כהרמב"ם, מהא דאמרינן מאי לאו ר"א לטעמיה דאמר והוא באמצען וכמש"כ לעיל סק"ח.

- ג. אם יצא מתחומו ברשות כגון להצלת נפשות או לצורך מצוה דשרי לצאת לצרכו חוץ לתחום, יש לו אלפיים לכל רוח ממקום שיצא אליו, ואם תחום מקום שיצא אליו מובלע בתחום מקום ששבת בו, שרי להכנס לתחומו הראשון.
- ד. בההיא דס"ג, אחר שיצא מתחום מקום שיצא אליו ברשות, לתחומו הראשון, אבד תחומו השני, והרי הוא כמי שלא יצא כלל לכל דבריו, אבל קודם שיצא מתחום מקום שיצא אליו, אף שהגיע כבר לתחומו הראשון, עדיין לא אבד תחומו השני בין להקל בין להחמיר, ויש בזה כמה פרטים כמו שנתבאר בפנים. (סק"ב)
- ה. מי שהוציא וזהו נכרים חוץ לתחום, יש לו ארבע אמות, ויכול לבררן לאיזה רוח שירצה, וי"א שיש לו ארבע אמות לכל רוח, ולכך אם הוא עומד פחות מארבע אמות חוץ לתחום, יכול להכנס לתחומו ע"י הבלעת ארבע אמותיו בתחומו, ויש אוסרים. (סק"ט)
- ו. אם יצא בשוגג, יש אוסרין ויש מתירין, ונראה דבשעת הדחק אפשר להקל בזה. (סק"ט)
- ז. אם יצא לתוך מקום מוקף מחיצות לדירה או פחות מב"ס, המובלע בתוך התחום, יש אומרים דאפילו יצא במזיד יכול לחזור לתחומו, ואין זה בכלל הבלעת תחומין, ויש אומרים דדינו כהבלעת תחומין הנ"ל ס"ה-ו'. (סי"ד סק"ב, ד', ו')
- ח. אם אחר שחזר לתחומו בתוך המחיצות, נסתלקה המחיצה, חוזר לתחומו ואין זה בכלל הבלעת תחומין לכו"ע. (שם)
- ט. מי שהחשיך חוץ לתחום עירו, וארבע אמותיו מובלעות בתחומו, יש אוסרין ויש מתירין, ונראה דבשעת הדחק כמו שהוא על הרוב, אפשר להקל בזה. (סק"ב)
- י. מי שיצא חוץ לתחום והוצרך לנקביו, אם עומד במקום שאינו צנוע, יכול לצאת מארבע אמותיו עד שיגיע למקום צנוע, ולאחר שנפנה יש אומרים שחוזר לארבע אמותיו הראשונות, וי"א דמרחיק מעט למקום שיכלה הריח ויש לו שם ארבע אמות. (סק"א)
- יא. להסוברים דחוזר לארבע אמותיו הראשונות, גם אם עומד במקום צנוע, יוצא מארבע אמותיו, ומרחיק מעט כשעור שלא יגיע הריח לארבע אמותיו, ואחר שנפנה חוזר למקומו. (סק"א)
- יב. ועצה טובה לו שיתקרב לצד תחומו, שאם יכנס לתוך תחומו כדי להרחיק הריח או כדי למצוא מקום צנוע, הרי הוא כאילו לא יצא.
- יג. אם נתקרב לצד תחומו, והגיע עד פחות מארבע אמות מתחומו, אסור להכנס לתחומו, ויש מי שמתיר. (סק"ט)

סימן ג

בדין עיר העשויה כקשת

והנה כל חלל שאנו מעברין לעיר כדי לרבעה ולעשות לה פיאות חלקות, לעולם הוא עומד תחת השפעת שני נקודות בשטח העיר, שעל ידן אנו מחליטין לעבר אותו חלל, בין אם הוא בזוית העיר שאז מעברין אותו כפי שני פאות העיר שבשני צידי הזוית, ובין אם הוא שקוע באמצע הפאה, שאז מעברין אותו כשני צידי פתח השקע, ובוה אמר רב הונא דאם אותן שני נקודות רחוקים זה מזה ארבעת אלפים, אינן מצטרפין זה עם זה, והרי הן על דרך משל כשני עיירות,

א) נה, א. אמר רב הונא עיר העשויה כקשת וכו', בפשוטו נראה דדין עיר העשויה כקשת שממלאין אותה הוא דין רבוע העיר, אלא שנאמרה בזה הלכה דחלל שבין חלקי העיר אינו מתעבר ברבוע העיר, אלא אם יש בין שני צדדיו פחות מארבע אלפים באופן שתחומי שני הצדדים מובלעין זה בזה, וכן מבואר בדברי הרשב"א והריטב"א בשמעתין, דדין מילוי קשת הוא מדין רבוע העיר, וכן כתבו שם משם הרב"ד.

והרי החלל שביניהם כעומד בצד נקודה אחת בלבד שאינו מתעבר.

וכן מה שנסתפקו הרשב"א והרא"ש ברחבה מצד אחד, אי מרבעין אותה כשיש בין ראשה הרחב לראשה הקצר ד' אלפים, היינו שאורך צלע האלכסון הוא ד' אלפים, דכיון דאין מרבעין האלכסון, אלא בהשפעת קצה שני הפאות שבשני צידי האלכסון, כל שהן רחוקין זה מזה ד' אלפים בקצותם שמשני צידי פאת האלכסון, אינן מצטרפין זה עם זה, ומ"מ מרבעין חלק מהאלכסון, וע"ע לקמן סק"ט משכ"ב באופן רבוע האלכסון לפי צד זה.

ולחזור ולרבע יתר הדרומי כזה¹ וכן לצפון, כמו שמרבעין בעשויה כמין גאם, שאם היתר שבין שני ראשיו הן פחות מד"א חוזרין ומרבעין היתר עד שתתרבע העיר, ובוה תתעבר כל הקשת ותהא כל העיר מרובעת (עכ"פ בקשת שיש בין ראשה עד חמשת אלפים ושבע מאות ועוד מעט) כזה².

ואף אי נימא דמאיזה טעם צריך לעשות תחלה יתר כנגד מרכז הקשת במקום המתקצר, ושוב אי אפשר לעשות יתרים מן הצדדים שנכנסים בתוכה, מ"מ בקשת העשויה כאכסדרה, לדעת הרשב"א והריטב"א דסברי דאין עושין לה יתר כלל, אמאי לא עבדינן יתר משני הצדדים כנ"ל ויתמלא כל החלל.

וכן לא נתבאר מאי דפשיטא להו להראב"ד והרשב"א, דעיר העשויה כקשת שיש בין ראשה ד' אלפים או יותר שאין מרבעין וממלאין הקשת, מ"מ מרבעין אותה כולה כאחת מבחוץ, דמה ענין יש בזה לרבע אותה מג' צדדים, משום דמבחוץ נראית כעיר אחת, אחר דסוף דבר אין העיר מרובעת, ובוה לא יועיל סברא דלא גרע מאילו ניטל וכו', ולומר דמרבעין כל חלק בקשת כאילו שאר הקשת אינו, דא"כ לא תהיה הקשת מרובעת מבחוץ אלא כזה³.

וע"ע בכל הנ"ל בחזו"א פ' - נה, ב. ק"י ס"ק י"ז (והוא מיוסד על הא"נ שכתב בסי' פ' שם), שנתחבט בזה מכמה פנים, ודבריו בזה ובוה הם קודם למש"כ לקמן שם ס"ק כ"ו לייסד דחלל שבין חלקי העיר חמיר מחלל שחוצה לה.

ג) והנראה דעיקר דרשא דילפינן ממגרשי הלויים הוא ליתן פיאות לעיר, וכיון דנזכר בקרא ארבע פיאות לארבע רוחות העולם, וזהו צורת רבוע, לכך צריכים פיאות העיר להיות בזווית ישרה (90°) זה אצל זה, כשכל אחת פונה לרוח אחרת ואין רואות זו את זו, על סדר פיאות הרבוע, ולכן כל פאה צריך להיות חלקה בלא פגימה או בליטה, וכשיש בפאה פגימה או בליטה, אפילו כל צלעותיהן הן לארבע רוחות כשאר צלעות העיר כזה⁴, היא נעשית כמה וכמה פיאות הרואות אלו

ב) כתבו הראשונים דעיר העשויה כקשת שיש בין ראשה ד"א או יותר, מעברין אותה עד מקום שהיתר מתרחב לד' אלפים, ומשום דלא גרע מאילו ניטל אותו של מעלה, והדבר נראה תימה דאמאי לא גרע, דאילו ניטל היתה העיר מתרבעת, אבל השתא דלא ניטל אין העיר מתרבעת, ומה טעם למלאותו אותה עד מקום המתקצר, ואין לומר דבכלל רבוע העיר נתחדש שממלאין הפגמים שבקו חיצון של העיר, וממלאין אותן ככל האפשר, דא"כ למה לא הזכירו הראשונים דעיר העשויה כקשת עושין לה כמה יתרים, דאחר שעושין יתר כנגד פתח הקשת במקום המתקצר מד"א, יש לעשות עוד יתר מקצה הדרומי של יתר זה עד קצה ראש הדרומי בפתח הקשת, וכן לצפון כזה⁵ כדי למלאות הפגם ככל האפשר, גם הרשב"א כתב בשמעתין דראשי הקשת נדונין כעיר לכל דבריהם, והאריך בזה בכמה פרטים [וע"ע לקמן ס"ק י"ג מש"כ בבאור דבריו], וכתב דגם מבחוץ מרבעין אותן עם מרכז הקשת, ולא הזכיר עיקר החדוש דעושין יתר לרבע הראשים מבפנים כנ"ל, ועוד בקשת מרובעת מבחוץ (עי' לקמן ס"ק ט"ז מש"כ לענין עגולה מבחוץ) כזה⁶ או כשכולה מרובעת כאכסדרה כזה⁷, שכתבו הראשונים דדינה כעשויה כקשת, למה לנו לעשות יתר בקשת למטה אצל מרכז הקשת, וישאר חלל הקשת למעלה חוץ לעבור, יש לנו לעשות שני יתרים מן הצדדים משני קצות הקשת בצידי הפתח עד מרכז הקשת כזה⁸ או כזה⁹,

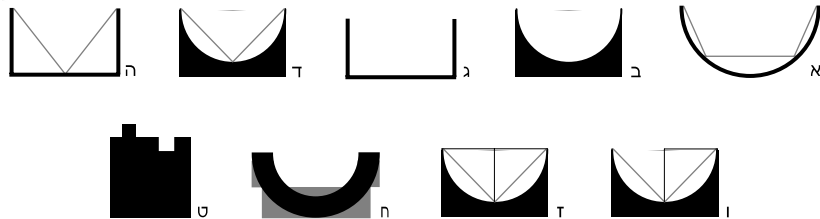

את אלו שלא על סדר רבוע, אבל אין צריך דוקא שתהיה העיר מרובעת, והעיקר שכל פיאח תהיה חלקה, וכלל הפאות שבעיר יהיו בזווית ישרה זו אצל זו.

וכתבו הראשונים דאף כשאי אפשר ליישר הפאה בעיר העשויה כקשת, ממלאין אותה עד מקום המתקצר מד' אלפים, ואף דאין העיר נעשית מרובעת, מ"מ יש לנו ליישר הפאות, ואם אי אפשר ליישר כל הפאה מיישרין עכ"פ קצתה עד כמה שאפשר.

והא דקשת מרובעת מבחוץ או כולה מרובעת כאכסדרה, שיש בין ראשיה ד' אלפים ויותר, אין דנין אותה כשני גאמין ונרבע כל חלל הקשת, כמש"כ להקשות לעיל סק"ב, דכשמרבעין עיר העשויה כמין גאם, הרבוע נוצר בהשפעת שני הפאות שבצידי הזווית, שצריך להשלימן וליישרן, וזה אין שייך בתוך הקשת, לפי שפאות צפון ודרום של העיר עשויות שלימות מצד חיצון של העיר, ואין נותנין לעיר פאות פנימיות נוספות, ורק פאת מזרח חסרה לעיר, ואי אפשר לרבע כמין גאם כדי להשלים רוח אחת בלבד. ונראה דעיר גדולה שיש באמצעה חלל ד' אלפים על ד' אלפים או יותר, ואין צלעות הפנימיות ישרות, אין מרבעין ומיישרין אותן כלל, דלא נאמר דין רבוע ופאות אלא בצד חיצון של העיר, וע"ע לקמן סק"ט משכ"ב לענין עיר העשויה כמין גאם.

ועיר שיש בין ראשיה ד' אלפים, לדעת התוס' והרא"ש, ממלאין אותה עד אלפיים, אף אם יש ממרכז הקשת ליתר יותר מאלפיים וכמש"כ הטור, ואף אם העיר עשויה כאכסדרה, דאף דמרכז הקשת ישר ומכוון לרוח מזרח של עיר, גם בלא המילוי, וגם אחר המילוי אין פאת מזרח של כלל העיר שלימה, מ"מ ע"י המילוי דאלפיים נתיישרה מעט רוח מזרח של עיר, דכשחושבין העיר בד' פאות, חשיבי צלעות הקשת, כרוח מזרחית עקומה, וכאילו נתעקמה ונכנסה לתוך שטח העיר ונעשית כג' צלעות, וכשממלא עד אלפיים הרי עד אלפיים נתיישרו צלעות הקשת, ונעשו צלע אחת ישרה מזרחית.

וכן עיר העשויה כמין גאם, מרבעין אותה אף דבלא"ה פאותיה ישרים לארבע רוחות, כיון דאין עומדין על סדר ותכונת רבוע שפאותיו אינן רואין אלו את אלו, לכך צריך לרבעה, ומה שכתב הריטב"א דאם יש בין שני ראשיה ד' אלפים מרבעין אותה מאותו מקום שימצאו באלכסונו פחות מד' אלפים, והיינו שמרבעין

אותה כזה', דצלעות הגאם חשיבי כאילו נתעקמו שלא כתכונת רבוע ונכנסו לתוך שטח העיר, וכשממלא חלק מן הזווית עד מקום שאפשר, נתיישרו פאות אלו ונעשו קצתן בתכונת רבוע כנ"ל. וע"ע לקמן סק"ח משכ"ב האיך קובעין מקום ואופן הרבוע.

(ד **בדין** עיר שאין בין הקשת ליתר יותר מאלפיים ובין ראשיה ד' אלפים או יותר, הנה דעת התוספות דתלי בפלוגתא דרבה בר"ה ורבא בריה, דלרבה אין מרבעין כיון דלא מצי אזיל מראש לראש כשיוצא מן הראשים, וס"ל דאין ממלאין הקשת אלא אם אפשר לילך בכל החלל בין כשיוצא מן הראשים ובין כשיוצא ממרכז הקשת, דאל"כ במאי איירי רב הונא, ולרבה בריה שרי כיון דמצי אזיל בכל היתר שבין ראש לראש ובכל חלל הקשת, כשבא ממרכז הקשת, ולשיטתן דין מלוי הקשת תלוי בהיתר הליכה, ושעור פחות מד' אלפים דר"ה ואלפיים דרבה בר"ה, ענינם היתר הליכה. [ולשיטתן ע"כ מימרא דרב הונא נאמרה בעיר העשויה כקשת שראשיה נמשכין ביושר זה כנגד זה כזה"א, דבעשויה כולה כקשת, אף בד' אלפים (ולא יותר), ממלאין הכל דאין בין יתר לקשת יותר מאלפיים, וכמשנת"ב לעיל סי' א' סק"ט].

אבל דעת הרשב"א והריטב"א דענין שעור פחות מד' אלפים דר"ה אין ענינו היתר הליכה גרידא, אלא דכל שהן קרובין זה לזה בשעור זה, שייכי זה בזה, וביותר מזה לא שייכי זה בזה.

והנה דברי הרשב"א בזה סתומין וקשים מכמה פנים, וא"צ להאריך בזה כי גלויים הם לכל מעיין, רק אכתוב הנלענ"ד בבאור דבריו וממילא יתיישב מה שיש להקשות על דבריו (ובתחלת הדברים יש שם ט"ס דמוכח מדברי הרשב"א עצמו, שכתוב שם "מחומת העיר יותר מאלפים אמה" וצ"ל "מחומת העיר אלפים אמה"), ותחלה יש להקדים דכל דברי הרשב"א בזה מיוסדין, על יסוד שהיה פשוט אצלו, דאסור לילך אלפיים אמה בשבת, היינו שאסור לילך בתוך שעור אלפיים עד סופו, ולא שרי לילך אלא עד קצה אלפיים פחות משהו, דאם הלך עד סופו כבר הלך אלפיים אמה תחום שבת שלם. ושעור אלפיים דרבה בר"ה, מיוסד על הבלעת תחומין, דע"י שתחומי מרכז הקשת נבלעין

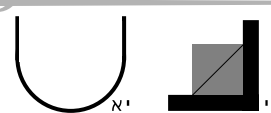

של העיר שכנגדה כזה², והנה לדעת הרשב"א יש לפרש שפיר דמודדין צלע האלכסון, דלדעת הרשב"א שעור פחות מד' אלפים אינו היתר הליכה [ע"י לעיל סק"ד], אלא שעור קרבה שבו ראויין שני צידי העיר להתאחד לרבע החלל המתרבע מכח שניהם, ובוה יש להסתפק דשמא גם כשבאין לרבע עיר שרחבה מצד אחד, ויסוד הרבוע הוא מכח שני צידי העיר שמשני צידי האלכסון, דרך משל אם צלע האלכסון היא בזוית דרומית מזרחית של העיר, נמצא הרבוע שמרבעין הזוית, הוא מכח צלעות דרום ומזרח של העיר, ששלמות כאחד ע"י הרבוע הזוית, כל שיש בין שני קצות האלכסון ארבעת אלפים, אין מתאחדין לרבע הזוית מכח שניהם, אבל אי אפשר לפרש ספיקא דהרשב"א דמודדין מקצה זוית הרבוע עד קצה צד הרחב של העיר, דזהו שעור קורבה שצריך שיהיה בין קצה שטח המתרבע, לעיר, דא"כ לרבה בר"ה, יש למלאות עיר העשויה כקשת עד פחות מד"א בין יתר לקשת.

אבל לדעת הרא"ש דענין שעור פחות מד' אלפים הוא היתר הליכה, ומכח זה כתב דעיר שיש בין היתר לקשת אלפיים או פחות ממלאין אותה אפי' יש בין ראשיה ד' אלפים או יותר, וא"כ לכאורה אין מקום לשעור ד' אלפים בספק זה, בין אם נפרש דמודדין צלע האלכסון, ובין אם נפרש דמודדין מקצה זוית הרבוע עד קצה צד רחב של העיר, ונראה דלצד שכתב הרא"ש דגם בעיר שרחבה מצד אחד אין מרבעין אותה כשארחה ד' אלפים, ע"כ יסוד שעור פחות מד' אלפים, אינו היתר הליכה אלא שעור קורבה כמו לדעת הרשב"א, ועיר שיש בין ראשיה ד' אלפים או יותר ובין יתר לקשת אלפיים או פחות, אין ממלאין אותה.

ולענין הלכה קי"ל לקולא בהך ספיקא דהרשב"א והרא"ש, כיון דהרמב"ם והטור לא חילקו בזה, וגם הרשב"א בעבוה"ק לא חילק בזה, וכן סתימת השו"ע וכל הפוסקים שלא הזכירו מזה כלל.

(ו) בענין עיר העשויה כמין גאם, יש כמה וכמה נדונים עמוקים, כפי שיתבאר בס"ד, אבל הנדון הראשון הוא אי דין עיר העשויה כגאם כדין עיר העשויה כקשת, דאין מרבעין וממלאין החלל, אלא אם יש בין ראשיה פחות מד' אלפים.

בתחומי קצה הראשים הבלועים זה בזה, יכול לילך מן המרכז עד היתר ועד בכלל אף שהוא בקצה אלפיים, וגם יכול לילך בכל היתר מצד לצד, ואף דקצה קוי תחומי המרכז המובלעים בקוי תחומי הראשים, אינן מותרין בהליכה מצד עצמן, ליוצא ממרכז הקשת, מ"מ ע"י הבלעתן עם קוי תחומי הראשים נעשין כתחום אחד עמהם, והיתר הליכה תחומי הראשים ליוצא מהן, מתיר ההליכה גם ליוצא ממרכז הקשת.

ומתחלה היה סבור הרשב"א דלא בעי אלא היתר הליכה ממרכז הקשת לכל החלל, בין לרבה ובין לרבה בריה, והיתר הליכה בין הראשים אינו מעלה ואינו מוריד כלום בזה, וענין שעור פחות מד' אלפים לרבה הוא כדי להתיר היתר עצמו שהוא סוף התחום למי שיוצא ממרכז הקשת, ע"י הבלעת קוי תחומי מרכז הקשת בקוי תחומי קצה הראשים הבלועים זה בזה, כמשנת"ב, דכשיש יותר מד' אלפים בין הראשים הרי חלק מקוי תחומי מרכז הקשת אינן נבלעין בתחומי הראשים, ואף כשיש ביניהם ד' אלפים בצמצום, אף שיכול לילך מן המרכז ליתר ועד בכלל, מ"מ אין יכול לילך ביתר בכולו מצד לצד, דאף היוצא מן הראשים אין יכול לילך אלא מחצית היתר מכל צד, שהרי אינן מובלעין זה בזה.

ושוב חזר בו משום דא"כ לא נאמר שעור פחות מד' אלפים לרבה, אלא לענין מילוי קו היתר בקשת שהיא אלפיים מצומצמות, וזה אין נראה כלל, ולכך מסיק דהיתר הליכה מן המרכז לבד אינו מתיר כלום, אלא בצרוף שעור פחות מד' אלפים בין הראשים.

ועדיין יש לומר דענין שעור פחות מד' אלפים, הוא משום היתר הליכה, אלא דבעי הליכה בין מצד המרכז ובין מצד הראשים, ונ"מ דלרבה דאית ליה טעמא דמצי אתי דרך בתים, יש להתיר כשיש פחות מאלפיים מן היתר לקשת, אף ביותר מד' אלפים, אבל הרשב"א דדקדק מהא דרבה לא אמר דרב הונא דוקא ביתר מאלפים קאמר, דאף לרבה בעי שעורא דפחות מד' אלפים אף בשאין אלפיים בין יתר לקשת, אף דס"ל טעמא דמצי אתי דרך בתים, וע"כ צריך לומר דענין שעור פחות מד' אלפים אינו משום היתר הליכה.

(ה) בענין ספיקא דהרשב"א והרא"ש בעיר שרחבה מצד אחד אי מרבעין אותה כשארורך העיר ד' אלפים, יש לעיין היכן מודדין אותן ד' אלפים, אי באורך צלע האלכסון, או מקצה זוית הרבוע עד קצה צד הרחב

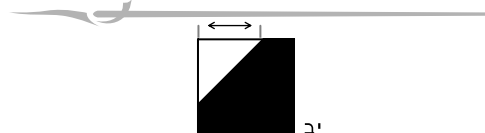

אבל דעת הראב"ד והרשב"א והריטב"א [ומדברי הרמב"ם (שבת פכ"ח ה"ח) מבואר נמי כשיטתן, אלא שנראה מדבריו דס"ל דמרבין עיר העשויה כגאם מבחוץ כעיר העשויה כקשת, וכדעת היש מי שאמר שכתב הרשב"א, ודברי הטור אין בהן הכרע, וסתמא יש לפרש דעת הטור דלא ס"ל הך שעורא לענין עשויה כגאם, וכדעת התוס' ואביו הרא"ש כמשנת"ב לעיל], דעשויה כמין גאם דינה כעשויה כקשת, ואין מרבין אותה אלא אם יש בין ראשיה פחות מד' אלפים, ועל כרחק צ"ל דס"ל להראב"ד כדעת הרשב"א והריטב"א, דעיר שיש בין ראשיה ד' אלפים או יותר, אין מרבין אותה אף כשאין בין יתר לקשת יותר מאלפיים, אלא א"כ נימא דס"ל דחושבין קוי תחום באלכסון לענין הבלעת תחומין, ואינו נראה, וע"ע לקמן סק"ז מש"כ בזה בדעת הרשב"א.

[והרשב"א הביא דעת הראב"ד שכתב לחלק בדין זה, דאם יוצאים בתים כנגד אמצעה של עיר אפילו ג' פרסאות מרבין אותה כולה, וטעמו נראה דס"ל דעשויה כמין גאם אין חושבין אותה כעשויה בתכונת רבוע בד' צלעות, אלא כעשויה בתכונת משולש, דהיינו שני צלעות הגאם וצלע היתר, וממילא חלל שבין ראשי הגאם הוא באמצע הצלע וחשיבא העיר כחלוקה לשנים, אבל כשיוצאים הבתים כנגד אמצעה של עיר, אי אפשר לחושבה כמשולש, והדבר נוטה לחושבה בתכונת מרובע, ונמצא דאין חלל הגאמים באמצע הצלע אלא בסוף שני צלעות, וכה"ג לא חשיבא העיר כחלוקה לשנים. ונראה דלהראב"ד אין חלוקה בזה בין בתים היוצאין מאמצע העיר לעיר שעיקרה בנויה כצורה זו, דהא הראב"ד אין מחלק בין פגומים לעיקר העיר. ודעת הרשב"א לעיקר דלא כסברת הראב"ד, ומ"מ בעבוה"ק (ש"ה נ"ח) צירף דעתו להקל בזה לענין בתים יוצאים, דבלא"ה ס"ל לעיקר להקל בהן כמש"כ שם].

ז) כתב הרשב"א ומסתברא שאם היה פגום אחד יוצא בראש האחד של עיר והוא נמשך חוץ לעיר יתר מאלפיים אע"פ שאין אורך העיר שמן הפגום לראש העיר השני ד' אלפים אלא אלפיים שאי אפשר לאחד מן העיר לילך לראש היתר אין מרבין אותה, דהרי זה בדברי רבה בר רב הונא, ועד כאן לא דחה אותה רבא בריה דרבה בר רב הונא אלא משום דמצי אתי לה דרך בתים הא לאו הכי לא אבל כשיש שני פגומין דמצי אתי לה דרך פגומין כל שיש פחות מד' אלפים מרבין עכ"ל.

והנה נתבאר לעיל סק"ד פלוגתא התוס' והרא"ש והרשב"א בדין קשת שיש בין ראשיה ד' אלפים או יותר ובין מרכז הקשת ליתר אין יותר מאלפיים, אי מרבין אותה או לא, דדעת התוס' והרא"ש דלרבא מרבין אותה, ודעת הרשב"א והריטב"א דאין מרבין אותה, ולהתוס' והרא"ש ענין שעור ארבעת אלפים דאמר רב הונא, הוא שיהא היתר הליכה בין שני ראשי הקשת, וזהו נמי ענין שעור אלפיים דרבה בר"ה, ולרבא בריה כיון דמצי אתי דרך בתים, חשיב כמו שיש היתר הליכה גם מצד מרכז הקשת, ולפ"ז בעיר העשויה כגאם, אי נימא דינה כדין עיר העשויה כקשת, אין שייך כלל שעור ארבעת אלפים, דאם כל צלע ארוכה יותר מאלפיים, אין מרבין אותה לכו"ע, דהרי מכל צלע אי אפשר לילך אלא עד אלפיים (לולי רבוע העיר), וכמו שנתבאר בדברי רבה בר"ה, ורבא לא פליג עליו בזה, ואין שייך בזה הבלעת תחומין כמו שנתבאר באורך לעיל סי' א' סק"א, ואם רק צלע אחת ארוכה מאלפיים, לרבא שרי אפילו אותה צלע ארוכה כמה פרסאות. ולרבה לא שרי אלא כששני הצלעות אינן יותר מאלפיים, דאז אין בין שני הראשים יותר מאלפיים ושמונה מאות, וכללו של דבר אין שייך בזה שעור ארבעת אלפים.

אמנם לפי מש"כ שם סק"ב דיש להסתפק שמא יש לחשוב בכל מקום בעיר גם קוי תחום באלכסון, לענין הבלעת תחומין, א"כ שפיר יש לומר דאף בכמין גאם, אם שני הצלעות יתירים על אלפיים, מרבין אותן כל שיש בין הראשים פחות מד' אלפים.

ומיהו מסתימת דברי התוס' והרא"ש שלא הזכירו כלום בשעור הפלגת ראשי עיר העשויה כגאם, נראה דסברי דעיר העשויה כגאם, לא שייכא בדין עיר העשויה כקשת, וכן נראה ממש"כ בדין פגומים, דכל דבריהם בזה הוא רק בשני פגומים, וגם כתבו לתרץ הא דלא נקט רב הונא מילתיה בשני פגומים, משום דברייתא לא איירי בשני פגומים מרוח אחת אלא בפגום אחד (והרשב"א והריטב"א כתבו הנדון גם בפגום אחד כשיטתם), ומבואר דבפגום אחד אין נדון בזה, ויש לומר דסבירא להו דענין עיר העשויה כקשת לפי שקצה ראשי הקשת הן בצלע אחת וחלל הקשת באמצע הצלע, לכן נראית העיר כאילו נחלקה לשנים, אבל בעשויה כגאם דהחלל אינו באמצע הצלע אלא בסוף שני צלעות, כי חושבין העיר על תכונת רבוע כצורת גאם, לא חשיב כאילו נחסר מן העיר ונחלקה העיר, אלא כך היא צורתה וכעין עיר שצדה אחד רחב וצדה אחד קצר.

בתים, א"כ השתא צריך שיוכל לילך ממרכז הפגימות עד קצה רבוע העיר, ואם יש שם יותר מאלפיים שוב אין מרבעין אותה כולה, וזהו דבר שאי אפשר, וגם בסוף דבריו לא נסתפק הרשב"א בזה.

ועוד קשה דהרי כתב הרשב"א וז"ל שאם היה פגום אחד יוצא בראש האחד של עיר והוא נמשך חוץ לעיר יתר מאלפים וכו', ומבואר דאם יוצא אלפיים שפיר דמי, ואם איתא כפירוש זה, אכתי לא מצי אזיל לראש היתר, דהרי דעת הרשב"א דאי אפשר לילך עד סוף תחום אלפיים כמשנת"ב לעיל סק"ד, וא"כ מאיזה צד שילך אי אפשר לו לילך לראש היתר.

ושמא יש לומר דס"ל להרשב"א בחידושו, דאין חושבין קוי תחום באלכסון לענין הבלעת תחומין, וכצד שני שכתבנו לעיל סי' א' סק"ב, ובזה אתא שפיר הא דהתיר הרשב"א כשהפגום יוצא אלפיים, דכשיוצא מן העיר יכול לילך בכל חלל הגאם, אף בקצה החלל הסמוך אצל ראש הפגום היוצא, ואף דס"ל להרשב"א דאי אפשר לילך עד סוף תחום אלפיים, מ"מ הכא כיון דהוא מובלע בתחום אלפיים דראש הפגום, שפיר יכול לילך שם, ומה"ט ממלאין קו היתר כשיש בין יתר לקשת אלפיים, לרבה בר"ה, ומשום דקוי תחום מרכז הקשת מובלעין בתחומי קצה הראשים המובלעים זה בזה, ויכול לילך מן הקשת ליתר, וכמשנת"ב לעיל סק"ד, אבל כשהפגום יוצא יותר מאלפיים, שוב אי אפשר לו כשיוצא מן העיר לילך לקצה החלל הסמוך לראש הפגום.

ומיהו אכתי יקשה דכיון דאין אורך העיר שמן הפגום לראש העיר השני אלא אלפיים, נהי דאין יכול לילך מן העיר עד ראש היתר שאצל ראש הפגום כמשנת"ב, מ"מ יכול לילך מן הפגום עד ראש היתר שאצל ראש העיר השני, דתחומי הפגום מובלעין בתחום אלפיים דראש העיר השני, ונמצא דיכול לילך בכל היתר ובכל החלל שלפנים ממנו כאחת.

והנראה כמש"כ לעיל דבעשויה כגאם ס"ל להרשב"א דאין מרבעין אלא אם אפשר לילך בכל קו הרבוע, ומה שהקשנו דאם כן כל עיר שרחבה מצד אחד, ויש בה איזה פגימה קטנה, אי אפשר לרבע אלא אם כל הרבוע בתוך אלפיים לעיר, לא קשיא, דפגימה באמצע הצלע, לא דמיא לעשויה כגאם, דבפגימה שבאמצע הצלע, יש לנו שני יתרים, המתוחים משני מקומות חלוקים, יתר אחד ההולך בין שני ראשי

דברי הרשב"א אלו צריכין ביאור, אמאי אי אפשר לאחד מן העיר לילך לראש היתר, והרי היוצא מן הפגום ומהלך לצד העיר יכול לילך עד סופה שהרי אינה אלא אלפיים, ולרבה בריה דרבב"ה דקי"ל כוותיה מרבעין בכה"ג, ועוד דאפילו העיר ארוכה מאלפיים הרי ראש הפגום וראש העיר השני מובלעין זה בזה, שהרי אין ביניהן אלא פחות מד' אלפים, ובאמת קושיא הראשונה לא קשיא כלל, דדעת הרשב"א דאסור לילך בתוך התחום בקו האחרון דאלפיים, דכשהולך בקו האחרון דאלפיים אף שלא יצא ממנו, חשיב שהלך כל תחום אלפיים, וזה כל יסוד דבריו לעיל שם בדין קשת שיש בין ראשיה ד' אלפים ופחות מאלפיים בין היתר לקשת, וכמשנת"ב לעיל סק"ד.

ובקושיא השנית אפשר לומר דדעת הרשב"א דצריך שיהיה אפשר לילך בכל תחום רבוע הגאם, ולא רק ביתר האלכסון שבין שני הראשים, ואף דהחלל שחוץ ליתר האלכסון, הוא כחלל עיר שרחבה מצד אחד דמרבעין אותה ואפילו חלל הרבוע רחב כמה אלפים חוץ לעיר [ורק בסוף דבריו שם נסתפק הרשב"א בזה], יש לומר דס"ל דעיר העשויה כמין גאם שאני, ואין מרבעין אלא אם אפשר לילך בכל קו הרבוע, דכל שהעיר חלוקה כקשת או כגאם, אי אפשר לרבעה אלא אי שייכי כל אורך צלעות הקשת או הגאם עם כל החלל המתרבע עד היתר הנעשה בקצה הרבוע, דאמנם קצה ראשי הקשת או הגאם מתאחדין ע"י קורבתן זה לזה בתוך ד' אלפים באלכסון, אבל אורך הצלעות אי אפשר להן להתאחד אלא עם היתר העומד כנגדן [וכמו בעשויה כקשת דצריך שיתאחד גג הקשת עם היתר, ומתחלה היה סבור הרשב"א דאין צריך יותר מזה כמשנת"ב לעיל סק"ד], והיתר בעשויה כגאם אינו באלכסון אלא בקצה הרבוע, ומשא"כ בעיר שרחבה מצד אחד, דאין העיר חלוקה כלל ואין צריך לאחד כלום, ואין להקשות דיש לרבע תחלה באלכסון, ושוב חוזרין ומרבעין כעיר שרחבה מצד אחד, דאין מקום לרבע הגאם כאלכסון, דאין זה צורת רבוע העיר, ואין לנו אלא לרבע כצורת העיר.

אבל נראה דאין לפרש כן, דאם כן נפל פיתא בבירא, ולא משכחת לה עיר שרחבה מצד אחד שמרבעין אותה, אלא א"כ כל הרבוע בתוך אלפיים לעיר, דהרי כל עיר אין צלעותיה ישרים בכל אורכן, ולעולם יש בה פגימות, וכיון דאם באנו למלא ולרבע אותן פגימות צריך שיוכל לילך ממרכז הפגימה עד היתר או דרך

הפגימה, ויתר שני היוצא משני ראשי האלכסון לזווית הרבוע כזה³, אבל בעשויה כגאם אין כאן אלא יתר היוצא משני ראשי הצלעות לזווית הרבוע, כי זו היא תכונת היתר העולה מאיחודן, ואי אפשר לאחד הצלעות אלא עם היתר המתמלא על ידי איחודן, ומשא"כ בפגימה שבאמצע הצלע, שאנו מאחדין תחלה הצלעות שבפגימה עם היתר הנעשה ע"י איחודן, ושוב עושין היתר השני היוצא משני ראשי האלכסון.

ומ"מ דין מחודש הוא ולא נזכר בדברי שאר ראשונים, וגם הרשב"א בעבוה"ק לא הזכיר דין זה, ושמה חזר בו.

ומה שהקשנו עוד דא"כ אף אם אין יוצא הפגום אלא אלפיים, אין מרבעין אותה, דמאיזה צד שילך אי אפשר לו לילך לראש היתר, הנה באמת יש להקשות קושיא זו נמי לענין מערה, דאמרינן דאם גגה פחות מד' אלפים מהלך את כולה, ומשמע ודאי דאף אם הוא פחות משהו מד' אלפים, מהלך את כולה, ולכאורה קשה מה שייך בזה היתר דהבלעת תחומין, אחר דהחלק המובלע בכל תחום אסור בהליכה, לשיטת הרשב"א דס"ל דאסור לילך עד סוף אלפיים ממש, והנראה דשעור אלפיים הוא שעור מקום גדול חשוב, ואסור להתרחק שעור מקום שלם שחוץ למקום שביתתו, רק פחות משעור זה, וכשיש בין שני חלקי שביתתו שני מקומות נבלעין זה בזה, הן נעשין כמקום אחד שיש לו שני ראשים בלא גבול וקצה, ואם שני המקומות הבלועים, עומדים ביושר זה כנגד זה, כמו בין שני ראשי הקשת, נעשין שניהם כתחום אחד ישר, ואם האחד עומד בצד חבירו, נעשין שניהם כתחום אחד העשוי כמין גאם, וכללו של דבר הבלעת תחומין אין ענינה הבלעת שני מקומות המותרים בהליכה, אלא הבלעת שני מקומות גרידא.

ח) עיר העשויה כמין גאם שיש בין ראשיה יתר מד' אלפים, מרבעין אותה במקום המתקצר מד' אלפים כזה⁴ כמש"כ הריטב"א, והשתא יש לדון האין קובעין אותו רבוע, דהרי אפשר לרבע בהרבה פנים באופן שיהיה יתר האלכסון פחות מד' אלפים, דאפשר לעשות רבוע באורך ד' אלפים פחות אמה וברוחב אמה, לאורך צלע מערב, או לאורך צלע צפון, וכן אפשר

לעשות רבוע שווה בזווית הגאם, ואם צלע אחת ארוכה מחברתה, שמא יש לרבע באופן שיהיה הרבוע נוטה יותר לצד הארוך כשעור שהוא ארוך מחברו, וכגון שצלע מערב ארוכה ד' אלפים וצלע דרום ב' אלפים, יש לעשות רבוע באורך שלושת אלפים וחמש מאות על אלף שבע מאות וחמישים בקירוב, דבאופן זה יהיה אורך הרבוע לאורך צלע מערב כפליים מארכו לאורך צלע דרום, כשם שצלע מערב כפול בארכו מצלע דרום.

והיותר נראה ככל זה דמרבעין באופן שבו שטח הרבוע הוא היותר גדול, דהרי אנו באין לתקן רבוע העיר ככל האפשר, ולעולם יש לרבעה באופן שפגימת הרבוע תהיה היותר קטנה, ושטח הפאות הישרות יהיה היותר גדול, ואם כנים הדברים, לעולם מרבעין זוית הגאם ברבוע שווה שארכו ורחבו הן אלפיים שמונה מאות וחמישים בקירוב.

ואחר העיון שנית נראה דאמנם אמת הוא דמרבעין הזווית ברבוע שווה, אבל אין הגדר בזה משום דיש לרבע באופן שפגימת הרבוע תהיה היותר קטנה, אלא גדר הענין הוא, דהעיר נחלקת והולכת לשני צלעות, ותחלת החלוקה היא מנקודת זווית הגאם בפנים, ויש לחשוב מנקודת הזווית ששם מתחלת החלוקה, עד היכן עדיין שני הצלעות חשיבי כאחד, ומהיכן חשיבי כשנים, ולכך קובעין יתר דפחות מד' אלפים בשווה לשני הצלעות, ונ"מ היכא דזווית הגאם בתוכו בנויה באלכסון, באופן דכשמרבעין הזווית בשווה אין מתרבע אלא מעט כזה⁵, ואפשר לרבע רבוע הנוטה לאחד מן הצדדים באופן שיתרבע יותר, ולהאמור מרבעין הזווית אף שפגימת הרבוע תהיה יותר גדולה.

ואף היכא דכל בנין העיר חלוק לשני צלעות כזה⁶, דינא הכי, דחשבינן נקודת מקום חבורן, כמקום תחלת התפצלות הצלעות לכאן ולכאן, ואין חושבין צלע אחת כעיקר והשנית כנחלקת ממנה.

ו]לענין פגום היוצא כמין גאם, לדעת הראב"ד דגם בפגומים איכא לשיעורא דד' אלפים, וגם בכמין גאם איכא להך שיעורא, יש לומר דפגום חשבינן ליה כנחלק ויוצא מן העיר שהיא העיקר, וממילא היכא דאיכא יותר מד' אלפים בין ראש העיר לראש הפגום, מודדין פחות מד' אלפים מראש העיר עד מקום שיכלה

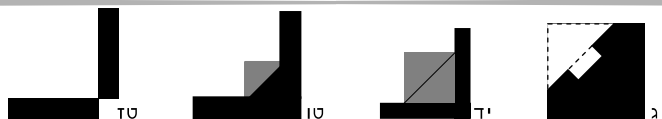

בפגום, ומרבעין, ואם אורך העיר מן הפגום עד ראש השני ד' אלפים או יותר, אין הרבוע אלא כל שהוא, שמוודיין באלכסון כל שהוא, ממקום המופלג בעיר ד' אלפים פחות שני משהויין ממקום יציאת הפגום, עד משהו בפגום, ומרבעין, וצ"ע (וע"ע לקמן סי' ט"ז סק"ח מש"כ בגדר פגום).

מיהו הא פשיטא דאין מרבעין הגאם בכל מיני הרבועים בבת אחת, וכן משמע מדברי הריטב"א, [ואם היינו מרבעין בכל מיני הרבועים, היתה עולה צורת רבוע הגאם, אלכסון מצלע לצלע, באורך חמשת אלפים ושש מאות, דעושיין צמוד לצלע האחת רבוע אורך ד' אלפים פחות שני משהויין ברוחב משהו, ואחרי זה עוד רבוע אורך ד' אלפים פחות שלש משהו ברוחב שני משהו, וכן על זה הדרך עוד ועוד, וכן אצל צלע השנית, עד שעושיין רבוע באמצע שוה לשני הצלעות כזה¹⁷], והטעם נראה דאי אפשר בבת אחת לחלוק הצלעות באופנים שונים, דכל רבוע שעושיין בתוך הגאם, היינו שקובעין דחלק מסוים מצלע זו וחלק מסוים מצלע זו מתאחדין, והשאר אינן מתאחדין, ואי אפשר לדון בבת אחת אותן חלקים כמתאחדין וכאינן מתאחדין עם אותן חלקים.

והנה לבד מהריטב"א לא נזכר בראשונים דין רבוע גאם שיש בין ראשיו ד' אלפים, והריטב"א לא הזכיר אלא שמרבעין במקום המתקצר מד' אלפים, ולא הזכיר דמרבעין עד אלפיים, ומשום דס"ל כדעת הרשב"א דאין מרבעין עד אלפיים, ויש לדון למאי דק"ל כהתוס' והרא"ש דמרבעין עד אלפיים, האיך מרבעין עיר העשויה כמין גאם שיש בין ראשיה ד' אלפים או יותר [והתוס' והרא"ש עצמן סברי דלעולם מרבעין הכל כמשנת"ב לעיל סק"ו], אם מרבעין זוית

הגאם וגם אלפיים לכל אורך הצלעות, או דאין עושיין רבוע על רבוע, ולהאמור אין מרבעין אלא הזוית ברבוע שוה.

ט) לעיל סק"ג נתבאר טעם הא דאין ממלאין קשת שיש בין ראשיה ד' אלפים כשני גאמין ויתמלא כל החלל, משום דאין נותנין לעיר פאות פנימיות נוספות על החיצונות, ואין משלימין אלא הפאה החיצונית החסרה ע"ש, ולפ"ז ה"ה אם יש בראשים למעלה מהיתר שבמקום המתקצר מד' אלפים, קשת קטנה כזה¹⁸ אין ממלאין אותה. ומיהו כל זה בעיר העשויה כקשת, אבל בעיר העשויה כגאם, כגון עיר העשויה כשני צלעות מערב ודרום, הנה כנגד חלל הגאם אין לעיר פאות מזרח וצפון חיצונות, ולכך אם יש בין ראשי הגאם ד' אלפים או יותר, אם יש בראשי הגאם שאחר היתר המתקצר מד' אלפים קשת קטנה כזה¹⁹ ממלאין אותה, וכן אם העיר עשויה כמין גאם שיש בין ראשיו ד' אלפים או יותר, וצלעות הגאם עשויות כמין גאם וכן צלעות צלעותיהם, מרבעין כל גאם בפני עצמו, כזה²⁰.

וכן אם הגאם עשוי בג' צלעות שנים ישרות ואמצעית באלכסון, מרבעין צלע האלכסון כפי רבוע העיר כזה²¹, ואפילו ארכו יותר מד' אלפים.

ואם יש באמצע צלע האלכסון קשת שבין ראשיה ד' אלפים או יותר, ובין יתר לקשת יותר מאלפיים, שאין ממלאין אותה [אף להתוס'], מרבעין כל צלע ישרה עם חלק צלע האלכסון הסמוך לו, בפני עצמו כזה²², ואם יש בין בין ראש צלע הישרה לראש צלע האלכסון הסמוך לו [דהיינו זוית פתח הקשת (שבצלע האלכסון) הסמוכה לו], ד' אלפים או יותר מרבעין אותו ככל דין גאם שיש בין ראשיו ד' אלפים, וכן דנין בכל

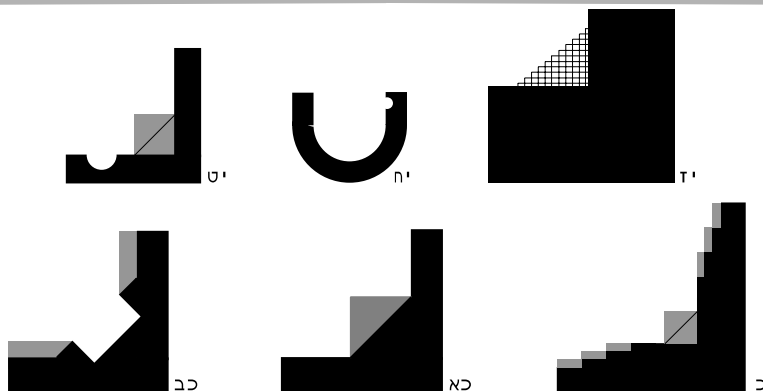

צלע מצלעות גאם זה. ואם אין בין ראשי הקשת שבצלע האלכסון ד' אלפים או שאין בין יתר לקשת אלפיים, דממלאין אותה, חשיבא הצלע כצלע שלימה באלכסון, ומרבעין צלע האלכסון כנ"ל^כ.

ולמאי דנסתפקו הרשב"א והרא"ש, בעיר שרחבה מצד אחד, דאין מרבעין אותה אם אורך העיר מצדה הרחב לקצר ד' אלפים, ולא משמע כלל הדרו ממש"כ לעיל שם דבעשויה כקשת מרבעין אותה במקום המתקצר, מסתברא דמרבעין תחלה אמצע צלע האלכסון, דבחשבון כלל צלע האלכסון, יש לרבע תחלה המרכז, שהוא רבוע הקרוב לשני הקצות בשוה, והמותר מכאן ומכאן, מרבעין כל פחות מד' אלפים בפ"ע כזה^כ.

י עיר העשויה כגאם אבל צלעות חלל הגאם אינן עומדין בזוית ישרה זה אצל זה, אלא בזוית קהה כזה^כ, ויש בין ראשיה יותר מד' אלפים, יש לדון האין מרבעין אותה, דלכאורה יש לרבע כל הצלע שהיא באלכסון ביחס לרבע העיר כזה^כ, דלא גרע מאילו ניטל כל חלק העיר דצלע הישרה, דהיו מרבעין צלע האלכסון כדין עיר שרחבה מצד אחד, וברבוע זה אין נעשין פאות פנימיות [ע"י לעיל סק"ג וסק"ט], אמנם יש לרבע גם מקצת צלע הישרה ממקום שהיתר שבין הצלעות מתקצר מד' אלפים כזה^כ, וכדין גאם העשוי בזוית ישרה, כמש"כ הריטב"א, ולכאורה זה אי אפשר, דאין מרבעין רבוע בתוך רבוע אחר כמשנת"ב לעיל סק"ח.

והנראה דמרבעין צלע האלכסון כולה, וגם מקצת צלע הישרה כזה^כ, דהא דאין מרבעין רבוע בתוך רבוע, היינו דווקא במילוי פגימה, דצריכין שיתאחדו צידי הפגימה זה עם זה, ואי אפשר לדון חלק מסוים מן

הצלע כמאוחד עם צלע השני וגם כאינו מאוחד וכמשנת"ב לעיל סק"ח, אבל ברבוע צלע אלכסון דעיר שרחבה מצד אחד, דקי"ל דמרבעין אותה אפילו יש בין ראשיה יותר מד' אלפים, וע"כ היינו טעמא, דכיון דאין בה פגימה, הרי מאוחדת ועומדת, א"כ שפיר אפשר להכניס רבוע אחר בתוך רבוע שלה, דצלע האלכסון עצמה מאוחדת כולה בינה לעצמה באופן מוחלט, וקצתה מאוחד נמי עם מקצת צלע הישרה.

יא לפי מה שנתבאר לעיל סק"ג דאין נותנין לעיר פאות פנימיות נוספות על החיצונות, ולכך אין ממלאין חלל קשת שיש בין ראשיה ד' אלפים, כמין שני גאמים, נראה פשוט דאין עושין יתר במקום המתקצר מד' אלפים, אלא א"כ כל היתר הוא כנגד פתח הקשת, אבל אם תוך הקשת רחב מפתחה כזה^כ או כזה^כ, אין עושין יתר במקום המתקצר מד' אלפים או בקצה אלפיים ממרכז הקשת, אלא אם יש בין שני ראשי הקשת בכל ארכם [ע"י לקמן ס"ק י"ב] פחות מד' אלפים או בין יתר לקשת אלפיים או פחות ממלאין כולה, ואם לאו אין ממלאין כלום.

עיר מרובעת ויש בה פגימה, ויש לפגימה שני צלעות כמין גאם, ויש בין ראשי הגאם יותר מד' אלפים, וצלעות הגאם אינן מתאימות כנגד צלעות רבוע העיר, באופן שאם באנו למלאות ולרבע זוית הגאם במקום המתקצר מד' אלפים, כפי רבוע העיר, יהיו צלעות המילוי או חלק מהן פנימיות כזה^ל, אין הפגימה נדונית כגאם, אלא כקשת לכל דבריה, וממלאין אותה רק כנגד צלע אחת כזה^א. והרי זה כפגימה העשויה כגאם שכולה עומדת בצלע אחת כזה^ב, דפשיטא דנדונית לכל דבריה [גם לענין הנ"ל סק"ח-ט] כקשת.

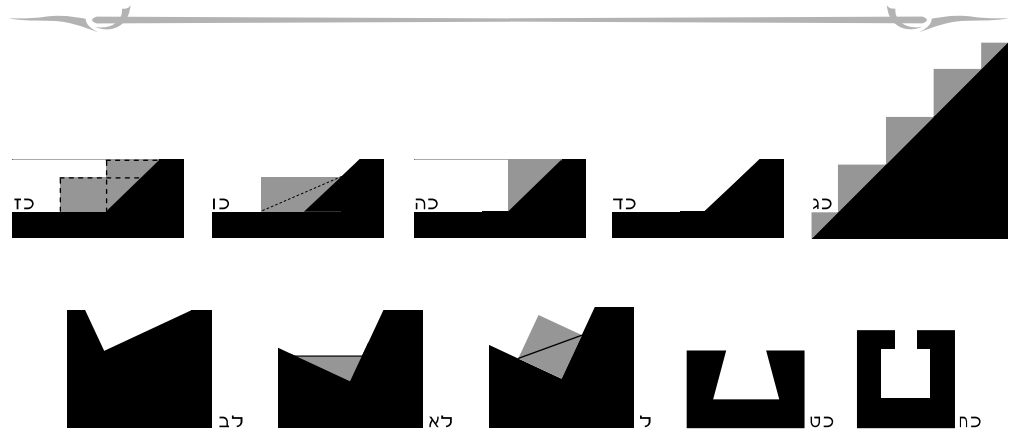

וכן לענין פגימה העשויה כקשת, אם כל חלל הקשת עומד כנגד צלעות החיצונות החסרות כזה^ל, באופן שכל צלעות המילוי יהיו כנגד החיצונות החסרות, הרי היא נדונית כגאם לכל דבריה, ואם חלק מצלעות המילוי יהיו פנימיות הרי היא נדונית כקשת, וממלאין אותה רק כנגד צלע אחת אם אפשר כזה^ל, ופעמים משני הצדדים חלק מהמילוי הוא פנימי כזה^ל, ואז אין ממלאין כלום כנ"ל.

יב עיר שיש חלל גדול באמצעיתה ויש פתח באחד מצלעותיה כזה^ל, ורוחב החלל חמשת אלפים על חמשת אלפים, ורוחב הפתח חמש מאות, נראה דאין ממלאין הפתח, דכיון דלא מצי אזיל מצלע מערב ליתר שבפתח שבמזרח, וגם דרך בתים לא מצי אזיל משום מקום בעיר בכל החלל, אין מרבעין אותה לכו"ע, ולכו"ע אי אפשר למלא חלל קשת, אלא אם אפשר למרכז להתאחד אם היתר, ואין די במה שאפשר לשני הראשים להתאחד זה עם זה בפחות מד' אלפים, ולא נחלקו אלא מועיל הא דמצי אתי דרך בתים.

ולפי מה שנתבאר לעיל ס"ק י"א דאין עושין יתר במקום המתקצר מד' אלפים, אלא א"כ כל היתר הוא כנגד פתח הקשת, ה"ה אם רוחב החלל מצפון לדרום, ארבעת אלפים או יותר, ומצלע מערב עד תחלת הפתח יותר מאלפיים, וכל שהוא רחב כשעור הזה אין ממלאין ממנו כלום, ואם יש מצלע מערב עד תחלת הפתח אלפיים ממלאין עד קצה אלפיים כזה^ל, דהא מצי אזיל מצלע מערב בכל חלל המילוי, וכל היתר כנגד פתח הקשת.

יג דברי הרשב"א בהא דאמר רב הונא ואם לאו מודדין לה מן הקשת, סתומין קצת וצריכין ביאור, והנראה לענ"ד בבאור דבריו, דמתחלה כתב דמן הקשת לאו דוקא, אלא מודדין ממקום שמתחיל להתרחב ולהיות בין שני צידי הקשת ד' אלפים, ושוב

כתב דנראה לו לפרש הא דאמר רב הונא דמודדין מן הקשת, דלא קאי על מרכז הקשת, דהא אין מודדין מן הקשת אלא מן היתר שבמקום שמתקצר מד' אלפים, אלא קאי על צידי הקשת, דהיינו צידי הקשת שמן היתר שבמקום שמתקצר מד' אלפים עד פתח הקשת, וחשיב כל צד כעיר בפני עצמה, ודלא כדמשמע מפרש"י דלא חשיבי כעיר ומודדין לכל אחד מפתח ביתו, אלא שהוקשה לו דא"כ מהו שאמר רב הונא מן הקשת, והרי כיון דכל צד חשיב כעיר, נמצא דאף מי שיוצא לחלל הקשת סמוך לתחתיתו ודהיינו סמוך ליתר שבמקום המתקצר מד' אלפים], יכול לילך עד היתר ומשם ולהלך אלפיים אמה, וככל מי שיוצא מן העיר דיכול להלך לאורך הצלע שיצא ממנה ואפילו כמה אלפים עד הזוית בכל רוחב אלפיים של התחום, ומהזוית ולהלך עוד אלפיים אמה ברוחב אלפיים, דהרי מרבעין תחומי הזוית, ובזה כתב הרשב"א דהא דאמר רב הונא מן הקשת, נפקא מינה להולך מצד לצד בתוך חלל הקשת, וכן למי שרוצה לילך אל מחוץ לעיר דרך החלל וחלק היתר שאינו סמוך בתוך אלפיים לראש הקשת שיצא ממנו כזה^ל, ואינו רשאי לילך אלא כנגד היתר הסמוך בתוך אלפיים לראש הקשת שיצא ממנו, ומשא"כ כשיש בין הראשים פחות מד' אלפים דאפשר לילך מצד לצד בתוך חלל הקשת, וכן כל היוצא מן העיר יכול לילך אלפיים מן היתר ולהלך בכל רוחב היתר, ולא רק מחלק היתר הסמוך בתוך אלפיים לראש שיצא ממנו.

לשון הרשב"א בעבוה"ק (ש"ה-ס') בא לצאת מביתו אל היתר וממנו לחוץ מודדין לו מצד היתר הסמוך לצלע אשר שם ביתו אלפיים אמה לכל רוח עכ"ל, מצד היתר היינו מראש ותחלת היתר הסמוך לצלע אשר שם ביתו, ומנקודת תחלת היתר מודדין לו אלפיים אמה לכל רוח ברבוע כדין רבוע תחומי זויות העיר.

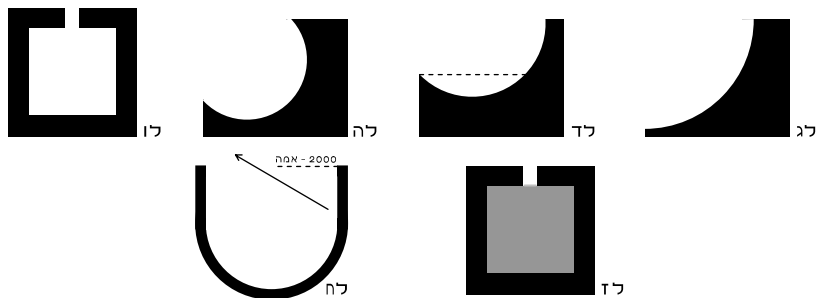

שבמקום המתקצר מד' אלפים, ואעפ"כ כתב הרשב"א דאין יכול לילך מצד לצד, ואין לומר דכוונת הרשב"א כשהולך מראש לראש מופלג אלפיים מהיתר שבמקום המתקצר, דסתמת דברי הרשב"א לא משמע כן, ועוד דא"כ האיך יפרש הרשב"א דברי רב הונא אליבא דרבה בריה, דאית ליה דלא מיירי רב הונא אלא בתוך אלפיים ממרכז הקשת.

יד) שעור פחות מד' אלפים דקשת, מודדין מקצה הקרפף של צד האחד לתחלת הקרפף של צד האחר, לר"מ (נזא) דנותנין קרפף לעיר, וכל שיש ביניהם פחות מד' אלפים ממלאין הכל, בין לדעת התוס' והרא"ש דענין שעור פחות מד' אלפים הוא משום היתר הליכה (עי' לעיל סק"ד), ובין לדעת הרשב"א והריטב"א דהוא שעור הפלגה הראוי להתאחד ולהתמלאות. דהקרפף חשיב כגוף העיר עצמה, וגם אפשר לילך מצד זה לצד זה, מיהו כיון דשעור פחות מד' אלפים, נמדד בלא רבוע העיר, נמצא דהקרפף שכנגד שני זוויות פתח הקשת, אנו חושבין כעשוי בעגול כזה²², דשעור שבעים ושיריים בזוית מודדין מנקודת זוית העיר, ואם אין מרבעין ע"כ הוא נעשה כעגול, וכמו לענין תחומין לר' חנינא בן אנטיגנוס, וממילא כל שיש בין שני צידי הקשת בלא הקרפף ד' אלפים, שוב אין העיר מתרבעת לגמרי, אלא ממלאין הקשת ממקום המתקצר מד' אלפים, והוא קרוב לקצה הקרפף כזה²³.

טו) עיר העשויה כמין שני גאמים הנפגשים זה בזה כזה²⁴, אי אפשר לדונה כגאם אחד, כיון דאין שני קצות הגאם עומדים זה כנגד זה, אלא חשבינן להו כשני גאמים, ומרבעין כל אחד בפ"ע כזה²⁵, ואם נתרבעו שניהם חזורין ומרבעין הזוית שביניהם ומשלימין רבוע כל העיר כזה²⁶, והזוית שביניהם

ופשטות דברי הרשב"א בחידושו משמע דמודדין לכל צלע אלפיים אמה, מחלק היתר ברוחב אלפיים, הסמוך לאותו צלע, ועל דרך שנתבאר, והיינו שמרבעין תחום זווית ראשי הקשת כזה²⁷, וכדין רבוע תחומי כל זווית עיר, דאי נימא דאין מרבעין אלא ד' זוויות חיצוניות של כל העיר, ולא זוויות פנימיות שבאמצע צלע העיר, א"כ אף כשהולך חוץ מחלק היתר הסמוך בתוך אלפיים לאותו צלע שיצא ממנו, אין נותנין לו אלפיים, דאפילו קו התחום הראשון שכנגד תחלת היתר אצל העיר, אינו אלפיים אלא אלפיים פחות משהו, שהרי באמת אינו נמדד ביושר מן היתר, אלא מנקודת זוית העיר, וא"כ הוא באלכסון משהו, ובקו ישר הוא אלפיים פחות משהו, וכן הולך ומתמעט התחום בעגול כנגד רוחב היתר כזה²⁸, וע"ע משכ"ב לקמן סי' ו' סק"ו.

ולמדנו מדברי הרשב"א אלו, דהיוצא ממרכז הקשת יש בין ראשיה ד' אלפים שאין ממלאין אותה, אינו יכול להלך ממרכז הקשת יותר מאלפיים, לצד הפתח, אף שמהלך בתחומי צידי הקשת, וכמשנת"ב לעיל סי' א' סק"א, דאל"כ למאי נפקא מינה בכל דין מילוי קשת דפחות מד' אלפים דאמר רב הונא, ואמאי קאמר רבה בריה דלא שרי אלא באלפיים בין יתר לקשת, והרי בלא"ה שרי לילך מן המרכז עד היתר, ויש לו מן היתר ולהלך עוד אלפיים, מכל מקום שיצא מן הקשת, כדין הבלעת תחומין, דהרי תחומי זוויות הראשים נמשכים עוד אלפיים ברבוע, ותחומי הזוויות והראשים מובלעין זה בזה, ותחום המרכז מובלע בתחומי הראשים.

ובאמת הדבר מבואר מדברי הרשב"א הכא, דהרי היוצא מצידי הקשת, מהלך בתוך תחומי היתר

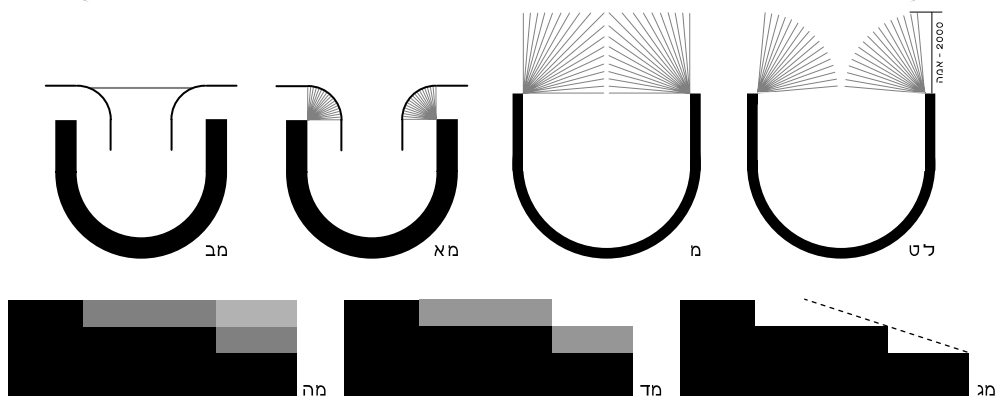

או יותר, נרבע רק החלק שחוץ לפגימת הגאם כזה², וכדין עיר שרחבה מצד אחד, דממלאין אותה אף אם יש בין ראשיה ד' אלפים או יותר [כנ"ל סק"ה].

טז) ממש"כ החזו"א פ' - נה.ב. ק"י ס"ק י"ז, נראה דעתו, דקשת שאינה אלא רביע מעגול השלם כזה²⁸, מרבעין אותה כמו עשויה כמין גאם כזה²², ולא כעשויה כקשת כזה²³, ונראה דס"ל דכשבאין לרבע ולמלאות פגימות העיר, קובעין גבול המילוי רק בקוים נצבים לראשי הפגימה, ולכך ברביע קשת ובעשויה כמין גאם יש לרבע בשני קוים היוצאים מראשי הפגימה ונפגשים בזוית ישרה (90°), ובעשויה כחצי עגול או כאכסדרה שני קוים הנצבים של ראשי הפגימה, נפגשים בקו אחד הוא היתר, ומש"כ פ' - נד.ב. בסוף דבריו דכל שהיא מרובעת בצד מן הצדדים הוא כמרובעת כולה, לא קאי על עשויה כגאם דלעיל שם, כשם דלא קאי על עשויה כקשת דלעיל שם, אלא אריש דבריו שם דמיירי בעיר מרובעת שפגום יוצא ממנה, וענין עשויה כגאם וכקשת שהזכיר שם, הוא רק לענין עיקר דבריו דמרבעין העיר כפי צורתה ולא לרבע עולם.

ועדיין לא נתבאר דעתו לענין עיר העשויה כקשת פחות מרביע עגול שלם כזה²⁷, או יותר מרביע ופחות מחצי עגול כזה²⁸, דאי אפשר למלאותן בקוים נצבים לראשי הפגימה, לפי שאינן נפגשין בזוית ישרה פולא תהיה העיר מרובעת, ושמא ס"ל דבכל כה"ג ע"כ ממלאין בקוים אלכסוניים, והיינו דכשהוא יותר מרביע עגול, כל שהעגול קרוב יותר לרביע ממלאין בשני קוין אלכסוניים כזה²⁹, וכשהוא קרוב יותר לחצי עגול, ממלאין בשני קוים אלכסוניים הנפגשים בקו אחד הוא יתר הקשת כזה³⁰.

מרבעין אותה אף אם יש ד' אלפים או יותר באלכסון שבין שני ראשי הזוית כזה³¹ [אורך הזוית שלושת אלפים ושמונה מאות, ורחבה אלפיים, וקו האלכסון ארבע אלפים מאתיים וחמישים בערך, ושני הגאמים מתרבעים כמש"כ התוס' דכל שאין בין הקשת ליתר יותר מאלפיים, מרבעין אף כשיש בין שני הראשים יותר מד' אלפים], וטעמא משום דהזוית כולה עומדת חוץ לפגימה, דהיא כולה חוץ ליתר של שני הגאמים, והרי היא כעיר שרחבה מצד אחד דמרבעין אותה אפילו כשיש יותר מד' אלפים בין שני ראשיה [ע"י לעיל סק"ה]. ורבע הזוית אינו מכח רבועי הגאמים שמשני צידיה, דאין מרבעין רבוע ע"ג רבוע, אלא מכח העיר עצמה שהיא רחבה משני צידי הזוית, אלא שאי אפשר לרבע הזוית, אלא א"כ נתרבעו שני הגאמים, דאין נותנין לעיר פאות פנימיות, כמשנת"ב לעיל סק"ג, ואם נמלא הזוית בלא אחד מן הגאמים ע"כ נעשית זוית פנימית כזה³².

אמנם היכא דאפשר לדונה כגאם אחד, כגון ששני קצות הגאם עומדים זה כנגד זה כזה³³, אם יש פחות מד' אלפים בין ראשי הגאם מרבעין הכל, ואם יש ד' אלפים או יותר, אין מרבעין אלא במקום המתקצר מד' אלפים, ואם היתר היותר קצר שבין שני ראשי הגאם הגדול הכולל את שני הגאמים, הוא ד' אלפים או יותר, מרבעין כל גאם בפ"ע, אבל אין חוזרין ומרבעין הזוית, שבין רבועי שני הגאמים, כיון דזוית הפנימית של הזוית, היא משטח הפגימה שבין שני ראשי הגאם הגדול כזה³⁴, ואי אפשר לה להתמלאות, לפי שיש בין ראשי הגאם שלה ד' אלפים, וכיון דאי אפשר לה להתמלאות, אי אפשר למלאות שאר הזוית שחוצה לה, דלעולם אין ממלאין ע"ג חלל שאי אפשר למלאותו, דאל"כ עיר העשויה כגאם, שיש בין ראשיה ד' אלפים

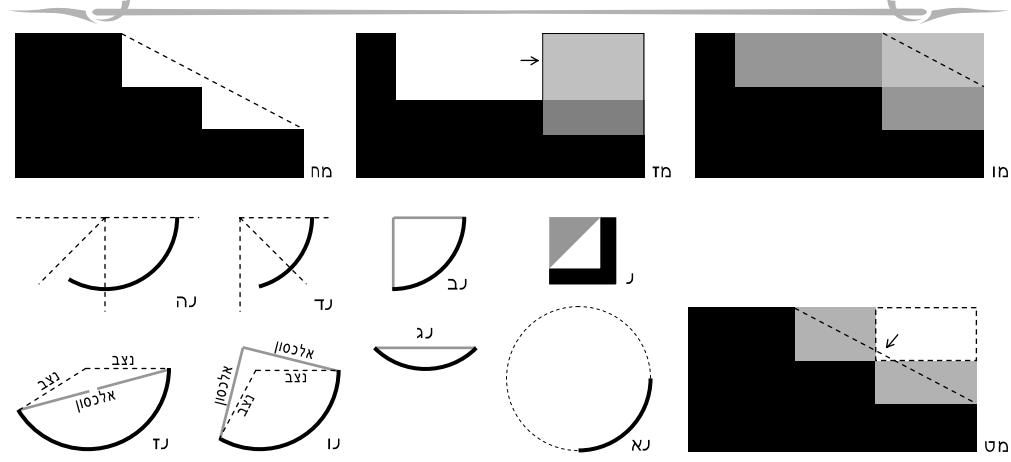

ודברים אלו קשין מאוד לענ"ד, ועיקר הדבר נראה תימה לרבע עיר העשויה כרביע עגול כעשויה כגאם כזה^ט, ולא כקשת כזה^ק, ומאיזה טעם צריך לקבוע גבול המילוי בקוים נצבים דווקא, ומלבד זה הדברים מבוארים בדברי הרשב"א [שלא היו ביד החזו"א], שכתב לענין עשויה כגאם, דממלאין אותה כמין גאם אחר, משום דיש לה שני צלעות ישרות, ומבואר דאם אינן ישרות, אלא עגולות עושין לה יתר וכדעת יש מי שאמר שהביא שם תחלה, וגם דברי הריטב"א מתפרשין כדרך זו, אלא שהחזו"א פירש כנראה דברי היש מפרשים דמרבועין לרבע עולם ע"ש בדברי הריטב"א, גם צ"ע לדבריו מש"כ הראשונים דאם יש בין ראשיה ד' אלפים או יותר, ממלאין עד מקום שמתקצר מד"א, ולא חלקו בזה אם חלק הקשת שמתקצר מד"א הוא רביע עגול או קרוב לזה, או קרוב לחצי עגול, דאם הוא רביע עגול או קרוב לזה יש למלאותו כמין גאם, ולאחר מכן לרבע צדה החיצון על דרך זו כזה^{קכ}, וככל עשויה כקשת דמרבועין צדה החיצון העגול, כפי היתר שהוא יש, וכמש"כ הרשב"א משם הראב"ד

ובפחות מרביע מסתברא דעושין לה יתר כעשויה כקשת, דכיון דשני ראשיה הן על אותו הרוח [דכשחולקין עגול השלם לארבע רוחות, כל רביע הוא רוח אחת, ודרך משל רביע העגול ראשו האחד בסוף רוח דרום ותחלת רוח מזרח, וראשו השני בתחלת רוח דרום ובסוף רוח מערב, אבל בפחות מרביע שני ראשיו בתוך אותו הרוח], לא מסתברא לדונה כעשויה בשני צלעות משני רוחות כעשויה כגאם, אלא חושבין אותה כעיר ישרה שנתקעמה קצת ומיישרין עקמומיתה כזה^{קכ} ותו לא, וקרוב לדרך זו נראה ממש"כ החזו"א (ק"י ס"ק כ"ו) לענין עשויה כגאם, דאם היא עשויה בזוית רחבה (קהה), כיון דאין הכרעה כפי איזה צלע לרבעה, מרבעין אותה לרבע עולם, ואם היא עשויה בזוית קצרה (חדה), עושין לה יתר כעשויה כקשת, ובפשוטו אין לו מובן מה הפרש בין זוית רחבה לקצרה, דבשניהם אנו מסופקין לפי איזה צלע לרבעה, וע"כ צ"ל דס"ל דאם יש בין שני הצלעות פחות מרביע עגול (90°), כיון דהוא פחות מרוח אחת שלימה, אין ממלאין אותה בשני רוחות כעשויה כגאם, אלא ברוח אחת כעשויה כקשת.

סימן ד

בדין כפרים המשולשים

דהכפרים עומדים בשורה עולה ויורדת ועקומה, רואין אותן כשורה אחת כמות שהן, וצורת העיר לדרך זו היא כמין קשת כזה^א.

ויש לדון אי חוזרין ומרבעין הנך כפרים המשולשים, ובגמ' ובפוסקים לא נזכר מזה, ויש מקום לומר דהך צרוף דג' כפרים אינו צרוף גמור לדונם כעיר אחת ממש, ולכך אין חוזרין ומרבעין אותן, אבל יש לומר דהוה פשיטא להו דבר זה ולא הוצרכו להזכירו, ולהסוברים דצורת העיר היא עיר ישרה, סתמא יש לרבע אותו ולא הוצרכו להזכיר דבר זה, דבציור הפשוט דהאמצעי ממלא כל החלל שבין החיצונים, א"כ אין הנדון אלא על ג' צידי כל חיצון וחיצון, וזה לא הוצרכו להזכיר דבלא"ה צריכין לרבע אותן אף לולי צרוף יחד,

א) נז, ב. רואין כל שאילו מטיל אמצעי ביניהן וכו', יסוד דין כפרים המשולשים דכשם דג' חצרות מצטרפין יחד להחשב עיר (נהב), ה"נ ג' כפרים מצטרפים יחד להחשב כעיר אחת [וע"ע לקמן ס"ק ט"ו משכ"ב], כל שהן סמוכין זה לזה שלא יהיה ביניהם יותר מאלפיים, ופירשו הראשונים [רש"י ותוס' ורא"ש ורשב"א (עבוה"ק ש"ה י"ט) וריטב"א] דצירופן יחד אינו מכל צידהן, ומצינו להראשונים בזה שני שיטות כמו שיתבאר באורך לקמן, אבל כלל העולה מדבריהם ד"א דרואין האמצעי כאילו עומד שלא במקומו אלא בשורת החיצונים, וצורת העיר לדרך זו היא עיר ישרה הכוללת את הכפרים החיצונים ושטח שביניהם, שרואין כאילו כפר האמצעי עומד שם, וי"א דהדמיון בזה דאף

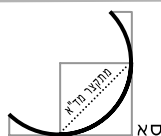

חלוקות, ולכך אין דנין החלל כאילו הוא מלא בתים וחצרות, ה"נ לענין כפרים המשולשים כל שהן מופלגין זה מזה ד' אלפים אינן מתאחדין להיות נדונין כעיר אחת, ולדון האמצעי כאילו ממלא החלל שביניהן בשורה אחת, וא"ל אביי דלא דמי, דבקשת המילוי הוא ענין חצוני, דחשבינן כאילו החלל מלא בתים וחצרות בעלמא, ואין ממלאין אלא בין שני חלקי עיר המאוחדין, ומשא"כ בג' כפרים דאנו ממלאין החלל בבתיים וחצרות דאמצעי העומד לפנינו, ולא בבתיים וחצרות בעלמא שאינן בעולם, ולזה אין צריך שיהיו החיצונים מאוחדין תחלה, ודי שהן עומדין בשורה זה כנגד זה, ועיקר איחודן הוא ע"י מילוי האמצעי, ובוזה מתבאר היטב מש"כ רש"י בתרוצא דאביי וז"ל, ליכא למימר מליה, מלא האויר שביניהן דאין לך במה למלאות, והיינו דשאני קשת דאין לך במה למלאות אלא בבתיים וחצרות שאינן בעולם, ומשא"כ הכא דממלאין בבתיים וחצרות דכפר האמצעי העומד לפנינו ומצטרף לחיצונים [וע"ע בה"ל שצ"ח ס"ח ד"ה מחוץ].

ג) דעת התוס' דענין כפרים המשולשים, דרואין האמצעי כאילו אינו עומד במקומו אלא בין החיצונים, וקושיית רבא השנית, דבכל קשת שיש בין רגליה ד' אלפים או יותר, אף דאי אפשר למלאותה מדין רבוע העיר, מ"מ יש למלאותה מדין כפרים המשולשים [וע"ע לקמן סק"ט מש"כ בבאור קושיית רבא], ובתשובת אביי כתבו התוס' ג' פירושים, ועיקרן יתבאר לקמן סק"ז - י', אמנם צורת העיר דכפרים המשולשים לכל הפירושים היא עיר ישרה הכוללת את הכפרים החיצונים והאויר שביניהם בלבד, אלא דלפירוש הא' אין חושבין האמצעי ככפר אחד עם החיצונים, וכאילו הוא עומד ביניהם, אלא לענין החיצונים, דלענין האמצעי אי אפשר לחשוב כן, דאם כן לא יוכלו בני האמצעי לילך ממקומם אלפיים, דאי אפשר לחשוב ביתם ושבתתם כאילו הוא בשני מקומות (תוס' הרא"ש), גם במקומם וגם בין החיצונים.

ולפרוש השני והשלישי לא נתבאר להדיא בדברי התוס' אי אמרינן רואין גם לבני האמצעי ויכולין לחשוב ביתם ושבתתם גם במקומם וגם בין החיצונים, או דס"ל כמש"כ בפ"י הראשון דבני האמצעי אין להן אלפיים אלא מכפר שלהן, ומה שהוצרכו לפרש בדרך אחר, לפי שפ"י הראשון יש בו דוחק גדול, דצריך להעמיד כל דברי רב הונא בדין קשת רק לענין בני האמצעית, [ושמא זהו טעם הרמ"א (שצ"ח ס"ח) דלא

אף דפעמים ע"י צרופן מרבעין אותן באופן אחר משאם היו מרבעין כל אחת בפ"ע, והרמב"ם דס"ל דצורת העיר כמין קשת, יש לומר דלא נחית לפרש דבר זה משום דהוא מילתא דלא פסיקא, דכשיש בין החיצונים ד' אלפים אין מרבעין אותה, וכדעת הרשב"א והריטב"א בעיר העשויה כקשת כה"ג (ע"י לעיל סי' ג') סק"ד), והעיקר נראה דחוזרין ומרבעין, דדין רבוע העיר אינו תלוי בשם עיר, ואין ענינו אלא השוואת התחומין וכמשנת"ב לקמן סי' ז' סק"ב מדברי הראשונים, ומ"מ אין זה דין מיוחד לעיר, אלא לעולם מרבעין מקום שביתתו, וכיון דבכפרים המשולשים חשבינן מקום שביתתו ככולן יש לרבע מקום שביתתו. ועוד דלרבע הכפרים כל אחד בפני עצמו ודאי אי אפשר, דסוף סוף חשבינן כולן כעיר אחת, נמצא דאינן מרובעין כלל, ואי נימא דאין מרבעין שלשתן יחד, נמצא דכפרים המשולשים אין בהן דין רבוע כלל, והא ודאי היה להראשונים להזכיר.

ושו"ר במאירי (בה"ב נ"א) שכתב וז"ל ושלשה כפרים המשולשים שעושיין שלשתם כעיר אחת הואיל וכחצובא הן עומדין אנו רואין אותם כעיר אחת והרי הן כעיר עגולה ורואין אותה כאלו היא מרובעת ומשתכרין בזויותיה וכן כתבוהו גדולי המפרשים (ראב"ד וכ"כ משמו להדיא בחידושי שם).

ב) דעת רש"י והרמב"ם (פכ"ח ה"ה) דשלשת הכפרים מודדין להם אלפיים אמה לכל רוח מחוץ לשלשתן, ולפ"ז על כרחך צ"ל דרואין כפרים המשולשים כאילו עומדין בשורה אחת אף שהשורה עולה ויורדת ועקומה, ונעשו שלשתן כעיר אחת כמות שהן עומדין, ודין עיר זו כדין עיר העשויה כקשת, ואם יש בין שני החיצונים פחות מד' אלפים ממלאין החלל שביניהם, ובד' אלפים או יותר ממלאין עד אלפיים כדעת התוס' והרא"ש ולדעת הרשב"א והריטב"א אין ממלאין כלל וכמש"כ לעיל סק"א.

ולבאר קושיית רבא השנית יש להקדים, דאף דחבור הג' כפרים לעיר אחת, הוא ע"י חבור כל חיצון בפ"ע לאמצעי, מ"מ צריך שיהא איזה יחס בין החיצונים, ולכך צריכין לעמוד בשורה אחת זה כנגד זה, דאם לא כן יהא דין ג' כפרים גם כשאחד מהן עומד למזרח כפר האמצעי ואחד למערב כזה, והוקשה לרבא דכשם דלענין קשת כל שיש בין ראשי הקשת ד' אלפים, חשבינן להו כעין שני ערים

העתיק אלא חומרא דבני האמצעי, דיתכן שהיא לכל הפירושים, משא"כ חומרא דאמצעי גדול מהחלל, דאינו אלא אחד פירושא, ושמה טעמו דס"ל דממה שכתבו התוס' והרא"ש פי' זה ראשון, נראה דס"ל דהוא עיקר, ואמנם בתור"פ לא העתיק אלא פירוש זה, וע"ע משכ"ב לקמן סק"ט.

ומ"מ אף אי נימא דלפי' השני והשלישי יש לבני האמצעי אלפיים מהחיצונים, היינו דהאמצעי שבין החיצונים נעשה ככפר אחד עם החיצונים, והאמצעי שבמקומו עיר לעצמו הוא ואינו אחד עם החיצונים, והר"ז כמו שיש להן לבני האמצעי כפר כפול, אבל אין לחיצונים מהאמצעי שבמקומו ולהלן אלפיים, וז"ל הריא"ז (פ"ה ה"ג) הרי אלו נעשו כולן כעיר אחת ואם בא לצאת דרך חצונה זו או דרך חצונה זו מורדין להן תחומן מחוץ לחצונה דרך אויר העולם שהוא חוץ לשתייהן, וע"ע ריטב"א שהקשה על פירוש ר"י דהוא פירוש הראשון שכתבו התוס', וכתב לדחותו וכתב דאף בני האמצעי מורדין מן החיצון, ומ"מ אינן מפסידין כלום במקומם, דלהקל אמרינן ולא להחמיר [וע"ע משכ"ב לקמן סוף ס"ק י"ג].

ד) דעת הרשב"א (עבוה"ק ש"ה כ') והריטב"א כדעת התוס', דרואין האמצעי כאילו אינו עומד במקומו אלא בין החיצונים, וצורת העיר היא ישרה וכוללת את החיצונים והחלל שביניהם בלבד, והרשב"א (עבוה"ק ש"ה י"ט) לא הזכיר בדין כפרים המשולשים, האיך ומהיכן מורדין להן, ולא כתב אלא דרואין את האמצעי כאילו הוא ביניהן, ומשמע ודאי דצורת העיר היא ישרה, וכוללת החיצונים והאמצעי שעי' רואין שביניהן, והאמצעי במקומו אינו בכלל העיר, וכן נראה מבואר מדברי הריטב"א כמשנת"ב לעיל סוף סק"ג, אלא דס"ל כפירוש השני והשלישי, דאמרינן רואין גם לבני האמצעי ועל דרך שנתבאר לעיל סק"ג, וכמש"כ הריטב"א וכפשוטא דשמעתין, וכן נראה מסתימת דברי הרשב"א בעבוה"ק.

ובקושית רבא הן מפרשין כהתוס', דכל עיר העשויה כקשת ובין רגליה ד' אלפים נמלאנה מדין רואין [עי' לקמן סק"ט משכ"ב בביאור קושית רבא], וא"ל אביי, דשאני קשת דאינה עשויה להתמלאות דכך היא צורתה, ומשא"כ בכפרים המשולשים.

ה) ולהאמור דעת כל הראשונים, דחלל שבין החיצונים לאמצעי אינו בכלל העיר, דבין

אם נאמר דצורת העיר דכפרים המשולשים היא ישרה ובין אם נאמר דהיא כקשת, החלל שבין החיצונים לאמצעי אינו בכלל, ולדעת התוס' והרא"ש והרשב"א והריטב"א דצורת העיר היא ישרה, לעולם אין ממלאין חלל זה, ולדעת הרמב"ם ורש"י דצורת העיר כקשת, הרי דינה כעיר העשויה כקשת, ועם יש בין החיצונים ד' אלפים או יותר ממלאין החלל כדעת התוס' והרא"ש בעיר העשויה כקשת כה"ג, ולדעת הרשב"א והריטב"א אין ממלאין כלל, כנ"ל סק"ב.

ומיהו נראה דלדעת התוס' וסיעתם, דרואין האמצעי כאילו עומד שלא במקומו אלא בשורת החיצונים, אין הכרח לראותו כעומד דווקא בין החיצונים ממש, אלא אפשר נמי לראותו כעומד מיד בתחלת החלל שבין החיצונים לאמצעי כזה¹, דהעיקר בזה דרואין אותו כאילו הוא עומד אצל החיצונים באופן שנעשין כעיר אחת, ואילו היה האמצעי עומד בתחלת החלל שבין החיצונים לאמצעי, היו נעשין כעיר אחת שהרי החיצונים והאמצעי נושקין זה בזה בזוית ע' ושיריים שלהן.

ולהאמור לדעת התוס' וסיעתם כל השטח שבין החיצונים ועוד כנגדו בתחלת החלל שבין החיצונים לאמצעי, בעובי האמצעי, נדון כעיר אחת עם החיצונים, דהא אפשר לראות האמצעי כעומד בכמה מקומות בין החיצונים כמשנת"ב לקמן ס"ק י"א, וע"ע משכ"ב לקמן ס"ק ט"ו.

ו) ולענין הלכה בזה, לדעת התוס' וסיעתו חושבין אויר שבין החיצונים ועוד כנגדו בתחלת החלל שבינם לאמצעי, בעובי האמצעי, כעיר אחת, אבל האמצעי שבמקומו אינו בכלל העיר, ואין בני החיצונים הולכים אליו אלא עד מקום שכלתה מדתם, ולדעת רש"י והרמב"ם צורת העיר כקשת, ובני החיצונים הולכין בכל האמצעי ומורדין אלפיים ממנו, אבל מחיצון לחיצון אי אפשר לילך אלא אם יש ביניהם פחות מד' אלפים, וכד' אלפים או יותר אפשר לילך רק בתוך אלפיים לאמצעי לדעת התוס' והרא"ש, ולדעת הרשב"א והריטב"א אף בתוך אלפיים אי אפשר לילך, ונראה דנקטינן כדעת רוב הראשונים דסברי כהתוס' וסיעתם.

כאילו יש היתר הליכה מראש לראש, דהא מצו אתו דרך בתים, והנה גם לבני הקשת אי אפשר להן לילך מתוך ראש האחד לתוך ראש השני וכמשנת"ב לעיל סי' א' סק"א, אלא רק מתחלת היתר במקום שנושק לראש האחד עד ראש השני, ומבואר דכה"ג חשיב כהיתר הליכה לצרף שני מקומות, דהצירוף אינו ע"י הכניסה ממקום אחד למקום שני, אלא ע"י היתר ההליכה בכל החלל המפסיק ביניהם.

ומש"כ התוס' בפ"י הראשון, שלא יהא בין יתר לקשת יותר מאלפיים, אין כוונתן ליתר כל שהוא שבפתח הקשת, דהרי אם עובי אמצע הקשת דרך משל חמש מאות אמה, ורואין אותו כאילו הוא עומד בחמש מאות המזרחיים [אם פתח הקשת במזרח] של חלל הקשת, יש למדוד שעור אלפיים מקצה המערכי שלו, ולא מקצה המזרחי שלו, דהא שעור אלפיים הוא בחלל שבין החיצונים והחלל שביניהם, לאמצעי, כמשנת"ב, אלא כוונת התוס' לבתים שביתר, ועל דרך שכתבו בתחלת דבריהם, כאילו בתיהם שבקשת נתונים ביתר.

ח' תוס' שם, ובלבד שלא יהא בין יתר לקשת יותר מאלפיים כמו בין אמצעית לחיצונות וכו' וכ"כ הרא"ש, תוכן דברי התוס', דאף דראשי הקשת ארוכין יותר מעובי אמצע הקשת, יכולין לילך בכל אורך הקשת מצד לצד, דבכל מקום שהולכין רואין כאילו אמצע הקשת עומד שם וכמו שיתבאר לקמן ס"ק י"א, ובזה כתבו התוס' דהיינו דווקא היכא דלא יהיה בין אמצע הקשת העומד ביתר [כלומר בקצה חלל הקשת אצל הפתח] ע"י רואין, לאמצע הקשת העומד במקומו, יותר מאלפיים, ומבואר דעת התוס' דשעור אלפיים דאמר אביי היינו שלא יהיה יתר מאלפיים בין האמצעי שבמקומו לאמצעי העומד בין החיצונים ע"י רואין, והוא ממש כדין מילוי עיר העשויה כקשת, דבעי שיהא היתר הליכה מגג הקשת לכל היתר, דאם השעור הוא בין האמצעי לכל חיצון, וכדי שיהא היתר הליכה מזו לזו וכפרש"י, יוכל להיות בין היתר לקשת אפילו כמה אלפים, דהרי ראש הקשת ואמצע הקשת עיר אחת הן ואפשר לילך מזו לזו בכלן, ובוודאי עדיפי מג' כפרים המופסקין זה מזה, ואף דרבא בעי כמה יהא בין חיצון לאמצעי, מ"מ אביי תלה השעור באלפיים, היינו אלפיים בין האמצעי לאמצעי שבין החיצונים, ולא בין החיצונים לאמצעי.

ובאמת פשטא דשמעתתא מוכחא כדרך זו, דאי נפרש דענין אלפיים הוא שעור שבין אמצעי לכל

ובענין אי חשבינן להו כעיר אחת גם לענין האמצעי, שיוכל למדוד אלפיים מן החיצונים, הנה אם הולך מן האמצעי לאחד מן החיצונים דרך המקום שהוא מכלל העיר לדעת רש"י והרמב"ם, מסתברא דנקטינן לעיקר לקולא בזה, מאחר דלדעת הרמב"ם ורש"י שרי, ולהרשב"א והריטב"א בכל גווני יש לבני האמצעי אלפיים מכל החיצונים והחלל שביניהם, אבל אם הולכין מן האמצעי לחלל שבין החיצונים, במקום שאי אפשר למלאותו כדין קשת, יש לדון להחמיר, מאחר דלדעת הרמב"ם ורש"י נמי יש לאסור בזה וגם לדעת התוס', ומיהו בדעת התוס' לא נתבאר אי לפירוש שני ושלישי אסור בזה ע"י לעיל סק"ג משכ"ב, ובמ"ב (שצ"ח ס"ק מ"ד) כתב דנקטינן בזה להקל, גם החזו"א (ק"י ס"ק ס"ט) כתב דנקטינן לדינא כהרשב"א והריטב"א בכל דבריהם, דבתראי נינהו והוא להקל בערובין (וע"ע לקמן ס"ק י"ג במש"כ בדברי החזו"א שם, בענין דעת הרשב"א והריטב"א בדין אמצעי גדול מהאוויר).



ז' א"ל רבא אבבי כמה יהא בין חיצון לאמצעי וכו', לישנא דבין חיצון לאמצעי מתפרש על חלל שביניהם בלבד, ונמצינו למדים דכל שאין בחלל שביניהם יותר מאלפיים, נעשין עיר אחת, דהרי אמר אביי אלפיים אמה, ולא פחות מאלפיים אמה, וז"ל התוס' ובלבד שלא יהא בין יתר לקשת יותר מאלפיים כמו בין אמצעית לחיצונות דהכא דלא שרי אלא עד אלפיים, וז"ל הרמב"ם (פכ"ח ה"ה) אם יש בין האמצעי ובין כל אחד ואחד מן החיצונים אלפיים אמה או פחות מכאן, ומבואר דאלפיים היינו אלפיים ממש, וכן מבואר ברשב"א (עבוה"ק ש"ה י"ט) שכתב וז"ל בד"א בשאין בין החיצונים לאמצעי יתר מאלפיים אמה וכו', וכ"כ הטור וז"ל ובלבד שלא יהא בין האמצעית ובין כל אחת מהחיצונות יותר מאלפיים.

ולאמור מה שפרש"י ענין שעור אלפיים הואיל ויכול לבוא מזו לזו בלא ערוב, אין הכוונה שיכולין בני זו להכנס לזו בלא ערוב, אלא שיכולין לבוא מזו עד קצה זו בלא ערוב, והעיקר בזה שיהא כל החלל המפסיק ביניהם בתוך התחום לשניהם, וענין זה מבואר נמי בדברי התוס' (נה"א) שכתבו דלרבא בר"ה אף בד' אלפים בין הראשים ממלאין הקשת כל שאין בין יתר לקשת יותר מאלפיים, דכיון דמן הקשת יכול לילך מראש האחד לראש האחר, חשיב נמי לבני הראשים

ואמנם לדעת רש"י והרמב"ם דממלאין בין כל חיצון לאמצעי ולא בין החיצונים, ע"כ צריך לומר דשעור אלפיים הוא בין כל חיצון לאמצעי, וכמו שפרש"י וכ"נ מלשון הרמב"ם, ואקשי ליה רבא לאביי, דכשם דבקשת ממלאין אף במקום שאין בו היתר הליכה, ה"נ יש למלאות בין כל חיצון לאמצעי אף במקום שאין בו היתר הליכה. והריטב"א פירש כפרש"י, אף דס"ל דענין רואין הוא דממלאין בין החיצונים, וכשיטת התוס' וסיעתם, וצריך לומר דגם לדידיה העיקר בזה הוא משום היתר הליכה בין האמצעי לבין החיצונים, ולא משום היתר הליכה בין האמצעי לכל חיצון, אלא דמאחר דבאופן הרגיל הא בהא תליא, פירש הדבר על דרך דברי רבא דבעי מאביי כמה יאה בין חיצון לפנימי.

והשתא לדעת רש"י והרמב"ם בין אמצעי לחלל שבין החיצונים יוכל להיות אפילו יותר מאלפיים, וכגון שהאמצעי עשוי כקשת שיש בין ראשיה יותר מד' אלפים, ובד' אלפים אף להתוס' שפיר דמי אף שאין ממלאין אותה (ואף אם היו ממלאין אותה כגון שאין בין יתר לקשת יותר מאלפיים, לא היה מועיל דאין חושבין אלפיים דרואין על אלפיים דמילוי קשת כמו שיתבאר לקמן סק"ט), דתחום זווית הראשים שעושין אותן כמין טבלה מרובעת (עי' לקמן סי' ר' סק"ו), ממלא כל החלל שבין חלל הקשת שבאמצעי שבמקומו, לאמצעי העומד בין החיצונים ע"י רואין כזה¹, ויכולין לבוא מזו לזו בלא ערוב.

ולדעת התוס' וסיעתם בין אמצעי לחיצונים יוכל להיות אפילו יותר מאלפיים, וכגון כפרים מרובעים שהחיצונים או אחד מהן זווית שלו היא לצד החלל שביניהם, והאמצעי זווית שלו גם כן לצד החלל שבין החיצונים כזה², ובין זווית האמצעי לחיצונים יש קמ"א ופחות, והאמצעי שבין החיצונים ע"י רואין, חלק ממנו הכולל את כל רחבו מזווית לזווית, הוא בתוך תחום האמצעי, ומן החיצונים לאמצעי יש יותר מאלפיים, ולפמש"כ לקמן ס"ק י"ד משכחת לה נמי אם החיצונים עומדים ביושר כנגד האמצעי כזה³].

ט א"ל רבא לאביי כמה יאה בין חיצון לחיצון וכי' והאמר רב הונא עיר העשויה כקשת וכי',

חיצון וכמו שפרש"י, והיינו דבעי היתר הליכה בין הכפרים כדי לצרפן זה לזה, דרק כשהן מצורפין אמרינן רואין, א"כ מאי אקשי ליה רבא והא את הוא דאמרת וכו', והא התם חלקי הקשת עיר אחת הן ומצורפין ועומדין ויכול לילך מזה לזה ואפילו כמה פרסאות, וע"כ דשעור אלפיים דאמר אביי היינו שעור אלפיים בין אמצעי שבמקומו לאמצעי שבין החיצונים, ולא אמרינן רואין למלאות בין החיצונים אלא עד גבול היתר הליכה דאמצעי, והיינו דאקשי ליה רבא מ"ש דלענין קשת ממלאין אף במקום שאין בו היתר הליכה מגג הקשת [כמשנת"ב לעיל סי' סק"א], דאכתי לא ידע רבא לסברא דמצי אתי דרך בתים.

ולשיטת התוס' והרא"ש נראה דסוף דבר דין מילוי קשת, ודין כפרים המשולשים, כלל אחד להן, לדעת אביי ורבא בריה דרבה בר"ה, דלא בעי היתר הליכה אלא מהאמצעי או מגג הקשת ליתר, ולא מחיצון לחיצון ולא מראש לראש (ומש"כ התוס' נה.א. הוא לרווחא דמילתא), ולדעת רבה בר"ה בעי היתר הליכה מכל צד גם בדין כפרים, ואין מתירין בכפרים אלא בפחות מד' אלפים בין חיצון לחיצון, [וכיון דבכפרים לא שייך האי שעורא דהרי אין בהן הבלעת תחומין, אין מתירין אלא בפחות מאלפיים, והא דאקשי רבא ואפי' ד' אלפים אמה, נקט האי שעורא משום דברי רב הונא דאקשי מיניה, ולדעת הרשב"א והריטב"א בשמעתתא דקשת, דשעור פחות מד' אלפים אינו משום הבלעת תחומין והיתר הליכה, אתא שפיר טפין, ונראה עוד דשורש הך פלוגתא הוא בבאור דברי רב הונא, דרבה בריה לא ס"ל סברא דמצי אתי דרך בתים, וע"כ שעורא דפחות מד' אלפים דאמר ר"ה, הוא משום היתר הליכה מראש לראש, וכ"ש דבעי נמי היתר הליכה מגג הקשת ליתר, ורבא בריה ואביי, סבירא להו סברא דמצי אתי דרך בתים, ואתא דברי רב הונא כפשטיה דפחות מד' אלפים שרי אפילו יותר מאלפיים, וממילא לא נזכר בדברי רב הונא דבעי היתר הליכה מראש לראש, ואין צריך היתר הליכה אלא מן הגג ליתר, ושעורא דפחות מד' אלפים, הוא משום היתר הליכה דגג הקשת דרך בתים, כשיש מן הקשת ליתר יותר מאלפיים.

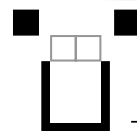
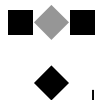

קושית רבא דעיר העשויה כקשת יש להתירה ביותר מד' אלפים בין ראשיה, מדין כפרים המשולשים, והנה דעת התוס' לעיל נה,א. דקשת שיש בין ראשיה ד' אלפים ואין בין יתר לקשת יותר מאלפיים ממלאין אותה, וא"כ דין מילוי קשת ודין כפרים המשולשים שווים, דביותר מד' אלפים עד אלפיים מן האמצע ליתר שרי וביותר מאלפיים אסור, אמנם מאחר דנתבאר לעיל דאלפיים דכפרים המשולשים, היינו בחלל שבין האמצעי שבמקומו לאמצעי שבין החיצונות, נמצא דדין מילוי קשת ודין כפרים המשולשים שווים הן בעיקרן, אלא דברואין כיון שאנו רואין האמצעי כאילו עומד בין החיצונות, ממילא נותר עד סוף האמצעי שבין החיצונות, ונמצא דהותר יותר מאלפיים, והיינו קושית רבא דבקשת עצמה יש להתיר יותר מאלפיים, וכדין כפרים המשולשים.

אמנם לכאורה יש לפרש דקושית רבא דיש לדון דין כפרים המשולשים אחר דין מילוי קשת במקום המתקצר מד' אלפים או בסוף אלפיים מגג הקשת [כמש"כ הטור שצ"ח] איזה מהן שהוא יותר, דהרי מילוי קשת נדון כעיר עצמה ככל רבוע עיר, ולאחר מילוי הקשת במקום המתקצר או בסוף אלפיים, יש לדון דין כפרים המשולשים בעוד אלפיים, נאו איפכא דתחלה יש לדון דין כפרים המשולשים, ולאחר מכן יש לדון דין מילוי קשת עד אלפיים, דרבוע העיר עושין אחר חבור חלקי העיר הבנויים], אבל נראה דאין לפרש כדרך זו, דהנה א"ל רבא לאביי כמה יהא בין חיצון לאמצעי, ומשמע דהוה פשיטא דיש לזה שעור, ובוודאי הכי הוא, דאל"כ כל שני כפרים וערים שאין ביניהם עכ"פ ד' אלפים, יהיו נדונין כעיר אחת, דאי אפשר שלא יהא כנגדן עד סוף העולם איזה כפר או עיר, ואם איתא מאי אקשי ליה לאביי והא אתה הוא דאמרת וכו', והא

ע"כ צריך לומר דבקשת ממלאין בלא שעור כדאמר אביי, דאי נימא דאין ממלאין אלא עד אלפיים וכדעת רבה בר"ה, ונכלל זה בדברי רב הונא דאמר אם יש בין ראשיה ד' אלפים, דכשם דבעי היתר הליכה מראש לראש ה"ע בעינן היתר הליכה מגג הקשת ליתר, א"כ יש למלאות בכל קשת שני שעורים האחד בתורת מילוי קשת, והאחד בתורת כפרים המשולשים, והוה ליה לרב הונא לפרש דין קשת בכל פרטיו, ואין לומר דרבא ס"ל דשעור כפרים המשולשים הוא עד אלפיים עם המילוי דכפר האמצעי (דהיינו עם החלל שבין החיצונים), וס"ל דכל דין עיר העשויה כקשת הוא מדין ג' כפרים, דמצד רבוע העיר אין מרבעין כלל דלעולם נראית כשנים, ורק עיר עגולה או רחבה מצד אחד מרבעין, דהא אמרינן בשמעתתא דקשת דעיר שאין באמצעה בתים יותר מקמ"א אמה, וחומה מקפתה, חשיבא עיר אחת, ואם נפרצה חומתה במקום אחד כנגד המקום הפנוי, נדונית כעיר העשויה כקשת, ובוה ודאי אין שייך לומר דהוא מדין כפרים המשולשים, דאם נעמיד חומת העיר באמצע העיר בין הבתים אין דינה כחומה ואינה חבור מצד לצד, וע"כ הוא מדין רבוע העיר.

ועל כרחק צריך לומר דס"ל לרבא דיש שעור לשניהם, ואין עושין שניהם זה על גב זה, דאין מודדין שעור דקשת אלא מגוף העיר ולא מרואין דכפרים המשולשים, וכן אין מודדין שעור דכפרים המשולשים ממילוי הקשת אלא מגוף העיר, ולעולם מודדין לשניהן מגוף העיר, וע"ע משכ"כ לקמן ס"ק יז.* ועקרו של דבר דלא אמרינן רואין ואין מרבעין, אלא בשטח שיש בו היתר הליכה מגוף העיר, בלא רואין ובלא רבוע העיר, וע"ע משכ"כ לקמן ס"ק י"א.

ומש"כ התוס' בפ"י השני דבקשת לא אמרינן מלי כיון דאיכא יותר מאלפיים, היינו יותר מאלפיים

(* דברי המהרש"א בביאור קושית רבא לא נתבארו, דמדבריו נראה דקושית רבא, דכל יותר מאלפיים בין יתר לקשת (כשיש בין הראשים ד' אלפים), הוא כמו בתוך אלפיים בכפרים המשולשים, כיון דבשניהם אין שייך טעמא דמצי אתי דרך בתים, וא"כ כשם דבקשת אסרינן ביותר מאלפיים בין יתר לקשת, ה"נ יש לאסור בכפרים המשולשים בד' אלפים. וא"כ על כרחק צריך לפרש תשובת אביי, דכח רואין דכפרים עדיף מכח מילוי קשת, וברואין אין צריך היתר הליכה בין חיצון לחיצון, וא"כ מה הוצרכו הראשונים להאריך בביאור תשובת אביי, ולחדש דבקשת אין שייך דין כפרים. וגם לולי דברי הראשונים, נראה רחוק לפרש כן קושית רבא, דמדברי אביי בדין קשת וכפרים המשולשים אין להוכיח דס"ל דבדין מילוי קשת בעי היתר הליכה מראש לראש, וביותר מד' אלפים בין ראשיה שרי עד אלפיים בין יתר לקשת, משום טעמא דמצי אתי דרך בתים, ושפיר יש לומר דאביי ס"ל דדין כפרים ודין מילוי קשת שוין, דלא בעי היתר הליכה אלא מהאמצעי או מגג הקשת ליתר, ולא מחיצון לחיצון ולא מראש לראש (ומש"כ התוס' נה,א. הוא לרווחא דמילתא), ורק לרבה בר"ה צריך לומר דבעי היתר הליכה בין הראשים, דע"כ היינו טעמא דרב הונא דאמר דאם יש בין ראשיה ד' אלפים אין ממלאין אותה, ואף אי נימא דרבא ידע דאביי ס"ל הכי, מ"מ קשה לפרש קושית רבא בדבר שלא נזכר בגמ' ובדברי אביי ורבא.

מרכז הקשת שבור ומנותק משני ראשיו, א"כ אי אפשר לומר רואין על הרבוע שעושיין לכל העיר כאחת מבחוץ, מ"מ מסתברא דעכ"פ חלק הרבוע שיש לרבע מרכז הקשת בפ"ע אף לולי ראשיו שאצל היתר, אומרין בו רואין כזה"ה.

ואחר העיון שנית נראה עיקר כדרך ראשון, ומשום דלא אמרינן רואין ע"י רבוע אמצע הקשת, מתרי טעמי, חדא דענין רואין דכפרים המשולשים הוא נדון בגוף בנין הכפרים אם הן נדונין כעיר אחת, וענין הרבוע הוא נדון שני אחר שאנו קובעין צורת בנין העיר ומה נכלל בה, וממילא אין מרבעין האמצעי העומד בין החיצונים ע"י רואין, אלא אחר צרופו עם החיצונים, וכפי צורת שלשתן יחד, ועוד דלפי מה שנתבאר לקמן סי' ז' סק"ה לא חשיב רבוע העיר כחלק מהעיר לצרף ערים זה לזה, וכללו של דבר לא אמרינן רואין אלא על חלק האמצעי הבנוי ולא על רבועו, ונ"מ בכל זה יתבאר לקמן סק"כ"א.



יא) לדעת התוס' וסיעתם, אם האמצעי עומד למערב החיצונים, ואורך החיצונים ממזרח למערב אלף אמה, ואורך האמצעי ממזרח למערב חמש מאות, ובין החיצונים לאמצעי אלפיים אמה, רואין האמצעי כאילו הוא עומד בין החיצונים, באופן שצד המערבי שלו נושק לאלפיים שבין האמצעי לחיצונים, ונעשו החיצונים, כעיר העשויה כקשת, וקשת זו אין ממלאין אותה וכמשנת"ב לעיל סק"ט, דאין ממלאין קשת ע"ג רואין, ולא מיבעיא אם יש בין החיצונים ד' אלפים או יותר, דאין היתר הליכה בשטח המתמלא אלא ע"י שרואין האמצעי כאילו הוא בין החיצונים, לפי שאינו רחוק מהם יותר מאלפיים, ואנו באין למלאות הקשת על גביו מכח היתר הליכה שממנו, והיינו ממש כההיא דלעיל סק"ט, דנתבאר דאין ממלאין קשת ע"ג רואין, למאן דס"ל דבכל קשת אין ממלאין יותר מאלפיים מן הקשת כרבה ברה"ה, אלא אפילו בפחות מד' אלפים

ושעור עובי גג הקשת כדן רואין, ועיקר דברי תוס' דדברי אביי אתו שפיר לשיטתיה, דס"ל דדין מילוי קשת הוא אף ביותר מאלפיים, דעד אלפיים ועובי גג הקשת שרי מדין רואין, וכל דין קשת נאמר לענין אחר אלפיים דמילוי רואין, ונהתוס' בפ"י הראשון והשלישי והרא"ש מיאנו בפ"י זה, משום דא"כ הוה ליה לרה"ה לפרש דבריו ולא לומר סתמא דמודדין מן הקשת, ובשלמא הא דממלאין עד אלפיים שפיר נכלל זה בדברי רב הונא, דכיון דבפחות מד' אלפים שרי אפילו יותר מאלפיים בין יתר לקשת מדלא חילק ר"ה בזה, וע"כ הטעם משום דמצי אתי דרך בתים, א"כ ע"כ צריך לומר דעד אלפיים בין יתר לקשת שרי אפילו יותר מד' אלפים בין ראשיה משום דמצי אתי דרך בתים, אבל להתיר יותר מזה וכדין כפרים, זה לא נכלל בדברי רב הונא, ורבה ברה"ה דס"ל דמילוי קשת אף בפחות מד' אלפים הוא עד אלפיים בין יתר לקשת ותו לא, ע"כ ס"ל דלא אמרינן רואין בכפרים אלא באופן שכל מילוי האמצעי הוא בתוך אלפיים, ואין בין חיצון לחיצון אלא פחות מד' אלפים, א"נ יש לומר דס"ל דבכפרים אמרינן רואין באלפיים בין חיצון לאמצעי, ולא בעי שיהא מילוי האמצעי בתוך אלפיים, וכדאמר אביי, מיהו ס"ל דלא אמרינן רואין אלא בפחות מד' אלפים [היינו פחות מאלפיים כנ"ל סק"ח], והא דאמר רבה בקשת עד אלפיים, היינו לבני הקשת וכפי ראשון שכתבו, ולא הדרו בהו התוס' ממש"כ בפ"י ראשון, וענין פי' שני שכתבו התוס' הוא להעמיד דברי רב הונא בין לבני הקשת ובין לבני הראשים כמש"כ לעיל סק"ג.

יב) בהא דאקשינן דנימא רואין בעיר העשויה כקשת, היינו שרואין כל חלק הקשת העומד נגד כל רוחב היתר חוץ מקמ"א מכל צד, כאילו הוא שבור, ועומדין שבריו ביתר בשורה כזה¹, ולפמש"כ הראב"ד והרשב"א (נה,א) דעיר העשויה כקשת שיש בין ראשיה ד' אלפים אף שאין ממלאין אותה, מ"מ מרבעין אותה מבחוץ, אין צריך לדון חלק הקשת שכנגד היתר כאילו הוא שבור, אלא רואין אותו עומד כמות שהוא ביתר עם רבועו שמבחוץ, ואף אי נימא דכיון דע"כ רואין כאילו

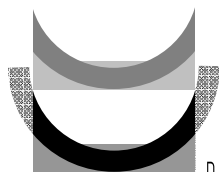

n

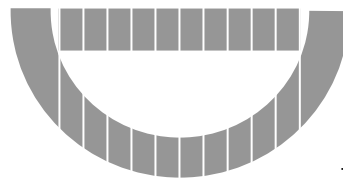

z

במשולשים ממש, ואפ"ה כללם התנא בחשבון אחד, ולשון הרשב"א בעבוה"ק (ש"ה כ') נוטה יותר דאין צריך להיות מכוון באמצע, וע"ע משכ"ב בבה"ל.

והוא דצריך האמצעי להיות מכוון לדעת התוס' והרא"ש כמשנת"ב, אף דבלא"ה רואין אותו כאילו אינו עומד במקומו, ולכאורה כשם שרואין אותו שלא במקומו ממזרח למערב דרך משל, ה"נ אפשר לראותו מעט שלא במקומו מצפון לדרום, יש לומר דכשם דתחלת הצירוף דג' כפרים אינו אלא בתוך אלפיים, ה"נ בעי נמי שיהיו הג' כפרים רצופים באיזה צד בלא הפסק ביניהם, ובלא זה אין מתחיל צירופן, א"נ לפי שאין אומרים רואין כאילו האמצעי בין החיצונים אלא לפי שאותו מקום מוקף משני צידיו וגם מרוח שלישית הוא מוקף באמצעי העומד כנגדו מרחוק, וע"ע לקמן ס"ק ט"ו.

(ג) עיר העשויה כקשת שיש בין ראשיה ד' אלפים או יותר, אי נדונית ככפרים המשולשים, הנה לדעת רש"י והרמב"ם אין שייך לדון בזה, דכל דין ג' כפרים היינו דנעשין כעיר אחת העשויה כקשת, וכמשנת"ב לעיל סק"ב, ולדעת הרשב"א והריטב"א אין בזה דין רואין, שאינה עשויה להתמלאות, וכן לפירוש אחרון דהתוס' והרא"ש, ורק לפירוש השני דהתוס' יש בה דין כפרים המשולשים, וכן לפירוש הראשון לענין להלך מראש לראש, ונראה דקטינן לעיקר כפירוש אחרון דהתוס' והרא"ש וכדעת שאר ראשונים.

ובענין אם האמצעי גדול יותר מהחלל שבין החיצונים, נראה דנקטינן להקל כשאר פירושי התוס', וגם לדעת הרשב"א והריטב"א יש בזה דין כפרים המשולשים, דהא קושית הגמ' לדידהו מתפרשת כמו להתוס', ולא תירצו בזה דלא אמרינן רואין בחלק מאמצעי, וכ"ש לרש"י והרמב"ם דענין כפרים המשולשים הוא שרואין את האמצעי במקומו כעומד בשורה אחת עם החיצונים, דוודאי אמרינן הכי גם בשהאמצעי גדול מן החלל שבין החיצונים, דהרי אין צריכין לראות כאילו הוא עומד בין החיצוניים, ושפיר אפשר לראות את חלק האמצעי שכנגד בין החיצונים כעומד בשורה אחת עם החיצונים, ואין התוספת שבאמצעי מגרע בזה כלום, והעיקר בזה דכל ג' כפרים העומדים בסמיכות זה לזה בתוך אלפיים, מצטרפין להחשב כעיר אחת, על פי הכללים וסדר שנתבאר.

והחזו"א (סי' ק"י סק"ט) יצא לדון בדבר החדש, דלהרשב"א והריטב"א אם האמצעי גדול

[באמת היינו פחות מאלפיים, דהא אין בחיצונים הבלעת תחומין לולי צרופן ע"י רואין], דאיכא היתר הליכה מחיצון לחיצון מצד החיצונים עצמם, מ"מ הא בעינן היתר הליכה גם מן האמצעי שבמקומו, וממנו ליכא היתר הליכה דהא ליכא בתים, ואין ממלאין קשת ע"ג רואין.

ואם אין בין החיצונים לאמצעי אלא חמש מאות, ממלאין כל החלל שביניהם, ואף דאורך האמצעי ממזרח למערב אינו אלא חמש מאות, מ"מ אפשר לראותו כעומד בחמש מאות המערביים של החלל שבין החיצונים, ואפשר לראותו כעומד בחמש מאות שאחריהם, ובכל מקום שהולך יכול לראות האמצעי כאילו הוא עומד שם, וכדמשמע בתוס' בפירוש הראשון, שהוצרכו לדחוק דלבני אמצע הקשת לא אמרינן מלי, ולא פירשו בפשיטות דאי אפשר למלאות חלל הקשת אלא כעובי אמצע הקשת, ולא כל עובי החלל שמן היתר לקשת, וכן משמע סתימת הגמ' והפוסקים שלא חלקו בזה ולא כתבו היכן רואין וקובעין האמצעי בכה"ג.

(ב) לישנא דמתני' אם יש בין שנים החיצונים מאה וארבעים ואחת ושליש וכו', משמע דצריך האמצעי להיות מכוון כנגד החלל שבין החיצונים, באופן שאין בינו לכל חיצון יותר משעור זה, דאי נימא דאין צריך להיות מכוון, וכשם שרואין אותו כאילו הוא עומד בין החיצונים [לדעת התוס' והרא"ש], ה"נ אפשר לראותו כאילו הוא עומד שם מכוון באמצע, אם כן ה"ל לתנא למימר אם יש בין שנים החיצונים מאתיים ושמונים ושנים וכו', שזה הלשון מדוקדק יותר לפי שכולל כל אויר שבין החיצונים, ולא רק חציו, ולדעת רש"י והרמב"ם, דאין רואין האמצעי כאילו עומד שלא במקומו ודאי הכי הוא, ואמנם הרמב"ם (פכ"ח ה"ה) כלל שני האוירים בחשבון אחד, כי מצד הלשון הוא יותר מבואר ומדוקדק, אבל תנא דמתני' נקט הך לישנא דקמ"א, ללמדנו דצריך שיהיה מכוון באופן זה כנ"ל.

אמנם לדעת הראב"ד והרשב"א, דסברי דשעור קמ"א כולל שני האוירים שמשני צידי האמצעי, יש להסתפק כנ"ל, ואין להוכיח דאין צריך להיות מכוון מדכלל תנא כל האויר בחשבון אחד, דיש לומר דנקט תנא הך לישנא שהוא מדוקדק יותר וכולל כל האויר שבין החיצונים, ולחייא בר רב ע"כ צריך שיהיה האמצעי מכוון באמצע, למאי דס"ל להרשב"א והריטב"א דלדידהו כפרים המשולשים מיירי

בסוף המילוי. ועיקר הדבר דפירש דלהריטב"א ענין רואין הוא שרואין כאילו נתמלא כל החלל שמן האמצעי עד בין החיצונים, מדברי הריטב"א נראה מבואר שלא כדבריו, דאחר שהוכיח מלשון הגמ' דגם לבני האמצעי נותנין אלפיים מן החיצונים ודלא כהתוס', הוצרך ליתן טעם לדחות סברת התוס' דאי אפשר לראותן כאילו הם כאן וכאן להקל דהוי חוכא ואיטולולא, ואי נימא דס"ל דענין רואין הוא שרואין כאילו נתמלא כל החלל שמן האמצעי עד בין החיצונים, אין צריך לבאר בזה כלום.

ומש"כ הרשב"א והריטב"א דעשוי להתמלאות, אין הכוונה דענין מילוי קשת ורואין דכפרים המשולשים דרואין אותן כמלאין על שם העתיד דעומדין להתמלאות, דהרי כתב הרשב"א (נהא) דענין מילוי קשת הוא מדין רבוע העיר וכ"כ (שם) משם הראב"ד, ודין רבוע העיר אינו משום סברא דעשוי להתמלאות, דהרי הוא דין כללי בכל שובתי שבת ולא רק בעיר, והשובת במדבר נותנין לו ד' אמות מרובעות וכן מרבועין תחומי הזויות וכן ד' אמות דרה"ר חשבינן ברבוע, אלא ענין עשוי להתמלאות הוא דאפשר שירצו למלאותו, וכל דנראה דאין רוצין למלאותו, אין דנין אותו כחלק מן העיר, לא מדין רבוע העיר ולא מדין רואין דכפרים המשולשים, כשהפגימה גדולה עד שיש ד' אלפים בין שני ראשיה, ואין דין כפרים המשולשים למלאות כל החלל שמן האמצעי עד בין החיצונים, אלא רק החלל שבין החיצונים בלבד, ולכך הוצרך הריטב"א ליתן טעם לדחות סברת התוס', ועי' בה"ל (ד"ה מחוץ לשלשתן) דמבואר מדבריו דלהריטב"א אין לבני החיצונים אלפיים מן האמצעי ולהלן, ומבואר דעתו דלהריטב"א אין ממלאין אלא בין החיצונים בלבד וכמש"כ [ואמנם החזו"א (שם) לשיטתו תמה על דברי הבה"ל אלו ע"ש].

יד) שעור אלפיים הוא שעור בין האמצעי שבמקומו לאמצעי העומד בין החיצונים ע"י רואין כמשנת"ב לעיל סק"ח, ושעור קמ"א הוא שעור שבין החיצונים לאמצעי שבין החיצונים ע"י רואין, ולכך נראה דאם האמצעי רחב בצדו הרחוק מן החיצונים כזה², ומקום רחבו רחוק אלפיים מן החיצונים, ורק במקום רחבו איכא שעור קמ"א, אמרינן רואין, דהרי שני השעורים קיימים בזה, זה בענינו וזה בענינו.

מאור שבין החיצונים, לא אמרינן רואין, ותוכן דבריו, דענין רואין לשיטתן הוא דרואין כאילו הוסיפו על האמצעי ונתמלא כל החלל שמן האמצעי עד בין החיצונים כזה³, וכשהוא רחב מאור שבין החיצונים, כיון דאין שייך ענין רואין אלא בחלק האמצעי שכנגד אור שבין החיצונים, אם באנו לדון רואין נמצא דחשבינן כאילו הוסיפו על האמצעי באמצעו, ונעשה האמצעי ככפר שיש לו שני פגימות כמין גאם כזה⁴, וזה לא אמרינן, דכשם דכשצורת העיר כמין גאם או קשת, אין רואין כאילו הוסיפו עליה למלאותה וליישרה, לפי שצורתה דווקא כקשת וכגאם ולא ישרה, ואינה עשויה להתמלאות לשנות צורתה, [אלא שבפחות מד' אלפים לא חשיבא הפגימה ומרבעין אותה אף שאינה עשויה להתמלאות] ה"נ כשצורתה ישרה, אין רואין כאילו הוסיפו עליה לשנות צורתה שלא תהיה ישרה אלא כמין גאם, ושוב כתב דשמא בכל כפרים המשולשים כשם שרואין כאילו הוסיפו על האמצעי עד בין החיצונים, ה"נ רואין החיצונים כאילו הוסיפו עליהן עד צידי האמצעי ונעשית העיר מרובעת כזה⁵, וא"כ כשהאמצעי גדול מן האור שבין החיצונים, אף דאין אנו יכולין לדון רואין באמצעי, מ"מ אכתי יש לדון רואין בחיצונים [וס"ל דאמרינן רואין אף כשאי אפשר לומר רואין האמצעי בין החיצונים לפי שהוא יותר מאלפיים, אלא סמוך להן מבחוץ (עמשכ"ב לקמן ס"ק ט"ו)], וה"נ אמרינן רואין בחיצונים סמוך לאמצעי מבחוץ], ושוב כתב דאף אי נימא הכי מ"מ תהא העיר כקשת, וכשיש יותר מד' אלפים בין החיצונים, אי אפשר למלאות החלל, ואף דלהתוס' ממלאין בכה"ג כיון דאין אלפיים בין יתר לקשת, אבל דעת הריטב"א בזה דלא כהתוס'.

ומה שיש לדון בדבריו, דאי אמרינן דכשאנו דנין מה עשוי להתמלאות, אנו מתחשבין האיך תהא צורת העיר אחר המילוי, אם תהא שונה מצורת העיר השתא, א"כ גם בשאין האמצעי גדול מן האור שבין החיצונים אין לומר רואין, דאי יתמלא כל החלל שמן האמצעי עד בין החיצונים, נמצא שיעשו הג' כפרים שהן ישרים כל אחד לעצמו, כמין עיר אחת שיש בה שני פגימות כמין גאם, ותהא העיר שונה מצורת הכפרים השתא, ואין טעם לחלק בזה בין צורת העיר בתחלת המילוי לצורת העיר



אמנם לדעת רש"י והרמב"ם דשעור קמ"א הוא בין החיצונים לאמצעי שבמקומו, וכן שעור אלפיים כמשנת"ב לעיל סק"ח, ע"כ צריך שעור קמ"א בחלק האמצעי שאינו מופלג מהחיצונים יותר מאלפיים, דהרי זהו מקום החבור והמילוי שביניהם.

טו) כפר האמצעי העומד למערב החיצונים, ורחבו ממזרח למערב הוא יותר מרוחב החלל שבין החיצונים, נראה דרואין אותו כעומד בין החיצונים, ומה שיש בו מותר על רוחב החיצונים עומד חוץ לחיצונים, וכן נראה קצת מסתימת הפוסקים, דלא הזכירו דאם האמצעי רחב מן החיצונים, אין חושבין כולו כמצורף עם ב' החיצונים אלא חלק ממנו ברוחב החלל שבין החיצונים.

ונראה דהמותר רואין אותו כעומד לצד תוך החלל שבין הג' כפרים כזה^ט, אבל אין לחשוב המותר כעומד חוץ לחיצונים חוץ לשטח הג' כפרים כזה^ט, דאין רואין את האמצעי כעומד אלא בתוך שטח שבין הג' כפרים.

ולכאורה היה נראה דה"נ אפשר לדרון האמצעי כעומד כולו בתוך השטח שבין הג' כפרים, באופן שזוויתו יהיו בתוך קמ"א לזווית החיצונים כזה^{טו}, וכמש"כ לעיל סק"ה.

ושורר דאי אפשר לומר כן, דא"כ כל שני כפרים העומדים בתוך אלפיים והאחד רחב מחברו כזה^{טז} יצטרפו זה לזה כדין כפרים המשולשים כזה^{טז}, ואמאי גרע כפר אחד רחב מאילו היה חסר באמצעו והיה נעשה שני כפרים. ואין לומר דבעי שם ג' כפרים, וכמו לענין שם עיר דבעי דווקא ג' חצרות של שני בתים, ואין מועיל ב' חצרות אפילו של מאה בתים, דהרי נתבאר בשמעתיך דבעקרו של דבר יש לדרון שם ג' כפרים בעיר העשויה כקשת, אף שכולה עיר אחת גמורה היא, [ואף שנוכר בראשונים בשמעתתא דקשת דכל שיש בין ראשיה ד' אלפים הרי הן כשני עיירות, אין הכוונה דרואין אותן כשני עיירות, שהרי עיר אחת ממש היא, אלא כוונתן דרך משל, דכשהן מופלגין כ"כ חשבינן להו כעין שני עיירות ואין מצטרפין כאחת למלאות מכתן חלל שביניהם, ועוד דהראשונים לא

הזכירו אלא דרואין אותן כשני עיירות ולא כג' עיירות, ובוודאי לא כארבע וחמש וכו', והרי כשהקשה רבא דקשת תותר מדין רואין, היינו לומר דרואין הקשת שבורה (כנ"ל סק"י) ומונחת בין הראשים למעלה ובאמצע ולמטה ובכל אורך החלל שבין הראשים (כנ"ל ס"ק י"א), ובכל מקום צריך לראות כאילו עגול הקשת נחלק שם ונראית ככפרים חלוקים, וזה ודאי אין נראה כלל].

ועל כרחק צריך לומר דלא אמרינן רואין אלא לענין חלל המוקף בשלשתן, והיינו חלל שבין החיצונים שהוא מוקף משני צידיו בחיצונים ובאמצעי שכנגדו מרחוק, אבל החלל שלפני החיצונים, דאינו מוקף אלא מהאמצעי מרחוק, דהחיצונים אין עומדין אלא כנגד זוויתו, לא אמרינן ביה רואין, ואמנם אם האמצעי ארוך מהחיצונים, יש לומר דחשבינן קצתו כעומד חוץ לחיצונים, וכדמשמע סתימת הפוסקים וכנ"ל, דכיון דחלק ממנו נדון בדין ג' כפרים ורואין אותו כעומד בחלל המוקף בשלשתן, ממילא שאר האמצעי נגרר עמו, אבל העיקר נראה דלא אמרינן רואין כלל חוץ לחלל שבין החיצונים, דאין ענין דין כפרים המשולשים דע"י החיצונים אפשר לראות האמצעי כעומד בחלל שביניהם, אלא דאפשר למלאות החלל שבין החיצונים ע"י האמצעי דרואין אותו כאילו עומד שם, ולא הוצרכו הפוסקים לדרון בענין היכא דכפר האמצעי ארוך מן החיצונים, אי חשבינן כולו כמצורף עם החיצונים, דלעולם אין הנדון אלא למלאות החלל שבין החיצונים.

ומיהו לדעת רש"י והרמב"ם, שפיר יש לפרש ענין ג' כפרים כעין דין ג' חצרות הנחשבת כעיר, ולפ"ז בעי דווקא ג' כפרים חלוקים, וכן נראה עיקר לשיטה זו, ופי' מה שדנו בשמעתיך מעיר העשויה כקשת לשיטתן, נתבאר לעיל סק"ב.

וחיצונים העשויים כמין גאם כזה^{טז}, ואי אפשר לראות האמצעי [העומד לצד מערב] כעומד בחלל הקטן שבין ראשי הגאמים המזרחיים, כיון שהוא מופלג יותר מאלפיים מהאמצעי [ולפי' בתרא דתוס' לפי שהוא גדול מחלל זה], וכשרואין אותו כעומד בתוך חלל הגאמים, יש יותר מקמ"א בינו לראשי הגאמים צפון דרום, אבל ממנו ולראשי הגאמים המזרחיים יש פחות

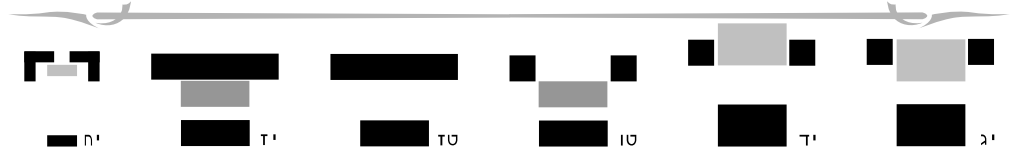

לכולם לילך אלפיים מכאן ומכאן ולחוץ*, ותירץ דהי מינייהו מפקת, ואף דאין אחד מהן מרוויח או מפסיד אם נדונו כעומד כאן או כאן, ומדברי הרא"ש אלו מוכח דאין חציצה בכפרים המשולשים, וכמו שיתבאר לקמן ס"ק י"ט, דאל"כ הא ודאי יש לומר רואין בכל עובי הקשת חוץ משורת הבתים החיצונה, ואין שייך לומר בזה הי מינייהו מפקת, דהא כל שאר הבתים אפשר לומר בהן רואין חוץ מאלו.

ומיהו אכתי יש להקשות, דנימא רואין הקשת כעומדת באמצע אורך העיר כזה², ותעשה העיר כשני קשתות כזה^כ ואפשר למלאות עד אלפיים מכאן ומכאן כמש"כ התוס' לעיל (נה,א), ואם אין אורך העיר ממזרח למערב יותר מד' אלפים חוץ מעובי הקשת, אין בני הקשת מפסידין בזה כלום, ויש לומר דלא אמרינן רואין להפסידן במקומן ולחזור ולמלאות הפסדן מדין מילוי קשת דרבוה העיר, ומ"מ צ"ע שלא הזכירו התוס' והרא"ש מזה, והעיקר נראה כמש"כ לעיל סק"ט דאין ממלאין קשת ע"ג רואין ובהו אתא שפיר הכל.



(ח) **כפר** האמצעי צריך לעמוד ביושר כנגד החלל שבין שני החיצונים, והמדידה לזה היא, שאפשר למתוח קו ישר בין האמצעי לחלל שבין החיצונים, שיהיה עומד בזווית ישרה לקו פתח החלל שבין החיצונים כזה^כ. ויש לעיין בג' כפרים שהאמצעי עומד שלא כנגד בין החיצונים, אלא כנגד אחד מן החיצונים ואפילו חוץ מן החיצונים כזה^כ, דלכאורה אינן בכלל כפרים המשולשים, אמנם יש לומר דאפשר לדון דין כפרים המשולשים גם על חלק מהכפרים, וה"נ בציוור זה יש לדון דין כפרים המשולשים, דיש בחיצונים חלקים דהאמצעי עומד כנגד ביניהם ביושר כזה^כ.

מקמ"א, לא מצטרפי כדין כפרים המשולשים, דתחלת צרופן עם האמצעי הוא מראשי הגאמים המזרחיים, וכיון דהוא עומד חוץ לחלל שבין ראשי הגאמים המזרחיים אינן מצטרפין כמשנת"ב.

ולהאמור עיר העשויה כקשת ויש בין ראשיה ד' אלפים, ויש כפר כנגד היתר כזה^ט, עשה הכפר את שניהם להיות אחד, מיהו לדעת רש"י והרמב"ם אין בזה דין שלשה כפרים, דאינם אלא שנים.

(טז) ויש לעיין בעיר העשויה כקשת ואין בין ראשיה ד' אלפים, ויש כפר כנגד פתח הקשת, אי חשבינן להו ככפרים המשולשים, ולכאורה היה נראה דכיון דחשבינן חלל הקשת כמאן דמלי, הרי זה כשני עיירות בעלמא, ואי אפשר לחושבן ככפרים המשולשים, וליתן אלפיים מן העיר לבני הכפר, להסוברים דבני האמצעי יש להם אלפיים מן החיצונים, אבל יש לומר דאמרינן אין עבור להחמיר, וחשבינן החלל כמו שאינו מלא אלא ע"י הכפר ומדין כפרים המשולשים, ונעשו שניהן כעיר אחת, ועוד דנראה דדין כפרים המשולשים קודם לדין רבוע העיר, דדין רבוע העיר הוא שמרבעין העיר אחר שנקבע צורת העיר כפי בנינה אחר חבור כל הבתים והערים המצורפים לה, וכן נראה עיקר.

אמנם לדעת רש"י והרמב"ם אין בזה דין כפרים המשולשים, וכמש"כ לעיל ס"ק ט"ו.

(יז) **בפי'** הראשון כתב הרא"ש וז"ל ואפילו יש בתים הרבה בקשת שאם שבקת ליה לביתיה לצד מערב אתה יכול להשלימו מן הבתים האחרים, מ"מ לכל העומדים בקשת לא אמרינן מלי דהי מינייהו מפקת עכ"ל, כוונת הרא"ש להקשות דאם יש בתים הרבה בקשת והיא רחבה, אפשר לומר רואין בחלק מרחבה ולהשאיר שורת בתים אחת מצד לצד, ואז יהיה מותר

(* ואין לפרש כוונת הרא"ש דנימא רואין בכל הבתים חוץ מבית אחד דא"כ לא הועיל כלום, דעכ"פ אותן בתים דנימא בהו רואין מפסידין לצד מערב, ואם כוונתו דכל אחד יוכל לתלות שהוא כאן או כאן לפי מה שרוצה לילך בשבת, א"כ מה שייך לומר בזה הי מינייהו מפקת.

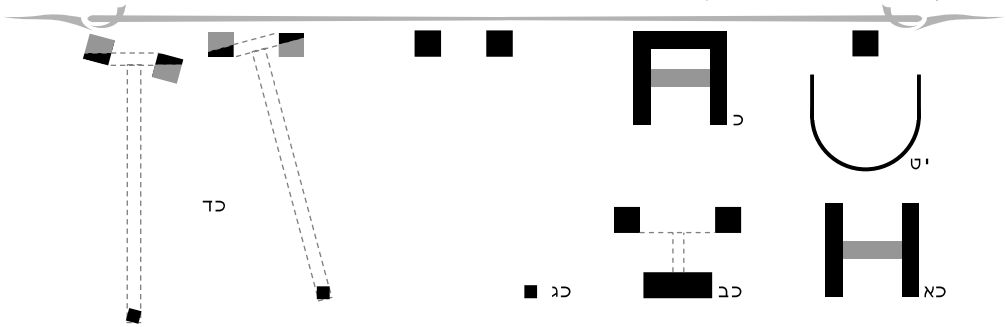

שיש שם כפרים המשולשים בחלקם, אין שאר חלקי הכפרים דלא שייכי בזה מקלקלים בזה כלום.

והיכא דשני החיצונים מרובעים ולפי צורת רבוען אינן עומדין זה כנגד זה, אלא אחד משוך מחברו כזה^כ או כזה^{כז}, והאמצעי מכוון ביותר כנגד החלל שבין החיצונים כפי צורת רבוען, שפיר נדונין בדין כפרים המשולשים, ואף דרק חלק מהחיצונים עומדין זה כנגד זה, ונמצא דבאחד מהן יש חלק שחוצץ בין האמצעי לחלק העומד כנגד החיצון השני, מ"מ כיון דבכל כפרים המשולשים אם האמצעי קטן מהחלל שבין החיצונים [עד קמ"א מכל צד] ואינו עומד כנגד גוף החיצונים אלא באלכסון שפיר מצטרף, ה"נ אפשר לחשוב האמצעי כעומד כנגד חלק מהחיצון באלכסון בלא חציצה כזה^{כח}, ואם האמצעי רחב ככל רוחב החלל שבין החיצונים או יותר, אפשר לחשוב חלק מן האמצעי והחיצונים, ככפרים המשולשים על דרך זו, אמנם לפי בתרא דהתוס' אין לדון ככה^{כט} דין כפרים המשולשים, ונראה פשוט דאף להתוס' אם האמצעי קטן מחלל שבין החיצונים, אלא שהוא ארוך הרבה, אין צריך לחשוב כל אורך האמצעי כעומד בקו אלכסון כנגד חלק מן החיצונים כזה^ל, אלא כל שתחלת האמצעי עומד כנגד חלק מהחיצונים באלכסון שפיר דמי כזה^{לא}.

והיכא דאחד מן החיצונים עשוי כמין גאם שפגיתו כנגד החיצון השני ולא כנגד האמצעי כזה^{לב}, הנה אם האמצעי עומד ביותר כנגד החלל שבין הפגם והחיצון השני כזה^{לג}, אין כאן דין כפרים המשולשים,

ולכאורה היה נראה דיש לדון דין כפרים המשולשים בזה, וכשם שדנין בחלק מהאמצעי דין כפרים המשולשים, להסוברים דלא כפירוש בתרא דהתוס' (ע"י לעיל ס"ק י"ג). והכי מסתברא דלא גרע מאילו ניטלו שאר חלקי החיצונים, אבל הדבר נראה תימה לדון בזה דין כפרים המשולשים, מאחר דבעקרו אין האמצעי עומד כנגד בין החיצונים אלא חוצה להן, והעיקר נראה דאין בזה דין כפרים המשולשים, דכה"ג דחלקי הכפרים דלא שייכי בדין כפרים המשולשים, חייצי בין חלקי הכפרים דאפשר לדון בהם דין כפרים המשולשים, שוב אינם ככפרים המשולשים, והר"ז ככפרים המשולשים דיש כפר רביעי חוצץ בין אחד מן החיצונים לאמצעי כזה^{לד}, (והכפר החוצץ רחוק יותר מקמ"א מהחיצון השני), דנראה פשוט דאין דנין בזה דין כפרים המשולשים.

ואמנם היכא דאין חציצה בין חלקי הכפרים דשייכי בדין כפרים המשולשים כזה^{לה}, דקצה השמאלי שבכפר החיצון הימני, אין חציצה בינו לשאר הכפרים, מסתברא דיש בזה דין כפרים המשולשים, וגם לפי בתרא דהתוס' נראה דדינא הכי, לענין היכא דאפשר לדון דין כפרים המשולשים בכל האמצעי ובחלק מן החיצונים, דרק לענין האמצעי אמרינן דאי אפשר לדון דין כפרים המשולשים בחלק ממנו, דאי אפשר לדון רואין כאילו הוא מונח בין החיצונים אלא אם נחתוך אותו ונעמיד אמצעיתו בין החיצונים, משא"כ לענין החיצונים, דאין רואין אותן כאילו הן במקום אחר, כל

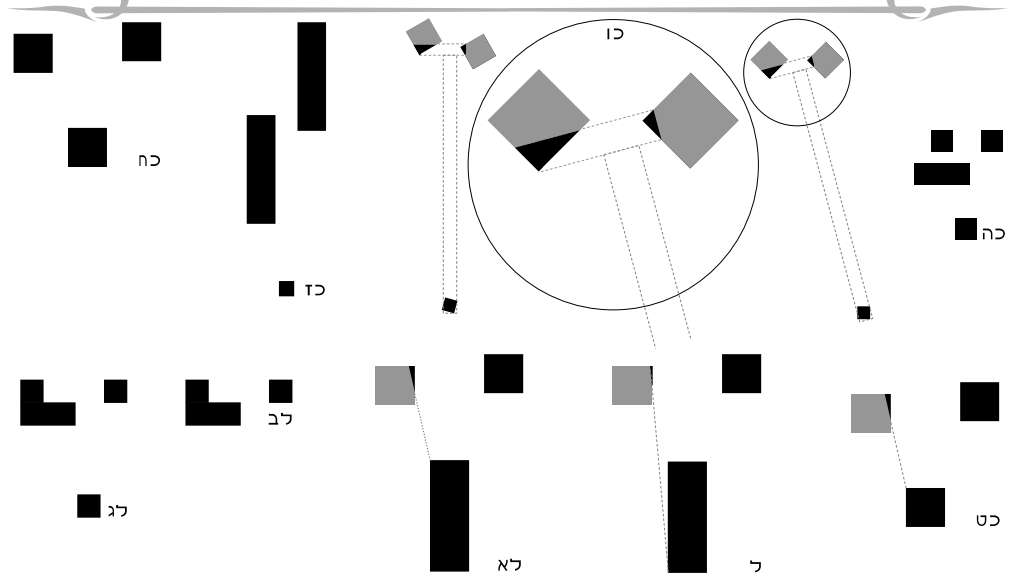

אלא דא"כ יש לדון לכאורה דין כפרים המשולשים אף היכא דהאמצעי עומד שלא כנגד החיצונים, וכצ"ל², וזה נראה תימה, והנראה דלעולם אזלינן בזה כפי צורת החיצונים כמות שהם, וחושבין פתח החלל שביניהם בקו שמקצה חיצון זה לקצה חיצון זה, וכל שהקו שבין האמצעי לחלל שבין החיצונים עומד בזוית ישרה לקו הפתח שבין החיצונים, חשיב כעומד כנגד בין החיצונים, וכל שאינו בזוית ישרה לקו זה אינו עומד כנגד בין החיצונים, ולהאמור אף היכא דאין חציצה בין כפר האמצעי לחלקי החיצונים דאפשר לדון בהן דין כפרים המשולשים, כמו בצ"ל³, אינן נדונין בדין כפרים המשולשים.

ומיהו נראה דאם הקו שמקצה חיצון זה לקצה חיצון זה, אינו הקו הקצר יותר שבין שני החיצונים כזה⁴, אפשר לקבוע נמי קו הפתח כפי קו הקצר יותר שביניהם כזה⁵, וגם וגם אפשר לדון קו הפתח מקצה חיצון זה לקצה חיצון זה, וכל שיהיה כפר שלישי ביותר כנגד קו זה כזה⁶, חשיבי נמי כפרים המשולשים.

ואם כנים הדברים דאזלינן כפי צורת הכפרים, מעתה יש לעיין אי אמרינן לדינא דכפרים המשולשים, היכא דליכא למימר רואין אלא בחלל שבין צידי החיצונים שאינם זה כנגד זה, וכגון דשני החיצונים עומדים קצת באלכסון זה כנגד זה, באופן שנעשה קצת חלל בין שני צידיהם שלצד חוץ כזה⁷, ומהאמצעי עד החלל שבין שני צידיהם העומדים זה כנגד זה יש יותר מאלפיים, דשמא לא נאמר דין כפרים המשולשים, אלא בחלל שבין החיצונים כפי צורתן דהרי הוא כמוקף משני צידי, ולא בחלל שחוצה להן כפי צורתן, ומסתימת הגמ' והפוסקים נראה דאין חלוק בזה, וכן נראה עיקר.

דחלק הכפר העשוי כמין גאם העומד כנגד החיצון השני, אינו עומד כנגד האמצעי, דהוא נחצץ אפילו באלכסון ע"י חלקו השני שאינו עומד כנגד החיצון הימני, אמנם יש לדון היכא דהאמצעי עומד ביושר כנגד פתח החלל שבין קצה שני החיצונים דלא כצורת רבוען כזה⁸, ונראה דכה"ג חשיב ודאי כפרים המשולשים, דצורת הכפרים, אינה קובעת כלום בנדון זה, וכל שאפשר לדון הג' כפרים כעומדים זה כנגד זה באיזה זוית באופן שכולן רואין זה את זה והאמצעי כנגד שני החיצונים, הן נדונים בכל גווני בדין כפרים המשולשים.

יט) ואחר העיון שנית בזה, נראה דאין שייך שם חציצה בהך דינא דכפרים המשולשים, דאין שייך שם חציצה במחיצה או בכתיים וכפרים, בין כפרים הרחוקים זה מזה אלפי אמות והרים וגבעות ביניהם ואין רואין אלו את אלו, וכל ענין אגודתם מיוסד על היתר הליכה שביניהם, ושהחלל שבין שנים מהן, מוקף מצד שלישי כנגדו בתוך היתר הליכה, בכפר השלישי (ע"י לעיל ס"ק ט"ו), ואפילו עיר העומדת בין כפר האמצעי לשני החיצונים ואינה מצטרפת עמהן, כגון שהיא גדולה מהחלל שבין החיצונים [לפי' בתרא דהתוס' כזה⁹ אינה חוצצת, וכן עיר העשויה כקשת ויש אחורי הקשת כפר כזה¹⁰, דנין בו דין כפרים המשולשים, אף דהקשת עצמה אינה נדונית בדין כפרים המשולשים לדעת הרשב"א והריטב"א. נולדעת רש"י והרמב"ם מסתברא דכל כה"ג דאיכא עיר בין האמצעי לחיצון, מצטרפים האמצעי והחיצונים כדין כפרים המשולשים, והעיר שביניהם מצטרפת עמהם, דכל החלל שבין האמצעי לחיצון זה ולחיצון זה הוא מכלל העיר, וכל בית ועיר העומדים שם מצרפים עמהם], וכן מוכח מדברי הרא"ש בפי' הראשון, דאין דין חציצה בין אמצעי לחיצונים, כמש"כ לעיל ס"ק י"ז.

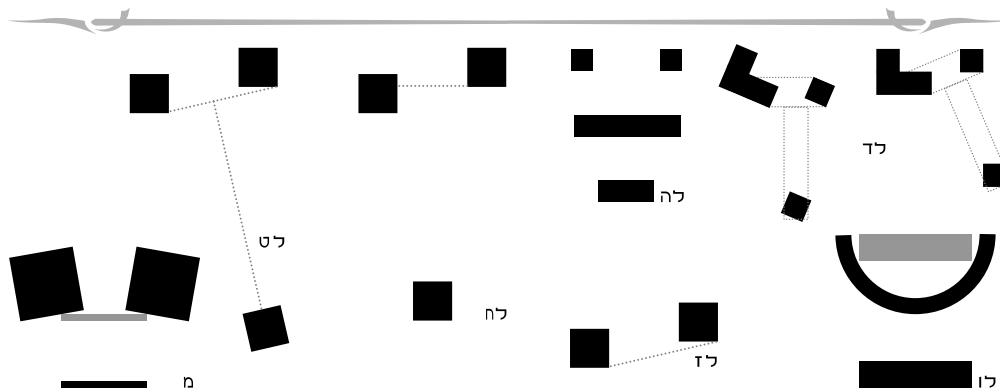



כא) כפר האמצעי העומד באלכסון לעומת החלל שבין החיצונים כזה²², באופן שהאיך שנעמידו בין החיצונים יהיה מופלג יותר מקמ"א מאחד מהחיצונים, מצטרף עם החיצונים כדין כפרים המשולשים, דהא מבואר בגמ' דעיר העשויה כקשת יש לדונה כדין כפרים המשולשים, אם לא משום דליכא למימר מלי וכפרושי הראשונים, אף דאם נעמיד הקשת בתחלת החלל אצל היתר, יהיה מופלג יותר מקמ"א כזה²³, או שלא יתמלא החלל כזה²⁴, וע"כ דרואין הקשת כאילו הוא חתוכה חתיכות חתיכות והן עומדים בשורה וכמש"כ לעיל סק"י, וה"נ דכוותה, וגם בסברא נראה הדבר כן, דאם אפשר לחתוך הקשת מראשיה ולומר רואין ה"נ אפשר לחתוך הקשת עצמה או הכפר האמצעי ולומר רואין, ואמנם לפי בתרא דהתוס' אין לומר בזה רואין, דאין אומרים רואין אלא על העיר כמות שהיא ואין חותכין אותה כלל, אבל עיקר קי"ל דלא כפי' בתרא דהתוס' וכמש"כ לעיל סק"י ג. ולדעת רש"י והרמב"ם (לעיל סק"ב) אין נדון בזה ובודאי נדון ככפרים המשולשים.

ואם כנים הדברים יש לעיין אי דינא דכפרים המשולשים הוא דווקא בכפר אמצעי אחד, או גם בשהאמצעי חלוק לשנים, כגון שיש שני כפרים בתוך אלפיים לשני החיצונים, אחד כנגד דרום החלל שבין החיצונים ואחד כנגד שמאל החלל, וכשנראה שניהם כעומדים בחלל אין ביניהם כלום [או קמ"א], אבל הכפרים עצמם העומדים במקומם רחוקים זה מזה, שהאחד קרוב לחלל שבין החיצונים יותר מחברו כזה²⁵, והנה לפי' ראשון דתוס' דכל ענין רואין הוא רק לענין החיצונים, אין נראה סברא כל כך לחלק בזה, אמנם לפירוש שני ושלישי [אי נימא דסברי דענין רואין הוא גם לבני האמצעי עי' לעיל סק"ג משכ"ב] ולדעת הרשב"א והריטב"א דאמרינן רואין גם לענין האמצעי, יש לומר דאין לחשוב האמצעי כמצורף עם החיצונים, כשהוא נצרך לצרופו עם החיצונים עוד כפר רביעי, וכל שאי אפשר לחשוב האמצעי כמצורף א"א נמי לחשוב

ונראה דהנך כללי הן גם לשיטת רש"י והרמב"ם, ואף דהיה מקום לומר דלשיטתן א"צ שיהיו החיצונים זה כנגד זה, ובלבד שיהיה האמצעי בתוך אלפיים לשניהם, אף דבכה"ג אין האמצעי עומד ביושר כנגד קו הפתח שבין החיצונים כזה²⁶, אבל העיקר נראה דגם לשיטתן צריך שיהיו החיצונים זה כנגד זה, וכפשוטא דשמעתתא, דנראה דלשיטתן ענין כפרים המשולשים מיוסד על קבוץ שלשתן זה כנגד זה כמשנת"ב לעיל סק"א, והאמצעי עומד כנגד שנים החיצונים, שהם כאילו מקיפים אותו מרחוק, וכששנים החיצונים אינם זה כנגד זה, החיצון המרוחק יותר הרי הוא כעומד חוץ לקבוץ כפר האמצעי עם כפר החיצון הקרוב יותר [אלא א"כ נחשוב החיצון הקרוב יותר כאמצעי וזה אי אפשר כי יש ביניהם יותר מקמ"א], וכל עיקר קושיית רבא השנית מתבארת על דרך זה כמשנת"ב לעיל סק"ב, ואם לא כן יש לצרף נמי ג' כפרים כשאחד לצד מזרח האמצעי ואחד לצד מערב האמצעי כזה²⁷.

כ) שעור אלפיים שבין חצון לאמצעי, מודדין מגוף הכפרים ולא מרבווען, כמשנת"ב לעיל סק"ט, ועי' לקמן סי' ז' סק"ה, דנתבאר דה"ה לענין שעור קמ"א שבין האמצעי לחיצונים, וכן לענין צורת הכפרים החיצונים, שעל פי צורתן נקבע אם האמצעי עומד כנגד חלל שביניהן כמשנת"ב לעיל סק"י ח-י"ט, הכל נערך לפי גוף הכפרים בלא רבווען, וע"ע מש"כ לעיל סק"י לענין רבוע האמצעי.

אם ע"י צורף כפרים המשולשים, הרי הן כעיר העשויה כקשת או כגאם שיש בין ראשיו יותר מדי' אלפים, שאין ממלאין אותה, או שאין ממלאין אותה לפי שחלל הקשת מופלג אלפיים מן האמצעי כנ"ל סק"י א, וחלק מן הקשת או הגאם היה נכלל בתוך אחד מן הכפרים ע"י רבוע הכפר בפ"ע, נראה דדנין בזה דין כפרים המשולשים, ואין שייך לומר בזה אין עבור להחמיר, דאין אומרינן אין עבור להחמיר אלא לענין מדידת התחום וכיו"ב דבר הנקבע בהחלט, ולא לענין שביתה, שאם ירצה לילך בחלל הקשת נימא דאין מצטרפין, ואם ירצה לילך מכפר לחבירו ולהלן, נימא דמצטרפין, וכמש"כ לקמן סי' ח' סק"א.

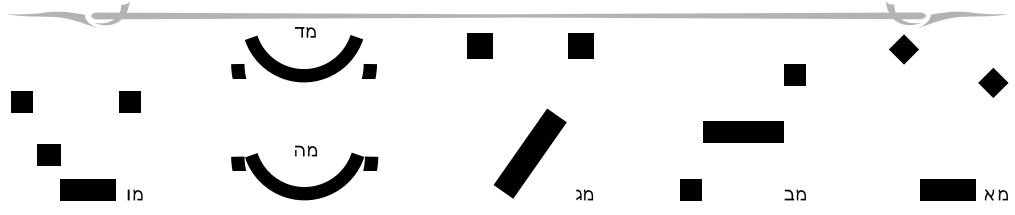

ולדעת רש"י והרמב"ם פשיטא דנדונים כולן כאחת כמצורפין, ונעשין כולן כעיר אחת העשויה כד' קשתות בד' רוחותיה.

ושוב הראוני דהוא בעיא בירושלמי (פ"ה ה"ב), דאמרינן שם וכן שלשה כפרים המשולשים וכו' היו שנים האמצעי מהו שידון לכאן ולכאן, מה צריכה לה כשהיו שנים מהלכין אבל אם היה אחד מהלך נדון לכאן ולכאן, וביאור הירושלמי נראה דס"ל לרבי יוסה דכפרים המשולשים בעשויים כצובה מיירי וכבר קפרא, ולא בעשויים שורה כשמואל, והשתא מספקא ליה היכא דיש שני זוגות כפרים חיצונים כזה¹, אם אפשר לדון האמצעי כמצורף עמהם לשני הצדדים או רק לצד אחד, ומ"מ נראה דכיון דהוא בעיא דלא איפשטא במילתא דרבנן, אזלינן לקולא והוא נדון לכאן ולכאן.

ולפמשי"כ לעיל ס"ק י"א להוכיח מדברי התוס' דאם האמצעי אינו ממלא כל אורך החלל שבין החיצונים, אפשר לראותו כעומד בכל מקום שרוצה לילך שם, וכן משמע סתימת הגמ' והפוסקים, א"כ הדבר מבואר דדין רואין בבת אחת לכמה מקומות.

ואגב גררא נראה דמה שחלקו בירושלמי בין שנים לאחד, משום דבשנים שכל אחד הולך לצד אחר לעולם ה"ל כבאו לישאל בבת אחת כי הוא נדון על להבא בנדון אחד הנוגע לשניהם, אם האמצעי מצורף לכאן או לכאן, וכ"ש באחד ההולך באותו שבת לשני הצדדים, אבל באחד ההולך לצד אחד, שפיר אפשר להחליט דהאמצעי מצורף לצד זה.

כללא דשמעתתא

א. ג' כפרים שיש בכל אחד מהן ג' חצרות של שני בתים, העומדים זה כנגד זה כעין משולש, ואחד מהן רחב כנגד כל רוחב החלל שבין שנים האחרים, ועומד מכוון כנגד אותו חלל, ואינו מופלג מהן יותר מאלפיים, רואין אותן כאילו הן עיר אחת, ואפילו יש בין שנים האחרים ד' אלפים ויותר. (ג' חצרות – ס"ק כ"ב)

החיצונים כמצורפים. ולדעת רש"י והרמב"ם ודאי יש לחלק דלא חשיב כה"ג כפרים המשולשים, דשאני שלשה כפרים דרואין אותן כמצורפין ע"י צירוף החיצונים לאמצעי, ומשא"כ בזה דמלבד צירוף החיצונים לאמצעי צריכין לראות האמצעים עצמן כמצורפין זה לזה, וכל אמצעי אינו מצורף בעצמו לחיצון השני אלא דרך האמצעי השני, וכולי האי לא שמעינן.

(כב) דין כפרים המשולשים נאמר בכפרים ולא בבתים יחידים, ונראה דלא מיקרי כפר אלא בג' חצרות של שני בתים וכמו לענין שור לעיר (נ.ט.א. וכו"ש) ויושבי צריפין (נה.ב), ויש לעיין בענין כפרים המשולשים בחלקי כפרים שנחבאר לעיל ס"ק י"ח-י"ט, אי בעי שיהיו באותן חלקים ג' חצרות של שני בתים, או דלמא כיון שהן חלק מכפר שלם ויש על כל בית מהן שם כפר, א"צ שיהיה באותן חלקים אלא בית אחד, ואפילו אין שם בית כלל אלא שהן חלק מהכפר, וכגון שאין החיצונים עומדים זה כנגד זה אלא אחד כנגד קרפף של חברו כזה².

ומ"מ פשוט דלענין כפר האמצעי דרואין אותו כאילו הוא בין החיצונים, אף להסוברים דאמרינן רואין בחלק מהאמצעי ודלא כפי' בתרא דהתוס', מ"מ לא אמרינן רואין בחלק הקרפף בפ"ע, כגון כפר האמצעי שאין ממנו כנגד חלל שבין האמצעים אלא קרפפו כזה³, דאף דקרפף הכפר נדון כגוף הכפר, מ"מ אי אפשר לומר בו רואין, בלא גוף הכפר, ונראה דגם בבית אחד אין אומרים רואין, ואין אומרים רואין באמצעי אלא בג' חצרות של שני בתים ממנו.

(ג) נראה דאף דאמרינן רואין ודין כאילו עומד האמצעי בין החיצונים (לדעת תוס' וסיעתם), אין הכוונה דמדמין באמת שאין האמצעי עומד במקומו אלא בין החיצונות, אלא דכח האמצעי העומד כנגד החלל שבין החיצונים בתוך אלפיים, חשיב כמו אילו היה עומד שם, וממילא אפשר לדון דין כפרים המשולשים בבת אחת לכמה רוחות, וכגון חמשה כפרים מרובעים ארבעה חיצונים עומדים כמין מרובע, והחמישי באמצען, וזויותיו כנגד חלל שבין הכפרים החיצונים כזה⁴.

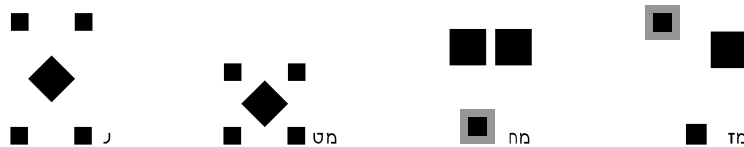

מערכי

סימן ד

- ב. אין צריך שיהיה האמצעי כנגד כל רוחב שבין שנים האחרים החיצונים, אלא רואין כל שאילו הוא עומד ביניהם ואין בין כל חיצון לאמצעי יותר מקמ"א אמה ושליש אמה, שהוא שעור שבו מצטרפין שני עיירות להיות כעיר אחת, הרי שלשתן מצטרפין להיות כעיר אחת.
- ג. שעור אלפיים הוא בחלל שבין האמצעי שבמקומו, לאמצעי שבין החיצונים ע"י רואין, אבל בין האמצעי לבין שנים החיצונים, יוכל להיות יותר משעור זה. (סק"ז-ח)
- ד. הך שעורא דקמ"א ושליש, צריך שיהיה בין כל חיצון לאמצעי, כשנראה האמצעי עומד בין החיצונים מכוון ביותר כנגד מקום שהוא עומד, ואם כשנעמידו מכוון ביותר יהיה בין חיצון אחד לאמצעי קמ"ב ובין חיצון השני לאמצעי ק"מ אינן מצטרפין כאחת. (סק"י"ב)
- ה. צורת העיר המשותפת היא עיר ישרה, לפי שרואין הכפר האמצעי כאילו עומד בין שנים החיצונים, וי"א דצורת העיר המשותפת כמין קשת, שרואין צידי הכפר האמצעי כסמוך ומחובר עם צידי החיצונים בתוך קמ"א, וממילא דינה לכל דבריה כדין עיר העשויה כקשת, ודעה ראשונה עיקר. (סק"א-ד)
- ו. השטח שבין החיצונים לאמצעי אינו מכלל שטח העיר, ואפילו אם האמצעי רחב יותר מהחיצונים, באופן שכשרואין אותו כעומד בין החיצונים, הוא ממלא כל החלל שבין החיצונים וגם חלק מהחלל שבין החיצונים לאמצעי. (סק"ה וס"ט ט"ו)
- ז. אם האמצעי למערב החיצונים דרך משל, יש לבני האמצעי אלפיים ממקומם לצד מערב, וגם הולכין למזרח עד סוף החלל שבין החיצונים ומשם ולהלן יש להן אלפיים. (סק"ו)
- ח. אם האמצעי עומד למערב החיצונים, ואורך החיצונים ממזרח למערב ארוך כפלים או יותר מאורך האמצעי ממזרח למערב, חשיב כל השטח שבין החיצונים מכלל העיר, דבכל מקום שהולך רואין כאילו האמצעי עומד שם, ובלבד שאם

תבונה

מג

- נראה האמצעי כאילו עומד שם, לא יהיה בינו לבין האמצעי שבמקומו יותר מאלפיים. (ס"ק י"א)
- ט. עיר העשויה כקשת נראה דנקטינן לעיקר דאין שייך בה דין כפרים המשולשים. (ס"ק י"ג)
- י. אם כפר האמצעי גדול יותר מהחלל שבין החיצונים, יש להקל כדעת הסוברים דיש בהן דין כפרים המשולשים. (ס"ק י"ג)
- יא. אחר צרופן מרבעין שלשתן ככל עיר. (סק"א)
- יב. נראה דשעור אלפיים ושעור קמ"א, מודדין מגוף הכפרים, ולא מרבעו ומילוי קשת דכל אחד מג' כפרים הללו. (סק"ט, סק"כ)
- יג. אם האמצעי אינו ממלא כל החלל שבין החיצונים, לפי שאורך החיצונים נמשך לצד מזרח יותר מאלפיים אמה ושעור רוחב האמצעי, ונעשו שלשתן כעיר העשויה כקשת, אין ממלאין קשת זו כלל ואפילו יש בין ראשיה פחות מאלפיים אמה. (ס"ק י"א)
- יד. אם אחר צרופן נעשו כעיר העשויה כקשת שיש בין ראשיה ד' אלפים שאין ממלאין אותה [או כנ"ל ס"ג], וחלק מחלל קשת זו מתמלא ע"י רבוע כפר אחד מן החיצונים בפ"ע אם לא נצרפם שלשתם יחד, אין אומרים בזה אין עבור להחמיר, ואין מרבעין אלא כפי רבוע שלשתן יחד. (סק"כ)
- טו. האמצעי צריך לעמוד ביותר כנגד חלל שבין שני החיצונים, והיינו שהקו שממנו לחלל שבין החיצונים עומד בזוית ישרה לקו פתח החלל שבין שני החיצונים. (ס"ק י"ט)
- טז. קו הפתח שבין החיצונים, הוא הקו שמקצה חיצון האחד לקצה חיצון השני, או הקו היותר קצר שבין החיצונים, איזה מהן שכפר האמצעי עומד ביותר כנגדו, ואי אפשר לדון קו הפתח מקצה האחד לאמצע צדו של חיצון השני וכיו"ב, כדי לדון האמצעי כמכוון בין החיצונים. (ס"ק י"ט)

באופן דאיך שנראה אותו עומד בין החיצונים, יהיה מופלג יותר מקמ"א מאחד מהחיצונים, דלעולם יהיה אחד מקצותיו חוץ לחלל שבין החיצונים, נראה דחשבינן להו ככפרים המשולשים, דרואין האמצעי כאילו חתוך לכמה חתיכות העומדים זה אצל זה בתוך החלל שבין החיצונים, באופן דאין הפלגה יותר מקמ"א משום צד. (ס"ק כ"א)

כד. לא נאמר דין כפרים המשולשים, אלא בשהאמצעי הוא כפר אחד, אבל שני כפרים שבצרוף שניהם אפשר למלא כל החלל שבין החיצונים, אינן נדונין ככפרים המשולשים. (ס"ק כ"א)

כה. נראה אם כפר האמצעי רחב מצד אחד וקצר מצד הקרוב יותר לחיצונים, ובצד הקצר יש יותר מקמ"א בין האמצעי לחיצונים, ויש יותר מאלפיים מצד הרחב לחיצונים, חשבינן להו בדין כפרים המשולשים. (ס"ק י"ד)

כו. נראה דאמרין רואין בכפר האמצעי, אפילו לכמה רוחות בבת אחת, וכגון ארבעה חיצונים עומדים כמין מרובע, והחמישי באמצע, רואין האמצעי כעומד בין כל החיצונים לארבע רוחות ונעשו כולן כעיר אחת. (ס"ק כ"ג)

כז. נראה דאם האמצעי רחוק מחלל שבין החיצונים יותר מאלפיים, אלא שבין צידי החיצונים שאין פונים זה כנגד זה אלא קצת באלכסון ועיקרן פונה לצד האמצעי, יש חלל שהוא בתוך אלפיים, הן נדונים ככפרים המשולשים (ס"ק י"ט)

יז. דין כפרים המשולשים הוא גם בחלקי כפרים העומדים זה כנגד זה כדין כפרים המשולשים. (ס"ק י"ה-י"ט)

יח. יש להסתפק אי שייך דין כפרים המשולשים בחלקי הכפרים שאין בהן בתים, כגון קרפף שלו, או שיש בהן בתים שאין בהן כדי שם עיר בפני עצמן, דשמא בעי שיהיה בהן שם עיר מצד עצמן, דהיינו שיהיה בהן ג' חצרות של שני בתים. (ס"ק כ"ב)

יט. ומ"מ לענין כפר האמצעי פשוט דאין דנין דין כפרים המשולשים בחלק ממנו שאין בו בתים, ואפילו יש בו בתים נראה דאין מועיל עד שיהיה באותו חלק ג' חצרות של שני בתים. (ס"ק כ"ב)

כ. אין דין חציצה בין כפרים המשולשים, בין חציצה שע"י מחיצה ובין חציצה שע"י בתים או כפר ועיר שאין יכולים להצטרף כדין כפרים המשולשים. (ס"ק י"ט)

כא. עיר העשויה כקשת שאין ממלאין אותה, שיש בין ראשיה ד' אלפים, ויש כפר אחורי הקשת, חשבינן הקשת כמלאה כדין כפרים המשולשים. (ס"ק י"ט)

כב. עיר העשויה כקשת בין אם ממלאין אותה ובין אין ממלאין אותה כגון שיש בין ראשיה ד' אלפים או יותר, ויש כפר כנגד פתחה, עושה אותו כפר את שניהם להיות אחד. (ס"ק ט"ו-ט"ז)

כג. כפר האמצעי העומד באלכסון לעומת החלל שבין החיצונים, והוא ארוך יותר מחלל שבין החיצונים,

סימן ה

בענין רבוע מקום השביתה

דרואין אותה כאילו היא שוה, היינו כמו שהיא עומדת, אף דלא מרבעא לרבוע עולם, דאל"כ הוה ליה לתנא למימר דעושין לה זוויות ותו לא מידי, ועכ"פ היה לתנא להזכיר דמרבעינן לה נמי לרבוע עולם, ועוד דנראה דעיקר מאי דאתא תנא לאשמועינן בכבא זו, דמשוין העיר לרבעה כמות שהיא ולא לרבוע עולם, דאל"כ

א) נה, ת"ר כיצד מעברין את הערים וכו' עגולה עושין לה זוויות [לשון זווית בשמעתיך בגמ' ובדברי הראשונים, משמש לפאה וצלע ישרה], מרובעת אין עושין לה זוויות וכו', ופרשינן דמרבעא ולא מרבעא ברבוע עולם, וקמ"ל דלא מרבעינן לה ברבוע עולם, וממה שאמרו גבי היתה רחבה מצד אחד

מאי קמ"ל, ומאי שנא מעיר עגולה, ולא הוה ליה למימר אלא דכל עיר שאין לה זוויות עושין לה זוויות, ואין לומר דאדרבה כל הך בבא מיירי בעיר שיש לה זוויות, אלא שאחת מהן קצרה ואחת באלכסון ביחס לשאר זוויות כזה^א, וקמ"ל דאף דיש לה ארבע פאות ישרות כל אחת בפ"ע, מ"מ צריך להשוותה בצורת רבוע או מלבן, חדא דלא נזכר בלשון הברייתא דמיירי בעיר שיש לה זוויות דוקא, ולשון רחבה מצד אחד וקצרה מצד שני שפיר מתפרש אף על דבר שאין לה זוויות, כמו שמצינו בכמה דוכתי, אשה קצרה מלמעלה ורחבה מלמטה (ברכות סא,א) כשהוא מודד ממקום קצר הוא מודד או ממקום רחב (ב"ב פג,א) ועוד דוכתי, והעיקר דאם כן רוב עיירות שאין להם זוויות, לא הזכיר לנו התנא האיך לרבען, ואין לומר דכללן בעגולה, דעגולה היא צורה מיוחדת פרטית שאין לו הכרע, ועל כרחק צריך לעשות לה זוויות לרבוע עולם, וטפי היה לו לומר עיר שאין לה זוויות עושין לה זוויות ותו לא מידי, וע"ע משכ"ב לקמן סק"ד.

אותה שיהא הזווית התחתון רחב כזוויות העליונות, והיינו בשצלע אחת קצרה יותר מחברותיה.

ונראה דכל צד הכרעה שהיא בצורת הרבוע הראוי, מצד עצם צורת העיר, עדיפא מרבוע עולם, ואפילו הכרעה כל שהוא, ולא מצינו ענין רבוע עולם אלא היכא שאין שום הכרעה משום צד, ולהאמור עיר עגולה וקצתה ישרה, מרבעין אותה כפי חלק הישר, ואין הפרש אם הוא כנגד כל רוחב העיר [כמש"כ הרשב"א והריטב"א משם הראב"ד לענין עיר העשויה כקשת, דמרבעין אותה כפי היתר] או רובה כזה^ב או קצתה כזה^ג או כזה^ד, ואם יש שני מקומות עשוין ביושר, ואין משוכין זה כנגד זה על תכונת רוחות הרבוע כלל, ואחד רחב מחבירו באופן הניכר כזה^ה, מסתברא דמרבעין לפי המקום היותר רחב.

והחיי אדם (ע"ו-י"ד) והגר"ז (שצ"ח ס"ג בסוגריים, וכידוע דיש דברים שהיו מסופקים להמחבר וכתבם בסוגריים) כתבו לענין עיר העשויה כקשת, דאחר שממלאין הקשת חוזרין ומרבעין אותה לרבוע עולם, ומבואר דעתם דכל עיר שאינה על תכונת רבוע מרבעין אותה רק לרבוע עולם, והגר"ז לא הזכיר כלל דין עיר שרחבה מצד אחד, והדברים תמוהין דא"כ האיך יפרשו מה שאמרו דרחבה מצד אחד רואין אותה כאילו שוה, ומאחר דכתבו הראב"ד והרשב"א והריטב"א להדיא דעיר העשויה כקשת או כגאם מרבעין אותה כפי צורתה ולא לרבוע עולם, אין לחוש לדבריהם כלל.

וא"כ מה שאמרו לקמן (נו,א) בא לרבעה מרבעה ברבוע עולם, לא קאי אלא אעיר עגולה, דתנא ביה דעושין לה זוויות, וה"ה לכל עיר שצריך לרבעה ואין הכרע משום צד האיך לרבעה, כגון עיר משולשת בצלעות שוות, או שיש לה חמש או שש ושבע וכו' צלעות שוות עשויות כעין עגול כזה^ז.

ב) היתה עשויה כמין קשת או כמין גאם וכו', נתבאר בשמעתין ובדברי הראשונים, דיש חומרא בקשת וגאם, דכיון דצורת העיר כאילו חלוקה, אין מרבעין אותה בשרוחב החלוקה ד' אלפים, וקמ"ל תנא דבפחות מד"א ממלאין הפגם ומרבעין אותה ככל עיר. ובדין פגום קמ"ל דמוסיפין על העיר לרבעה אף משום בית אחד או פגום אחד הבולט חוץ לשורת בנין העיר.

ג) ג' כללים עיקריים בדין רבוע עיר שאינה על תכונת רבוע, נשנו בהך ברייתא, הא' דמשוין צד הקצר לצד הרחב, והב' דאף פגמים ממלאין, ולא אמרינן

וכן מבואר מדברי הרמב"ם (פכ"ח הו-ח) והעתיק השו"ע שצ"ח ס"א-ד' דבריו), שסידר הלכות אלו כסדרן בברייתא זו, והיינו תחלה דין עיר שיש לה ארבע זוויות שוות, ואח"כ דין עיר עגולה או משולשת או בעלת צלעות רבות, ואח"כ דין עיר שרחבה מצד אחד ועשויה כגאם או כקשת, ודין רבוע עולם לא כתב אלא במציעתא, וכך הם סדר דברי הרשב"א בעבוה"ק (ש"ה נ"ג-נ"ז), וממש"כ המ"ב שצ"ח ס"ב נראה דפירש דמשולשת ובעלת צלעות רבות מיירי בשאין הצלעות שוות ואין מרבעין לרבוע עולם, אלא כפי הצלע שרחבה כנגד כל העיר, ולא נתבארו דבריו בזה, וז"ל הרשב"א בעבוה"ק (ש"ה-נ"ו) היתה משולשת מרבעין

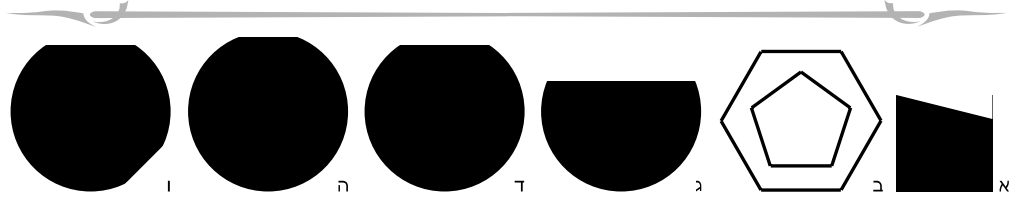

רבוע העיר, אלא דכיון דבכל אופן שנרבע העיר, יש למלאות חלל הקשת, לכך כשאנו באין לקבוע האיך לרבע העיר, יש לדון אותה תחלה כאילו היא מלאה, וכאילו יש לעיר צלע אחת ישרה ועל פי צלע זו מרבעין העיר, ומ"מ למדנו דאף שאין לעיר אפילו צלע אחת שלימה, אין מרבעין אותה לרבע עולם, אלא כפי צורת העיר וכמשנת"ב לעיל סק"א.

וכן מה שאמרו דמרובעת וארוכה כמות שהן, היינו נמי בשאין פניהן שוין לגמרי, דכמעט אינו במציאות שיהיה כן, אלא כל שצורת העיר קרובה לצורת רבוע או ארוכה בד' רוחות, משלימין הרבוע כפי צורת העיר.

וכן מש"כ הרשב"א והריטב"א דעשויה כמין גאם, מרבעין אותה כפי רוחות הגאם, כזה¹, ודאי אין כוונתן דווקא בשעשוין על תכונת רבוע בדקדוק בזוית ישרה (90°), דהוא דבר שאין מצוי כלל, אלא כל שפני הגאם קרובין לזוית הרבוע משלימין רבוען כפי צורתן, וממלאין ומרבעין שני רוחות האחרים על דרך זוית זו [וע"ע משכ"ב לקמן ס"ק י"ד-ט"ו].

ומ"מ נראה פשוט דהנך כללי אמת הן, אף כשפני העיר שוין לגמרי, ושורש הנך כללי הוא בצורות השוות, וכשאין פני העיר שוין וכדרך רוב עיירות, רואין אותן כאילו הן שוות על דרך הקרובה לצורתן, ומרבעין אותן כפי הנך כללי. ולהאמור הך כללא דעיר שרחבה מצד אחד, הוא גם בעיר העשויה כמשולש שכל צלעותיו ישרות כזה², אף דיש לעיר צלעות ישרות, כיון דאי אפשר להכריע לפי איזה מהן לרבע העיר, שבקינן להו, ומרבעין העיר לפי צורתה הכללית, שצדה אחד רחב וצדה אחד קצר, ומשוין הקצר לרחב [וע"ע לקמן סק"ה], ואף אם הצלע שבצד הרחב אינה ישרה ואי אפשר לרבע על פיה כזה³, דתנא דברייתא תלה לה בהשוואת צד הקצר לרחב, ולא ברבוע העיר כפי צלע הקצרה.

דמאחר דצורת העיר כאילו חלוקה במקום זה, אין ממלאין אותה, וכנ"ל סק"ב, והג' דכל עיר שצורתה שוה מכל צידיה, ואין הכרע האיך לרבעה, מרבעין אותה לרבע עולם.

עוד שני כללים נתבארו בדברי הראשונים, האחד דדין רבוע העיר אינו תלוי ברבוע כל העיר מד' רוחותיה, אלא דנין בכל רוח בפ"ע, ואם אי אפשר לרבע כל ד' רוחות העיר מרבעין עכ"פ ג' רוחות או פחות, ואפי' באותה הרוח מרבעין ומיישרין כמה שאפשר, אף כשאי אפשר לרבע וליישר כל אותה הרוח, ודבר זה מבואר ממש"כ הראשונים דעיר העשויה כקשת שיש בין ראשיה ד' אלפים או יותר, שאין ממלאין הקשת, וכתבו דמ"מ ממלאין תוך הקשת ממקום שמתקצר ואין שם ד' אלפים, וכן כתבו הראב"ד והרשב"א והריטב"א דעכ"פ מרבעין כולה משאר רוחות, ועמשכ"ב לעיל סי' ג' סק"ג.

והכלל השני דכשיש לעיר אפילו צלע אחת ישרה, מרבעין שאר העיר כפי צלע זו, ואף באופן שבררך זו יש להוסיף שטח מופלג הרבה מן העיר ברוח אחת, ואם נרבע שלא כפי צלע זו, לא יתווסף לעיר אלא מעט בכל מקום. דהרי כתבו הרשב"א והריטב"א דעיר העשויה כמין גאם מרבעין אותה כפי רוחות הגאם כזה⁴, אף שמתווסף כנגד פגימת הגאם שטח מופלג מן העיר הרבה, ואין מרבעין אותה מבחוץ כעיר העשויה כקשת כזה⁵, שמתווסף לעיר מעט בכל מקום.

ד) הך כללא דרחבה מצד אחד רואין אותה כאילו שוה, סתמא איירי בעיר שאין פניה שוין כזה⁶ וכיו"ב, כדרך רוב ערים שבעולם שאין פניהן שוין, ואעפ"כ אין מרבעין אותה לרבע עולם, וכן מוכח נמי מעיר העשויה כקשת דמרבעין אותה כפי צורתה, ולא לרבע עולם, וכמש"כ הראב"ד משם הרשב"א, אף שאין בה אפילו רוח אחת שוה, דמילוי הקשת אינו ענין בפ"ע, אלא הוא מכלל רבוע העיר, וכמבואר בדברי הראב"ד והרשב"א שם, דדין מילוי הקשת הוא מדין

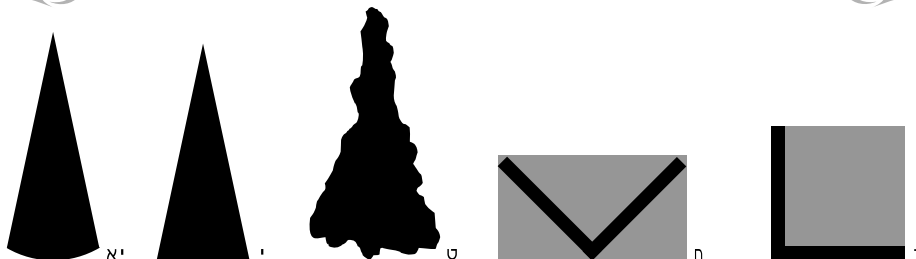

חלקים חלקים, עמשכ"ב לקמן ס"ק י"א], ואין הכרעה מצד עצם צורתה האיך לרבעה.

ולפי מה שיתבאר לקמן סק"ז, דעיר בצורת משולש ישר זווית ושוה שוקים, מרבעין אותה מבחוץ כזה"ה, יש להוכיח ממש"כ הרשב"א והריטב"א דעשויה כמין גאם אין מרבעין אותה מבחוץ כזה"ט אלא מפנים כזה"ק, דלא חשבינן הפגימות כמאן דמליין, לענין רבוע כלל העיר כדין רחבה מצד אחד, דאל"כ יש לרבע עשויה כמין גאם כדעת היש מי שאומר.

ו) **אמנם** אכתי יש לרדן בהנ"ל ריש סק"ה, לרבע כפי צלע הארוכה, דיש לומר דצלע זו היא צדה הרחב של העיר, אבל האמת נראה דחושבין צד רחבה של עיר אצל צלע הקצרה, ושורש הדבר דכל שטח שאינו מרובע, יש בו חלקים ששטחן רחב יותר ויש ששטחן פחות, והרי זה כאילו נחסר מהחלק ששטחו אינו רחב ביחס לשטח הרחב, וכשאנו באין לרבע השטח, יש למלאות החסרון שחסר השטח שאינו רחב ביחס לשטח הרחב, וחלק הרחב של עיר הוא אצל צלע הקצרה, וצלע הארוכה צדה האחד בצד הרחב של עיר וצדה האחד בצד קצר של עיר, ולעולם כל עיר שרחבה מצד אחד, אין צלע הארוכה צד רחבה של עיר, אלא צלע הקצרה או איזה קו באמצעה של עיר כמו שיתבאר.

ונבאר עתה בס"ד הכללים האיך קובעין צד וקו רחבה של עיר בחלק רחבה של עיר. והנה שטח עגול הוא שטח שרחבו שוה בכל צד לאורך ולרוחב ובאלכסון, וכל עיר שאינה מרובעת, חלק ומקום רחבה הוא השטח העגול היותר גדול שיש בה כזה"כ, ותוך העגול הזה הוא מקום רחבה, ומוסיפין לעגול זה גם המקומות הסמוכין לו, שארכן הוא כרוחב אותו עגול כזה"כ, וכשאנו באין

(ה) עיר שרחבה מצד אחד, ויש לה צלע אחת בלבד ההולכת לכל אורך העיר, מקצה צד הרחב לקצה צד הקצר כזה"כ, יש לרדן אי מרבעין כפי צלע הארוכה כזה"ג, או כפי צלע הרוחב כזה"ד, ונראה דמרבעין כפי צד רחב של עיר, דרבוע לפי צלע ישרה וכמש"כ הראשונים לענין עיר העשויה כקשת, דמרבעין אותה כפי היתר, הוא משום דאין הכרעה מצד צורת העיר, שרחבה שוה בכל ארכה, אלא שהיא עגולה כקשת, ולכך משאירין היתר שהוא ישר כמות שהוא, ומרבעין שאר העיר על פיו, אבל כשיש הכרעה האיך לרבע מצד כללות צורת העיר, יש לרבע כפי כללות צורתה, וכשצדה אחד רחב, הרי ניכר דרבוע העיר פגום ע"י החסרון שחסר צדה הקצר כנגד צדה הרחב, וא"כ יש לרבעה ע"י השוואת צדה הקצר לצדה הרחב, וכן נראה מהא דנקט תנא ארוכה כמות שהיא, והיינו עיר שיש לה ארבע זוויות, ולא נקט עיר שיש לה זווית אחת, דמרבעין אותה כאותה זווית.

ו**אמנם** עיר שרחבה שוה בכל ארכה, אלא שהיא עשויה פרקים פרקים כזה"ט, ונמצאת עשויה כולה קשתות קשתות, כשאנו באין לרבעה מרבעין אותה כפי יתר הקשת היותר גדולה כזה"י ולא כפי צדה הרחב אחר מילוי הקשתות כזה"י, דצדה הרחב של עיר דנין רק בעצמותה של עיר, ולא במילוי פגימותיה, דמילוי הפגימות הוא מכלל רבוע העיר, ואי אפשר לקבוע צורת העיר כדי לרבעה כפי חלק מהרבוע, ומה שאנו מרבעין כפי יתר הקשת היותר גדולה, אינו משום דאנו רואין כאילו צורת העיר כך היא, אלא הוא ענין הכרעה האיך לרבע עיר שרחבה שוה בכל ארכה [ואפילו אין רוחב עיר הקשת שוה בכל ארכה, מ"מ א"א לרבעה כפי צד הרחב, לפי שהיא נדונית כאילו עשויה

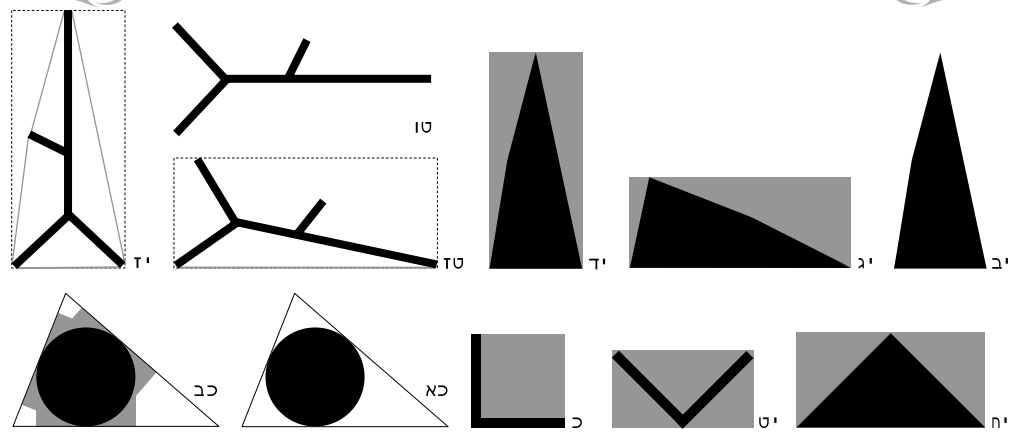

אפשר לקבוע קו רחבה באמצעה, בקו המהלך בכל רוחב מקום רחבה, דהעיר מתרחבת יותר מכל הקוים המהלכים בכל רוחב מקום רחבה כזה^{כז} וכזה^{כח}, וקו רחבה היחיד שאין העיר מתרחבת יותר ממנו, הוא הקו שצדו האחד בצלע היותר ארוכה בזוית ישרה (90°) וצדו השני בנקודת הזוית שבין צלע הבינונית והקטנה כזה^{כט}, ואף שאינו מהלך בכל רוחב מקום רחבה, שהרי אינו מהלך במרכז עגול מקום רחבה, מ"מ עקרו מהלך במקום רחבה, ומתוך הקוים המהלכים במקום רחבה הוא הקו היחיד שאין העיר מתרחבת יותר ממנו.

ולאמור עיר העשויה כמשולש שוה שוקים [היינו ששנים מצלעותיו שוות בארכן והשלישית ארוכה או קצרה מהן] ישר זוית [היינו משולש שאחת מזויותיו היא זוית ישרה (90°)] כזה^ל, אף ששני צלעותיו הקצרים עומדים בזוית ישרה כזויות הרבוע, מ"מ לפי הכללים דלעיל יש לרבעה כפי צלע הארוכה, ולא משום דיש לרבע לפי צלע הארוכה, אלא משום דקו רחבה, המהלך בכל רוחב מקום רחבה ובמקומות היותר קרובים לה, הוא הקו היוצא בזוית ישרה ממרכז צלע הארוכה, עד נקודת זוית הראש [הזוית שבין השוקים השווים] כזה^{לא}. וכן משמע מדברי הרשב"א והריטב"א (נהא) בדין עיר העשויה כגאם, שכתבו דיש מי שאומר לרבעה מבחוץ כזה^{לב}, והם כתבו דאין מרבעין אותה מבחוץ אלא ממלאין אותה כמין גאם כזה^{לג}, ולפי שיש לה שני זויות ישרים. והנה לדעת הסוברים לרבע מבחוץ ודאי יש לרבע משולש כנ"ל כמש"כ, דאל"כ אף בכמין גאם אין לרבע מבחוץ, דהרי אף אם נמלא הגאם בקו ישר בין שני ראשיו כזה^{לד}, הוא נעשה משולש כנ"ל, ויש לרבעו מצד המלוי

לקבוע קו רחבה היכן, מוכרח הוא שיהיה הקו מהלך לכל רוחב מקום רחבה, או בעגול עצמו או לכל אורך מקומות הסמוכין לו כנ"ל, שהוא כרוחב מקום רחבה. והנה אם אין העגול עומד בין צלעות מקבילות, על כרחך כל קו המהלך מצד לצד בכל רוחב העגול או המקומות הסמוכים לו, אי אפשר לו להגיע מצד לצד של העיר, אלא אם יעבור דרך מקומות שהם חוץ למקום רחבה וכמו בעיר הנ"ל, דכל הצלעות, מהלכין בכל רוחב מקום רחבה [היינו באורך מקומות הסמוכים לה], אבל אין מהלכים מצד לצד של עיר אלא ע"י שמהלכין נמי חוץ למקום רחבה. והכלל בזה הוא דקרוב קרוב קודם, וכלומר דקו רחבה הוא הקו שהולך מצד לצד של העיר בכל רוחב מקום רחבה כנ"ל, וחוץ למקום רחבה הוא מהלך במקומות היותר קרובים לה דהם שייכי בגוה ונטפלין לה טפי, ולכך בעיר הנ"ל, חשבינן הצלע היותר קצרה כקו רחבה, לפי שצלע הקצרה מהלכת חוץ למקום רחבה של עיר, במקומות היותר קרובים לרחבה של עיר, ומשא"כ שני הצלעות האחרות שהולכות גם במקומות היותר רחוקים, דלא שייכי כלל עם רחבה של עיר. וטעם שאין קובעין קו רחבה באמצעה כזה^{לז}, אף שהוא מהלך במקומות היותר קרובים מצלע הקצרה, לפי שקו זה אינו מהלך בכל רוחב עגול רחבה, שהרי אינו מהלך דרך מרכז העגול אלא בצד העגול, ולקבוע קו רחבה במרכז העגול כזה^מ אי אפשר, כי העיר מרחבת והולכת יותר מקו זה.

ז ועיר משולשת שכל צלעותיה כל אחת גדולה מחברתה, וזוית הראש שלה היא זוית קהה (יותר מ-90°) כזה^נ, אי אפשר לקבוע צלע הקצרה כקו רחבה, לפי שהעיר מרחבת יותר ממנה כזה^{נא}, ומה"ט גם אי

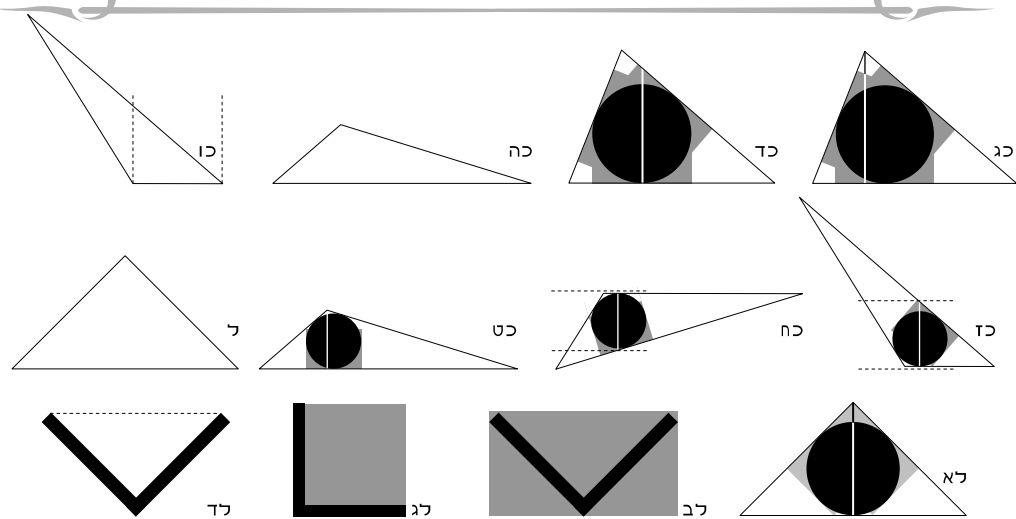

עיר, והוא השטח העגול היותר גדול שבעיר, והשטחים הסמוכים לו כנ"ל, ה'ב'. קביעת קו רחבה, והוא הקו העובר מצד לצד של העיר, העובר בכל רוחב מקום רחבה של עיר, הג'. אם יש ב' קוים או יותר העוברים בכל רוחב מקום רחבה, קובעין קו רחבה בקו העובר חוץ למקום רחבה במקומות היותר קרובים לרחבה של עיר, הד'. קו רחבה צריך להיות קו שאין העיר מתרחבת והולכת יותר ממנו בשום מקום לכל ארכה. ה'ה'. היכא דאין קו שמתקיימים בו גם כלל ב' וג' וגם כלל ד', אז קובעין הקו לפי כלל ד', ומ"מ קובעין קו רחבה, בקו העובר בחלק היותר גדול מרוחב מקום רחבה, וכגון בעיר כזה^ל, קובעין קו רחבה בקו המהלך מצלע הארוכה לזוית שכנגדו כזה^ל, ולא בקו המהלך בין שני הזויות כזה^ל.

והכלל העולה בענין עיר משולשת, אם הוא משולש שוה שוקים, קובעין צלע הבסיס כקו רחבה בכל גווני, ואם אינו שוה שוקים, אם הוא משולש ישר זוית מרבעין אותה כפי הזוית הישרה [דקו רחבה הוא צלע הקצרה, שהיא אחת משני צלעות הזוית הישרה]. ואם אינו ישר זוית וכל זויותיה חדות (פחות מ-90°), קובעין צלע היותר קצרה כקו רחבה, ואם אחת מזויותיה קהה, מרבעין אותה כפי צלע היותר ארוכה [דקו רחבה הוא הקו היוצא מצלע היותר ארוכה בזוית ישרה, עד הזוית שכנגדו].



ט) עיר העשויה כמין גאם, כתבו הראשונים דמרבעין אותה כפי רבוע צלעות הגאם כזה^ל. ואם אין צלעות הגאם עומדים בזוית ישרה (90°), מרבעין תחלה שני הצלעות שיהיו בזוית ישרה, ושוב חוזרין ומרבעין אותה כעיר העשויה כגאם (ע"י משכ"ב לעיל סק"ד), ונראה דאם שני הצלעות שוות באורכן, מרבעין שני הצלעות בשוה כזה^ב וכזה^א.

כמין גאם כמש"כ הרשב"א והריטב"א. וגם הרשב"א והריטב"א לא משמע דפליגי בעיקר דין רבוע משולש כזה האיך לרבעו, אלא דוקא בכמין גאם דהנדרון הוא האיך למלאותו, אם כצורת משולש או כצורת רבוע, ובזה כתבו דכיון שיש לה שני צלעות ישרות, יש למלאותה ברבוע.

וכן משמע מסתימת הרשב"א שכתב בעבוה"ק (ש"ה - נ"ו) וז"ל היתה משולשת מרבעין אותה שיהא הזוית [זוית היינו צלע] התחתון רחב כזויות העליונות עכ"ל, ובאור דבריו נראה דזויות העליונות הם צלעות השוקים השווים, וזוית התחתון היא צלע הבסיס [הצלע שאינה שוה בארכה לצלעות השוקים השווים], וכל שטח העיר נדון ביחס לכל צלע כרוחב אותה צלע, ותיאר הרשב"א אופן הרבוע שמשוין רחב צלע התחתון והיינו שטח העיר כפי שהוא מתייחס אחר צלע התחתון, שיהא רחב כאורך צלעות העליונות, ומדלא חילק בזה משמע דלעולם הכי הוא, ונקט הרשב"א דבריו במשולש שוה שוקים, לפי שיש בו כלל פשוט, לרבעו כפי צלע הבסיס, ומשא"כ משולש שונה צלעות [שכל צלעותיה אחת גדולה מחברתה], שפעמים מרבעין אותו כפי צלע הקצר ולפעמים לפי צלע הארוך וכמשנת"ב לעיל.

וכל נדון זה נוגע רק למשולש ישר זוית שהוא שוה שוקים, כי אם אינו שוה שוקים, מרבעין אותו כפי צלעות הזוית הישרה, ולא משום שיש לרבע כפי זוית הישרה של הצלעות, אלא משום דהצלע הקצרה שמשני הצלעות העומדות בזוית ישרה, היא קו רחבה של עיר, כי הוא הקו המהלך בכל רוחב מקום רחבה של עיר [במקומות הסמוכים כנ"ל] ובמקומות היותר קרובים לה, וקו המהלך בזוית ישרה מהצלע הארוכה לזוית שכנגדו, אינו מהלך בכל רוחב מקום רחבה של עיר כזה^ל.

ח) נמצא דרבוע העיר בעיר שרחבה מצד אחד, תלוי בה' כללים הא'. קביעת מקום רחבה של

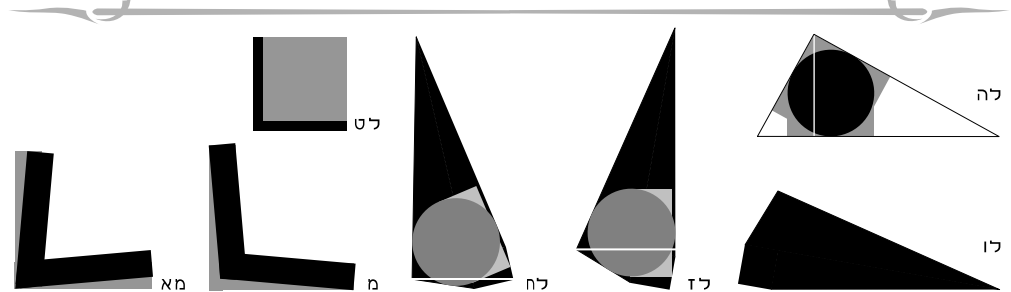

קוים מתחברים בראשם ושויים בארכם, אנו דנים אם הם על תכונת משולש ומשלימין אותן בקו אחד, או הם על תכונת מרובע ומשלימין אותן בשני קוים על תכונת מרובע, וכיון דההפרש שבין זווית מרובע השווה לזווית משולש השווה היא 30° , חולקין אותן 30° לשנים, וכל קו אלכסון שהוא בתוך 15° הנוטות למרובע השווה, נדון כצלע המרובע, וכל שהוא בתוך 15° הנוטות לאלכסון משולש השווה, הוא נדון כצלע המשולש.

ולחאמור שני צלעות העומדות זו אצל זו בזווית חדה (פחות מ- 90°), כל שצלע האחת נוטה מחברתה פחות מ- 75° כזה^מ, הרי הן נוטין להחשב כמשולש ומרבעין אותן מבחוץ כדין עיר העשויה כקשת, וכל שהנטיה היא יותר מ- 75° כזה^מ, הרי הן נוטין להחשב כמרובע, ומרבעין אותן כדין גאם, וכמשנת"ב לעיל.

ואם הצלעות עומדות זו אל זו בזווית קהה, כל שהנטיה היא יותר מ- 105° כזה^מ, כיון דצלע האלכסון עומדת באלכסון הנוטה יותר לאלכסון דמשולש השווה, שוב אינן נוטין להחשב כמרובע, אלא כמשולש רחב זווית ראש, או כקו ישר מעוקם [אם האלכסון יותר מ- (165°)], ומרבעין אותן מבחוץ כדין עיר העשויה כקשת, וכל שהנטיה היא פחות מ- 105° כזה^מ, הרי הן נוטין להחשב כמרובע, ומרבעין אותן כדין גאם, [נדובר זה מבואר על דרך חשבון הנ"ל, כי כשקו האחד נוטה מקו הבסיס יותר מזווית ישרה (90°), הוא יוצא חוץ לקו הבסיס, ומעתה דנין אותו כעומד חוץ לקו הבסיס, וכאילו הוא משמש כתחלת היקף לשטח הסמוך,

וכשאינן הצלעות עומדות בזווית ישרה, שעור הנטיה לחושבה כעשויה כמין גאם, מסתברא דהוא מנטיה של 45° , דנטיה של 90° היא שעור הנטיה כצורת רבוע בדקדוק, ובפחות מ- 45° , נוטין שניהן להחשב כשני רוחות מקבילות, ואי אפשר לחושבן כשני רוחות בתכונת זווית רבוע, וממילא חשבינן להו כדין עיר העשויה כקשת, ומרבעין אותה מבחוץ כזה^מ, וכן שעור הנטיה לחושבה כעשויה כמין גאם, ולא כעיר ארוכה העשויה קצת כקשת, הוא עד 135° , דבנטיה של 180° , נעשו שניהן קו אחד ארוך, ונטיה של 90° הוא שעור הנטיה כצורת רבוע כנ"ל, וממילא מנטיה של 135° , הוא נוטה יותר להחשב כקו אחד ארוך, אלא דכיון דהיא כפופה קצת נעשית כקשת, ומרבעין אותה כקשת כזה^מ.

ואחר העיון שנית בזה, נראה דיש לחשוב שעור הנטיה לחושבה כמין גאם או קשת או קו ארוך כפוף באופן אחר, ויסוד הדברים, דכשאנו דנים על שני קוים המתחברים זה לזה בראשם, אנו דנים אחד כקו הבסיס הישר, וחבירו כעומד באלכסון או בזווית ישרה, והנה לעשות היקף על גבי קו בסיס, בצלעות שוות בארכן לקו הבסיס, ובלא לצאת לצדדים חוץ לקו הבסיס, אי אפשר אלא או בשני צלעות העומדים ע"ג קו הבסיס באלכסון, ונעשה משולש שווה שכל זוויותיו הן בנטיה של 60° כזה^מ, או בשלש צלעות העומדים ע"ג קו הבסיס בזווית ישרה זה אצל זה, ונעשה מרובע שווה שכל זוויותיו הן ישרות (90°), ולכך כל שיש שני

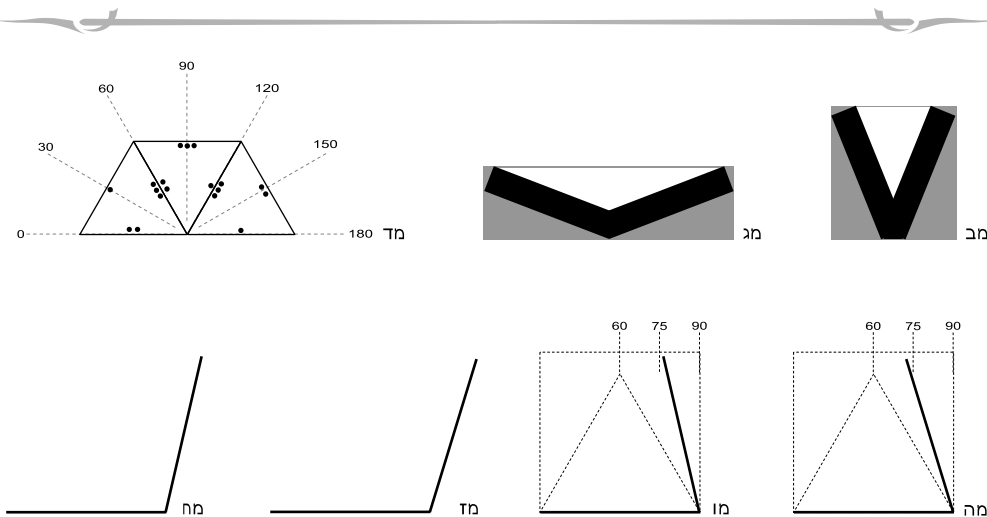

מערכי

סימן ה

תבונה

נא

(יותר מ-90°), מרבעין לעולם כפי היתר, לפי שלעולם הוא ארוך יותר מצלע הארוכה.

וכל היכא דיש לרבע כפי היתר, אם הצלעות עומדות בתכונת מרובע על דרך שנתבאר לעיל סק"ט, [דאף צלעות שאינן שוות בארכן, חושבין השלמת ההיקף שלהן, באופן שהקצרה מתארכת ומשתווה לארוכה, ונשלם ההיקף בקו אחד כמשולש או בשנים כמרובע, כפי נטייתן זו מזו על דרך שנתבאר] מרבעין כפי רבוע הצלעות, דרבוע הצלעות מכריע יותר מאורך היתר, דזו היא צורת העיר [וגם אורך שניהם יחד הוא יותר מהיתר], וכיון דהדריגן לרבע כפי רבוע הצלעות, מרבעין כפי הצלע היותר ארוכה.



(יא) ממה שדנו הראשונים בעשויה כמין גאם, אם מרבעין אותה מבחוץ, כפי היתר הקצר שבין שני ראשי הגאם, או מבפנים כפי שני צלעות הגאם, מבואר דאין לדון בזה מדין רחבה מצד אחד [וכל חלק הוא קצר אצל רוחב חבירן], ובאמת הוא דבר פשוט, דאין שייך לדון בזה דין רחבה מצד אחד, דכל כה"ג שיש פגימה בעיר, נעשית העיר כשני פרקים וחלקים, וכל חלק יש לו את צורתו בפני עצמו, ואין העיר מתרחבת או מתקצרת והולכת, [ואין זה שייך לדון דלעיל סי' ג' סק"ו], ואפילו אם הפגימה עשויה בעגול כזה²², שכל ששני חלקי העיר רואין אלו את אלו, חשיבי כשני פרקים וחלקים.

ונראה דאם שני החלקים שוים בשטחן, ורבווען הראוי כפי צורתן, חלוק זה מזה כזה²³, אם יש צלע או חלק מצלע, ישרה, ארוכה יותר משאר צלעות או חלקי צלעות, מרבעין כפי אותה צלע, ואפילו אינה ישרה לגמרי אלא כעין ישרה וכנ"ל סק"ד, ולכך בציוור הנ"ל מרבעין אותה כזה²⁴, ואם יש כמה צלעות או

וחושבין המשך קו הבסיס של שטח הראשון כקו הבסיס לשטח הסמוך כזה²⁵, ואם זוית הנטיה היא 120°, נמצא דהוא בזוית של 60° אצל קו הבסיס של השטח הסמוך, והוא צלע משולש השווה של שטח הסמוך כזה²⁶, וכיון דההפרש שבין זוית ישרה (90°) לזוית 120° הוא 30°, חולקין אותן 30° לשנים, וכל קו אלכסון שהוא בתוך 15° הנוטות למרובע השווה, נדון כצלע המרובע, וכל שהוא בתוך 15° הנוטות לאלכסון משולש השווה של שטח הסמוך, הוא נדון כצלע המשולש של שטח הסמוך].

(י) וכל זה בצלעות שוות, אבל בצלעות שאינן שוות בארכן [אבל שטחן שווה, עי' לקמן ס"ק י"א]. אם נטית הזוית ביניהם היא חדה (פחות מ-90°), מרבעין כפי צלע הארוכה, דבין היכא דיש לחושבן בתכונת משולש ובין היכא דיש לחושבן בתכונת מרובע, מ"מ יש לרבע כפי צלע היותר הארוכה, דאפילו היכא דצלע הארוכה נוטה מהקצרה בזוית מדוקדקת המתאמת למשולש שווה שוקיים כזה²⁸, אין לרבע כפי צלע הקצרה וכדין עיר משולשת בצורה זו, דסוף סוף אין העיר בצורת משולש, אלא בצורת גאם, והרי היא עשויה כשני פרקים, ואין שייך לדון בה דין עיר שרחבה מצד אחד, דמשוין צד הקצר לרחב, וכמו שיתבאר לקמן ס"ק י"א, ומ"מ צריך הכרע כפי איזה צלע לרבע, ומסתברא דיש לילך אחר צלע הארוכה.

מיהו אם היתר (הקו הקצר ביותר שבין שני ראשי הגאם) ארוך יותר מצלע הארוכה, דהיינו שראש צלע הארוכה אינו מגיע כנגד אמצע צלע הקצרה כזה²⁹, נראה דמרבעין כפי היתר, דרבוע לפי צלע הארוכה אינו רבוע כפי צורת העיר, אלא הכרעה הוא להמשיך הרבוע כפי החלק הישר הגדול שבפני העיר החיצונים וכנ"ל סק"ה, וכח היתר שווה בזה לצלע העיר, וכיון דהוא ארוך טפי הוא מכריע. ומה"ט אם נטית הזוית ביניהם היא קהה

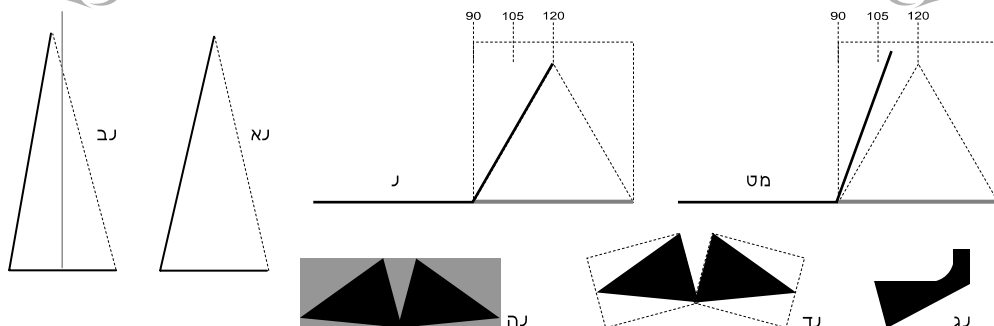

או כזה^כ, אין מתחשבין בה לרבע אותה כזה^א או כזה^ב, אלא מרבעין אותה כפי הראוי לרבע חלק הגדול ומוציאין המדה כנגד החלק הקטן כזה^א או כזה^ב.

(ב) עיר העשויה בד' צלעות שוות ואינה מרובעת (מעויין), על כרחך אין ארכה ורחבה שוין, ושני הזוויות שבאמצע ארכה וכן שני הזוויות שבאמצע רחבה, מכוונין זו כנגד זו כזה^א, ולכאורה יש לרבעה כעיר שקו רחבה באמצעה כזה^ב וכנ"ל סק"ז, דהרי כל חצי ממנה הוא כעיר שרחבה מצד אחד כזה^ב, ויש לרבעה כדרך שיש לרבע כל חצי ממנה כשהוא בפ"ע, וכן אם צלעותיה אינן שוות (מקבילית) וממילא זוויותיה אינן מכוונין זו כנגד זו, וזוויות שבמשך ארכה, אחת נוטה לימין ארכה ואחת נוטה לשמאל ארכה כזה^ב, יש למתוח קו בין שני זוויות שבאמצע ארכה כזה^ב, שהוא קו מקום רחבה, ומשם העיר מתקצרת והולכת לשני צידיה, ויש לרבעה כדרך שמרבעין כל חצי ממנה בפ"ע כזה^ב.

אבל העיקר נראה, דכל שיש לעיר שני צלעות מקבילות או כעין מקבילות, לארכה, לעולם

חלקי צלעות ישרות שוות בארכן, ואי אפשר להכריע כמו איזה מהן לרבע כזה^ב, מרבעין אותה לרבע עולם [ובציור הנ"ל אף דצלעות החיצונות דחלק א' ארוכות יותר מצלעות החיצונות דחלק ב', מ"מ אי אפשר לרבע כפי צלעות חלק א', לפי שאין הכרע כפי איזה מצלעות חלק א' לרבע], ואם יש לעיר פגימות המתמלאין כדין עיר העשויה כקשת או כגאם, ואורך יתר אחד מן הפגימות הוא יותר מצלע העיר החיצונה היותר גדולה כזה^ב, מרבעין אותה כפי היתר היותר גדול כזה^ב [ואין מרבעין כפי צלעות חלק האמצעי, שצלעותיו אינן צלעות חיצוניות אלא צלעות תוך הפגימות], וכמשנת"ב לעיל סק"י.

ואם אין שטח החלקים שוים, כזה^ב, נראה דמרבעין כפי הראוי לרבע חלק הגדול כשהוא בפ"ע אלא שמוציאין המדה כנגד החלק הקטן כזה^ב ולא כדין עיר העשויה בשני חלקים שמרבעין אותה לרבע עולם ככה"ג כנ"ל, דלעולם חלק הקטן טפל אצל הגדול, ואינו אלא תוספת לעיר. וכן היכא דיש צלע אחת גדולה כזה^ב

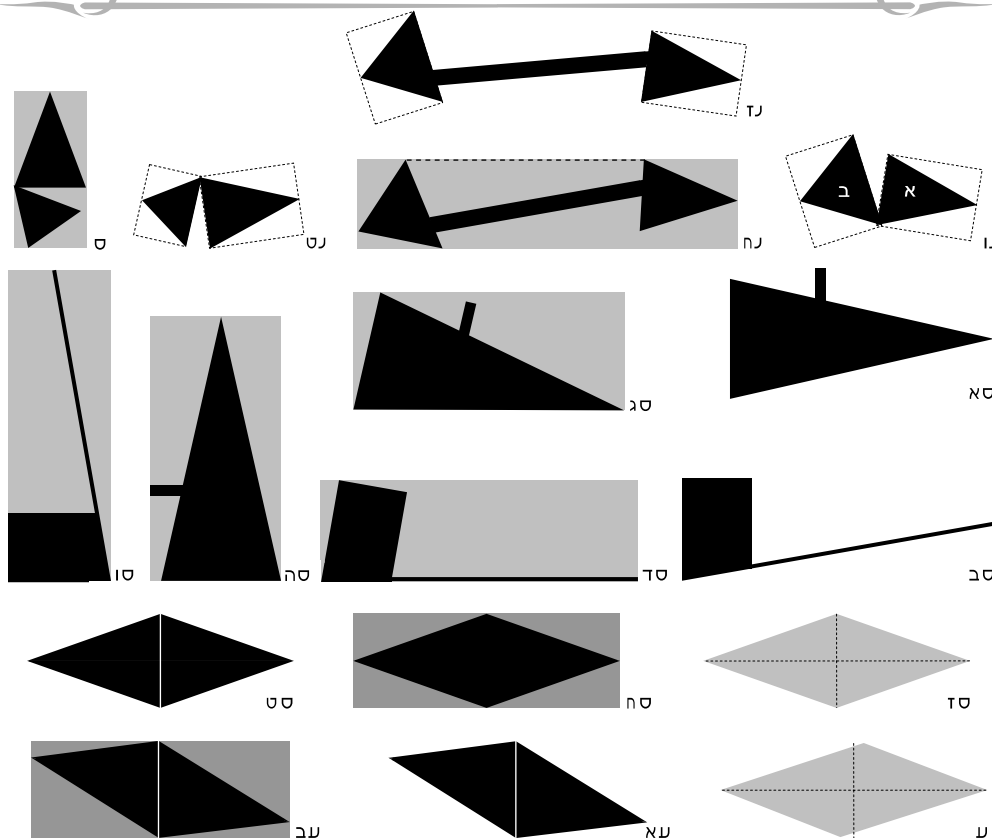

עומדת כנגד רוחב אותו הקו, והיינו שהזווית שבין אותו הקו לכל אחת מארבעת צלעות העיר שמשני צידיה, היא זווית ישרה (90°) או חדה (פחות מ90°) כזה^ג, אבל אם הזווית שבינה לאחת מן הצלעות היא קהה (יותר מ90°) כזה^ד, חושבין קו רחבה של עיר, תחלתו בקרן זווית שכנגד צלע הארוכה של עיר, וסופו בצלע היותר ארוכה של עיר עומד בזווית ישרה לצלע הארוכה כזה^ה.

יג) צורת הרבוע על פי הכללים שנתבארו לעיל, על הרוב הוא גם האופן שבו אפשר לרבע העיר בתוספת היותר מועטת, אמנם פעמים אפשר לרבע העיר בתוספת יותר מועטת, מאופן רבועה על פי הכללים דלעיל, וכגון במה שנתבאר לעיל סק"ה, דאם נרבעה כפי צלע הארוכה (ציור י"ג), תהא התוספת מעט פחות משנרבעה כפי צלע הרוחב (ציור י"ד), והיה מקום לומר דלעולם מרבעין כפי האופן שאפשר לרבע בתוספת היותר מועטת, דמהיכי תיתי להוסיף על העיר יותר מהנצרך לרבעה, ומיהו ממש"כ הרשב"א דעשויה כמין גאם אין מרבעין אותה כדעת יש מי שאמר לרבעה מבחוץ כזה^ו, אלא עושין לה כמין גאם אחר כזה^ז שהרי יש לה שתי זוויות ישרים, ולא כתב הטעם משום דבאופן זה התוספת יותר מועטת, והך כללא כלל גדול הוא, דכולל כל עיר שבעולם בכל צורה, משמע קצת דלא ס"ל הך כללא, וכן נראה ממה שסתמו דבית ופגום יוצאין משני רוחות העיר מוציאין את המדה כנגדן ביותר כזה^ח ולא באלכסון עד ראש השני כזה^ט,

חשבינן רוחב העיר בין שני צלעות אלו, ולכך אם אין זוויתיה מכוונין זה כנגד זה כנ"ל, מרבעין אותה כפי שני צלעותיה הארוכות יותר כזה^י, ואם זוויתיה מכוונין זו כנגד זו, כיון דכל צלעותיה שוות, ואין הכרע האיך לרבעה, מרבעין אותה לרבע עולם. נומצד הכללים שנתבארו לעיל סק"ו, אין הכרע בזה דבין אם נקבע קו הרוחב מזווית לזווית כזה^י וכזה^י, ובין אם נקבע קו הרוחב בין שני צלעות המקבילות כזה^{יא} וכזה^{יב}, יהיה קו הרוחב מהלך בכל רחבה של עיר והמקומות הסמוכים לו שנדונים כמקום רחבה כנ"ל, ואינו מהלך כלל במקומות שחוץ למקום רחבה.

ואם זווית שבמשך ארכה נוטות כל אחת לצד אחר כנ"ל, אלא שאחת נוטה מן המרכז יותר מחברתה כזה^{יג}, חשבינן נמי כללות רוחב העיר בין שני צלעות הארוכות, אף שאינן מקבילות בשוה לגמרי, ומרבעין לפי צד הרחב שבה, וקובעין קו הרוחב בזווית ישרה לצלע היותר ארוכה של עיר כזה^{יד} וכנ"ל סק"ז, ומרבעין אותה לפי אותו קו כזה^{טו}, וכן כל כיו"ב.

ואם שני זוויות שבמשך ארכה נוטים מן המרכז לאחד מן הצדדים, בין אם הם נטייתן שוה כזה^{טז} ובין אם אין נטייתן שוה כזה^{טז}, דינה כעיר שרחבה מאמצעה, דמרבעין אותה כפי רחבה כנ"ל סק"ז-ז', וקו רחבה הוא הקו הישר שבין שני קרני הזוויות שבמשך ארכה כזה^{טז} וכזה^{טז}, שמאותו קו העיר מתקצרת והולכת לשני צידיה, ובלבד שכל העיר משני צידיה

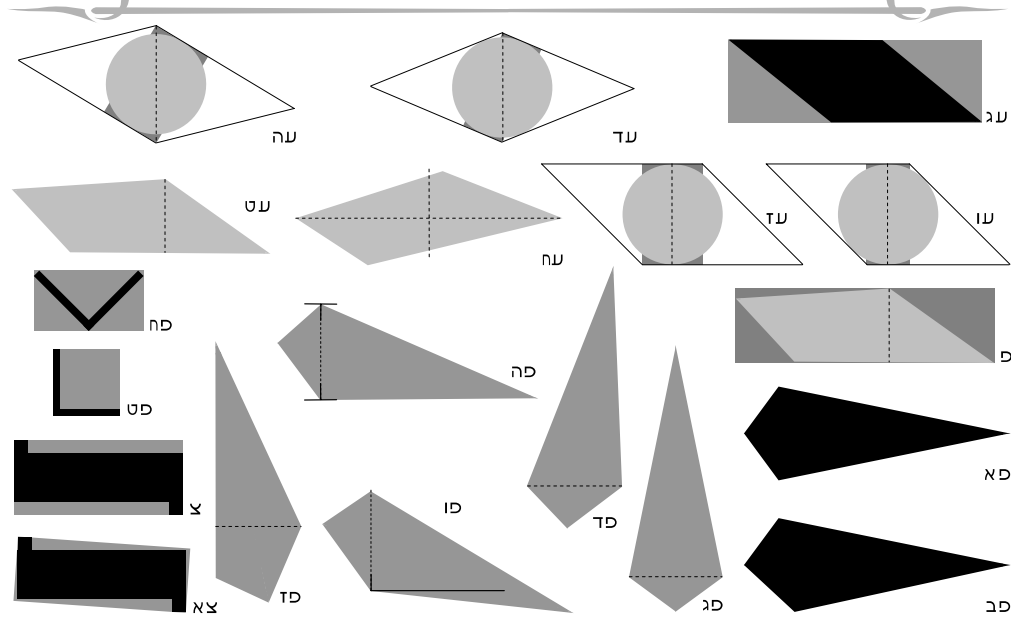

ושלשה דרכים, וכל אחת היא כמתנגדת לדרכים האחרים, דמכל צד נראית העיר באופן אחר, דמצד זה נראית צלע זו ישרה וחברתה כצד המתקצר באלכסון, ומצד שני איפכא, ומצד אמצעי נראה ששני הצלעות אלכסוניים כזה². ובנוסח אחר יש לפרש הספק בזה, האיך לקבוע קו רחבה של עיר באמצעה, אם לומר דקו רחבה של עיר הוא בזווית ישרה לצלע הארוכה כזה³, או דקו רחבה בזווית ישרה לצלע הבינונית (ב) כזה¹, או דקו רחבה ממוצע כנגד שני צלעות הארוכות כזה².

ואף שרק צלע הארוכה (א) היא לכל רוחב העיר, וגם הרבוע כפי צלע זו הוא הרבוע ששטחו פחות, מ"מ אין הכרע לרבע כמותה, דלא כתב החזו"א לעיל דכשיש צלע אחת ישרה לכל רוחב העיר מרבעין כמותה, אלא היכא דכללות העיר אין בה איזה נטיה האיך לרבעה, ובזה מרבעין כפי צלע הישרה, דלמה לנו לרבע מד' צדדים כשאין אנו צריכין לרבע אלא מג' צדדים, וכן מש"כ דיש לרבע באופן ששטחו פחות, לא כתב כן אלא כלפי מה דס"ד מתחלה דשמא לעולם יש לרבע לרבע עולם, אלא א"כ יש הכרעה ברורה לרבע לרבע עצמה, ונסתפק באופן מסוים אם יש בו כדי להכריע לרבעה לרבע עצמה, ובזה כתב דמסתבר דיש לרבע באופן ששטחו פחות ולא דווקא לרבע עולם, וכן היכא דאפשר לרבע העיר בכמה פנים, ואין לעיר איזה נטיה מצד עצמה האיך לרבעה, יש לרבעה באופן ששטחו פחות, דבכל זה בכל דרך שנרבעה, אין דרך אחרת שמתנגדת לה, אבל היכא דצורת העיר מכרעת לרבעה בצורה מסוימת, כגון בנדון דידן שהיא רחבה מצד אחד וקצרה מצד אחר, דצריך להשוות צדה הקצר לרחב, אלא שבזה גופא אין הכרע האיך להשוותה, וכל דרך היא כמתנגדת לדרכים האחרים, אין מתחשבין דווקא בצלע הארוכה לכל רוחב העיר ובאופן הרבוע ששטחו פחות.

וכמש"כ התוס' (נדב) והרשב"א (עבוה"ק ש"ה-ג"ז) והטור (ר"ס שצ"ח), אף שבהרבה אופנים כשמוציא באלכסון מתרבעת העיר בתוספת מועטת יותר, וכמו בציור הנ"ל וכיו"ב, וע"ע בחזו"א (ק"י ס"ק כ"ג) שכתב לענין ערים שקשה להכריע האיך לרבע אותן, דאפשר דמרבעין באופן ששטחו פחות, ומבואר דהא מיהת פשיטא ליה דבעלמא היכא דיש הכרע כפי צורת העיר האיך לרבעה, מרבעין אותה כפי צורת העיר ולא באופן ששטחו פחות.



יד) כתב החזו"א (ק"י ס"ק כ"ג) דכל שיש צלע אחת ישרה לכל רוחב העיר מרבעין העיר כפי צלע זה, עוד כתב דכשאין הכרעה האיך לרבע העיר כפי צורתה, אפשר דמרבעין באופן ששטחו פחות וסיים דכן מסתבר, עוד כתב החזו"א (לקמן שם ס"ק כ"ו) דעיר שרחבה מצד אחד מרבעין אותה כפי רחבה כזה², ושוב כתב שם להסתפק בעיר משולשת שכל אחת מצלעותיה גדולה מחברתה ואחת מזויותיה היא זווית קהה (יותר מ- 90°), ועל כן רחבה של עיר היא באמצעה ולא בצדה, ע"י לעיל סק"ז משכ"ב) כזה² האיך מרבעין אותה [וע"ע לקמן סוף הסימן בירור בענין הציור שצ"ר החזו"א], אם כפי צלע הארוכה (א) או כפי צלע הבינונית (ב) או כפי הממוצע בין שניהם, ומסיק דמרבעין אותה לרבע עולם.

ודעת החזו"א בזה נראה דכשאנו באין להשוות צדה הקצר של עיר לצדה הרחב, אם קו רחבה של עיר היא בצדה, הרי הדבר מוכרע האיך לרבע, וניכר הדבר דהעיר מתקצרת והולכת משני צידיה או מצד אחד, ומשוין צד הקצר לרחב, אבל כשקו רחבה של עיר היא בתוכה [ע"י לעיל סק"ו משכ"ב], כמו בנדון דצי"ר החזו"א, אף דיש להשוות צדה הקצר לרחב, מ"מ אין הכרע בדבר האיך להשוות, ואנו נמשכים בזה לשנים

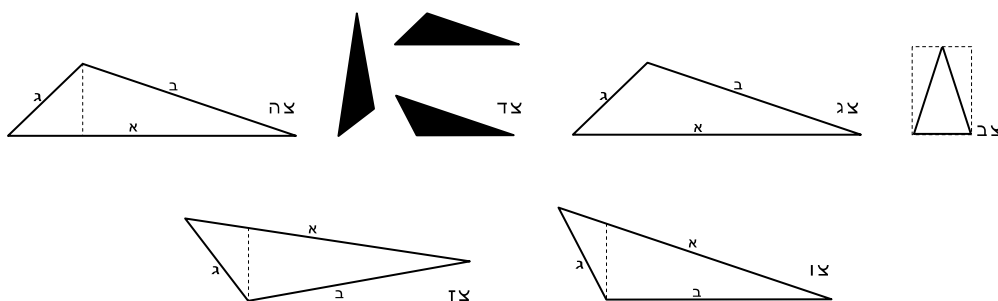

מערכי

סימן ה

תבונה

נה

מרבועין אותה כולה מתוכה, דאי אפשר להכריע לפי איזה צלע נרבעה כזה Q^h וכזה Q^i , ולכך אם היא זווית רחבה (91° או יותר) כזה Q^i מרבעין אותה ברבוע עולם, ואם היא זווית קצרה (89° או פחות) דינה כעיר העשויה כקשת, וממלאין כל חללה עד היתר, ומרבעין אותה מבחוץ כזה Q^h , ועי' לעיל סי' ג' ס"ק ט"ז מש"כ בביאור דבריו בזה.

טו) והנה לפמש"כ החזו"א לענין עשויה כגאם, צריכין להעמיד דברי הראשונים שכתבו דבעשויה כמין גאם עושין לה גאם אחר למלאותה, בעיר העשויה בזווית ישרה ברקדוק, והדבר נראה תימה לפי שהוא דבר שכמעט אינו במציאות, והשמיטו עיקר הדין הנוגע למעשה בעיר העשויה כגאם שאינה עשויה בזווית ישרה ברקדוק, ועוד דלפ"ז ה"ה נמי בעיר מרובעת כל שאין צלעותיה עומדות זה אצל זה בזווית ישרה ברבוע גמור כזה Q^h , יש לרבעה ברבוע עולם, ולא כפי נטיית צורתה, וא"כ מה שאמרו דמרובעת כמות שהיא, הלכתא למשיחא היא, דאין הדבר מצוי כלל שתהיה עיר כזו, והעיקר נראה לענ"ד דבכל כה"ג מרבעין העיר כפי שני הצלעות באופן ממוצע, ובכמין גאם יש לרבע כזה Q^i וכזה Q^h , וברבוע יש יש לרבע כזה Q^i .

ולענין עיר משולשת שאחת מזוויותיה היא זווית קהה, נראה דמרבעין כפי צלע הארוכה (א), דכיון דאפשר לחשוב העיר כישרה כפי צלע הארוכה וצלע הבינונית כאלכסון, וכך איפכא, הדעת מכרעת לחשוב

ואמנם עיר העשויה כעין תבנית עיר הנ"ל, אלא שאין לה צלע ארוכה לכל אורך העיר כזה Q^h , קובעין קו רוחב העיר, בזווית ישרה לצלע הארוכה הישרה כזה Q^h , ומרבעין אותה כפי צדה הרחב כזה Q^i , ואף שאינה כנגד כל העיר. ואין זה שייך לנדון שכתב החזו"א לעיל ס"ק כ"ג בענין צלע שאין ממלאת כל רוחב העיר, דהתם הנדון בגוונא דאין הכרעה מצד צורת העיר, ונסתפק החזו"א איזה הכרעה עדיפא בכה"ג אם הכרעת צלע ישרה שכנגד רוב העיר, או הכרעת רבוע עולם, אבל בנדון דידן דצורת העיר שהיא רחבה מצד אחד מכרעת האיך לרבעה, אלא שאנו צריכין לקבוע מהו קו רחבה, בזה צלע ארוכה אף שאינה כנגד כל העיר, קובעת זווית קו רחבה, (ולפמש"כ לעיל סק"ו-ז, יש לרבע כפי צלע הבינונית כזה Q^h).

ונראה דלא כתב החזו"א לרבע לרבע עולם, אלא באופן שהזווית הקהה היא בצדה של עיר כזה Q^i או כזה Q^h , דצלע הבינונית (ב) היא כנגד רוב העיר, אף אם נדון הצלע הארוכה כישרה, אבל כשהזווית במרכז העיר כזה Q^i , מרבעין כפי צלע הארוכה, דשני הצלעות האחרות, אם נדון צלע הארוכה כישרה, כל אחת מהן אינה אלא כנגד חצי העיר, ולכך אין מרבעין כמותן, וכמו דהוה פשיטא ליה דאין מרבעין כפי צלע הקצרה (ג) שהיא כנגד מעוט העיר.

עוד כתב החזו"א שם (ס"ק כ"ו) דעיר העשויה כמין גאם, כל שאינה על זווית ישרה ממש (90°), אין

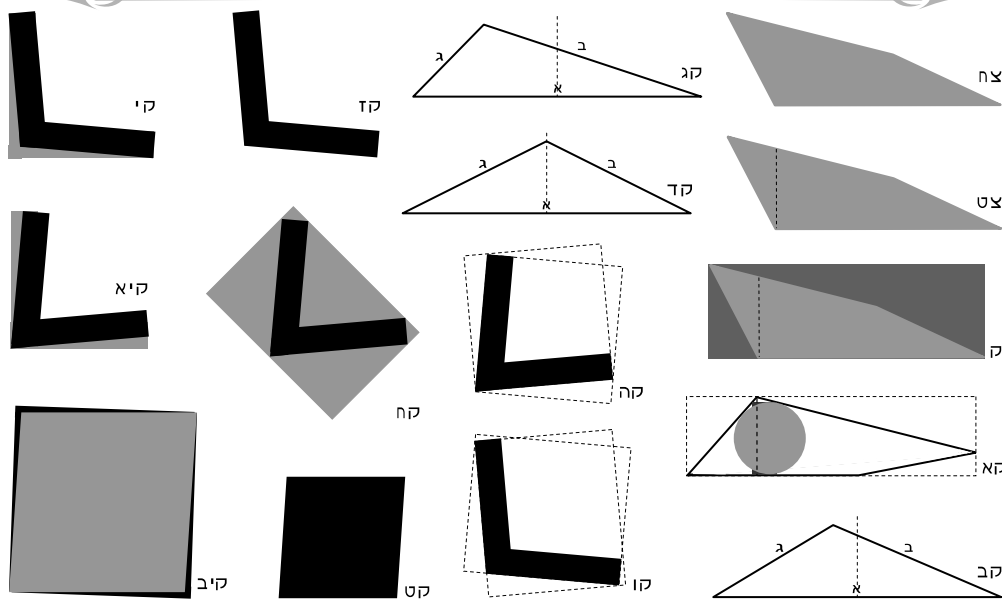

העיר כישרה כפי צלע הארוכה, המהלכת כנגד כל אורך זו, וע"ע לעיל סק"ו-ז' משכ"ב בדרך אחר לבאר הא העיר, וכן היא ההשקפה הפשוטה לכל מתבונן על צורה דמרבועין כפי צלע הארוכה בכה"ג.

בירור בענין הציור בחזו"א סי' ק"י ס"ק כ"ו - שייך לס"ק י"ד

בציור בכת"י זוית אג"ב היא זוית ישרה (90°) כזה^א, [אלא שכל הציור מוטה על הצד כזה^ב], וזה ודאי אינו מדוייק, כי כתב מרן "ואפשר להניח קו א"ג ולרבע כנגד א"ב וכנגד ב"ג" ואם הוא כפי הציור אין צריך לרבע אלא כנגד א"ב כזה^ג, אלא שיש לדון לאיזה צד אין הציור בכת"י מדוייק, דאפשר לומר דזוית אג"ב צריכה להיות זוית קצרה (חדה) כזה^ד, ואפשר לומר דזוית אג"ב צריכה להיות רחבה (קהה) כזה^ה [דהיינו כזה^ו] וכפי הנדפס.

והנה אי נימא דהציור הוא באופן שזוית אג"ב היא זוית קצרה (חדה) ושני צלעות הארוכות שוות באורכן כזה^ז, יקשה דהרי ציור זה היינו עיר שרחבה מצד אחד דמבואר בגמ' דאין מרבעין אותה לרבע עולם, אלא רואין אותה כאילו שוה צדה הקצר לצדה הרחב, וגם החזו"א פתח דבריו בזה מצד עיר שרחבה מצד אחד, אלא שכתב עיר שרחבה מצד אחד יש לעיין בדינה וכו' "כגון עיר העשויה כזו", והיינו דיש אופן מסוים שבו יש לעיין האיך מרבעין אותה, וגם בתחלת הס"ק כתב בפשיטות דעיר שרחבה מצד אחד כציור הנ"ל מרבעין אותה כזה^ח, וכמבואר בגמ', וגם בסוף דבריו כתב דבעשויה כמין גאם אם היא על זוית קצרה עושין לה יתר, ואי איתא, אכתי צריך לרבעה לרבע עולם, דאחר היתר נעשית משולשת כזה^ט, אלא א"כ נימא דלא כתב זה אלא היכא שצלע אחת ארוכה מחברתה דאז אחר עשיית היתר נעשית משולשת שצלעות האורך אין שוות באורכן כזה^י, ובזה מרבעין כפי צלע הארוכה יותר, אבל סתימת דבריו לא משמע כן כלל, וגם לא פירש הך כללא דמרבעין כפי צלע הארוכה יותר, וגם בציור בכת"י הצלעות כמעט שוות באורכן (האחת הישרה כמעט 7 מ"מ והשנית האלכסונית 8 מ"מ), ובציור דידן ניכר להדיא דקו א"ב ארוך יותר מקו א"ג, [ומלבד שהוא ניכר להדיא בהבטה גרידא, גם הוא ניכר לפי שורות הדין וע"ע בסמוך].

גם מעיון מדוקדק בכת"י מרן זל"ה נראה ברור מה נתכוון לצייר אף דלא דקדק בציורו, דהנה בציור בכת"י קו א"ב הוא כמעט ישר אנכי ביחס לשורות הדין, וכן כל הציורים בס"ק זה צייר מרן ביחס ישר או כמעט ישר לשורות הדין, והשתא אי נימא דנתכוון לצייר משולש שצלעות האורך שוות כזה^י, א"כ צריך לתלות דמאיזה סיבה שינה וצייר ציור זה באלכסון ממש ביחס לשורות הדין, ומלבד שדבר זה לכשעצמו אין נראה כ"כ, הנה גם מצד האותיות א,ב,ג, שבזויות הציור, שהם כתובים ישר ממש ביחס לשורות הדין [לבד אות א' שהיא נוטה קצת כמו כל אות א' שבכל הכת"י שם] אין נראה בדרך זו, וגם דבחלק מהציורים ניכר דצייר מרן ז"ל על פי שורות הדין, כגון ציור א' דס"ק זה, דהוא נמשך מקו שורה אחת לקו שורה שמתחתיה, וכן העגול [בד"ה שו"ר] נמשך מקו שורה אחת לקו שורה שניה שמתחתיה, ואמצע העגול הוא קו שורה האמצעית, וקצת ניכר בציור, שצייר העגול ע"י סימון ד' נקודות, אחת בשורה העליונה ושנים באמצעית ואחת בתחתונה, ואח"כ משך קו כמין רביע עגול מנקודה לנקודה, וכן בציור דידן ניכר דנעשה על פי שורות הדין, דקו א"ג משוך באלכסון מקו שורה אחת לקו שורה שתחתיה, וקו א"ב נמשך מתחת לקו שורה שתחתיה, ובהתבוננות היטב ניכר דמתחלה נמשך עד קו שורה שתחתיה וקצת יותר, ואח"כ נעשה קו ב"ג עם תוספת אורך לקו א"ב כזה^י [ובהתבוננות במגדלת הדבר ניכר מאוד], וכיון דהציור נעשה עפ"י שורות הדין קשה מאוד לתלות דנעשה באלכסון ביחס לדין.

וסוף דבר נראה דמרן ז"ל נתכוון לצייר באופן שזוית אג"ב היא זוית רחבה כזה^י וכמו שהוא בנדפס, ומה שיש לדון בזה מהנדק שני כללים שכתב לעיל שם ס"ק כ"ג, כבר נתבאר לעיל ס"ק י"ד דלא שייכי לנדון זה.

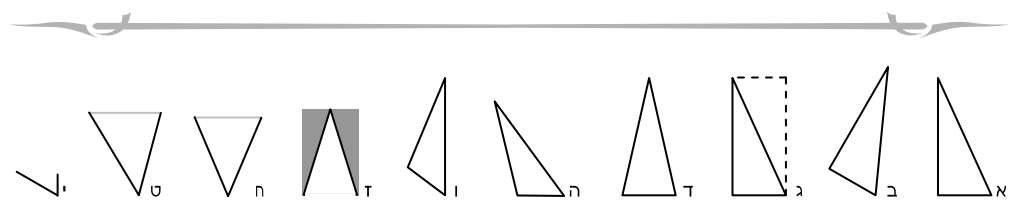

סימן ו

בענין רבוע התחום

מקום שהוא מכוון ביותר (כפי רבוע העיר) כנגד מקום שכלתה מדתו בחבל חמישים לפני הגיא, ושוב הולך בצפון למקום שיכול להבליע שם, וצופה ביותר (כרבוע העיר) כנגד המקום שצפה בו תחלה בזוית צפון מערב כנ"ל, ומשם מתחיל מדידת ההבלעה, ואחד שמדד והבליע, הולך לזוית צפון מערב מצד שני של גיא, עד מקום שהוא צופה בו שני צפיות, צפייה האחת היא ביותר כנגד המקום שסיים בו מדידת ההבלעה בצפון, וצפייה השנית היא באלכסון הממוצע (45°) כנגד המקום שצפה בו תחלה בזוית צפון מערב לפני הגיא כנ"ל, ומי שמומחה לכוון צפייתו ביותר, יודע גם לכוון צפייתו באלכסון הממוצע, ושוב הולך בצד מערב חוץ לגיא, למקום שהוא מורד בו, וצופה כנגד נקודת צפון מערב שחוץ לגיא הנ"ל כזה^א, ובוה כתבו התוס' דכיון שצריך להיות צופה והולך כמה פעמים יכול לטעות.

והנה הבלעה וצפייה על דרך זו, אפשר לעשות גם בלא הגיא וגם באותה הרוח שמודד בה, שימדוד חמישים או מאה אמה מצפון לדרום מקביל לפני העיר, ויצפה כדרך הנ"ל כזה^ב, ואין שום הפרש אם הגיא כפוף או לא, ולא היה לתנא לומר אלא דאם היה הגיא כנגד כל הרוח מקדיר ועולה וכו'. ועוד דדעת הרשב"א והריטב"א, דטעמא דאין מבליעין מרוח לרוח, שמא יאמרו דמבליעין אף כשהוא רחב מנ', ונבנתוס' ר"פ משמע דהוא מעיקר דינא, דלא נתחדש למדוד בהבלעה, אלא בהבלעה באותו הרוח, ולהאמור הא שפיר יכול להבליע באותו הרוח.

ועוד קשה דסתמא משמע דהגיא נכפף בתוך תחומי העיר, וא"כ הא שפיר יכול הגיא ברוח מערב במישור שבקצה קרן מערבית צפונית כזה^ג, אלא אם כן

(א) נט, א. אימא אף למקום שריבה, הנה אף שפירשו הראשונים בזה כמה פירושים, דעת כולם מסכמת, דאם מדד ברוח אחת משני צדדים, ופגע בצד אחד בהר או גיא, ונתקצרה המדה שם, אין משוין המדה לצד השני שכולו מישור, ולכאורה הדברים תמוהין, דהא קי"ל דהר וגיא דאפשר להבליען מצדן בתוך התחום מבליעין אותן מן הצד וצופה וחוזר למדתו, וא"כ כשמצד אחד כולו מישור, יש לקבוע התחום בצד שיש בו הר או גיא, כצד של מישור, וצופה וקובע התחום כנגדו בצד השני, וכדין הבלעה מן הצד בתוך התחום, וכבר עמד המחצית השקל (שצ"ט סק"ו) בקושיא זו.

עוד יש להקשות דלעיל בשמעתין (נה, א) אמרינן דאם היה גיא מעוקם מקדירין ואין מבליעין, ופירשו הראשונים שהוא מתעקם וסובב העיר ובצד מערב אי אפשר להבליעו בחבל של נ' אלא בצד צפון, ובוה נאמרה הלכה דאין מבליעין מצד אחד של עיר לצד שני. ודין זה צריך תלמוד האיך שייך ענין צפייה מצד צפון לצד מערב, והלא ענין צפייה הוא שצופה מנקודה אחת על נקודה אחרת שכנגדה ביותר, ומה שייך זה בשני צדדים חלוקים. ואמנם יש לומר דמיירי הכא בלא צפייה, ואינו מודד בהבלעה רק רוחב הגיא עצמו, ומיירי בכגון שניכר להדיא דהגיא שוה ברחבו לכל ארכו, חוץ מקצהו במקום שמבליעו, אמנם מלבד שהוא דבר רחוק והוא דבר שאינו בנמצא שיהא רוחב הגיא שוה בכל ארכו, גם מדברי התוס' שכתבו דטעם שאין מבליעין בגיא מעוקם הוא משום שצריך להיות צופה והולך כמה פעמים ויכול לטעות, מבואר שלא כדרך זו.

והנראה דצורת הצפייה היא באופן זה, שעומד בזוית צפון מערב לפני הגיא וצופה תחלה כנגד

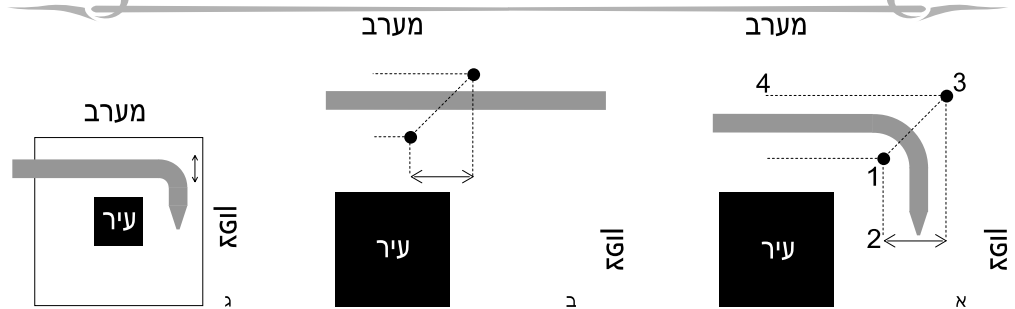

ולא בעגול, וה"נ לענין אלפיים דתחומין דהוא דבר התלוי במדה, מרבעין את מדתו, והיינו דמודדין אלפיים רק לארבע פאות, ולכך בזויות העיר וכל מקום שביתה, אין מודדין אלפיים באלכסון, שהוא פחות מאלפיים לארבע פאות העיר, אלא מודדין אלפיים ושמונה מאות באלכסון שהוא עולה אלפיים לארבע פאות העיר, וכגון בזוית דרומית מזרחית אם נמדוד אלפיים באלכסון בלבד באמצע הקרן, נמצא דגבול התחום רחוק מן העיר לצד מזרח פחות מאלפיים וכן לדרום, ורק לצד מזרח-דרום הוא אלפיים, אבל כשמודדין אלפיים ושמונה מאות, בזה גבול התחום רחוק לצד מזרח אלפיים אמה וכן לדרום.

ובאמת בדקדוק הדברים נראה דלעולם כל דין רבוע דשובתי שבת, נאמר רק לענין המדה ולא לענין הצורה, ולבאר הדבר יש להקדים ולבאר שורש ענין מדת שטח ברבוע דשובתי שבת, וכגון לענין ד"ט דרה"י, דנראה דאין הגדר בזה שיהיה שטח העשוי בתכונת רבוע ושכל צידיו יהיו באורך שוה, דגדר רבוע דשובתי שבת אינו שיהיו כל הפאות שווין במדתן, וכמו שרבוע העיר והתחום אינו בהכרח שיהיו הפאות שווין במדתן, אלא הגדר בזה הוא דמדת קוי מרכז השטח לאורך ולרוחב תהיה ד"ט כזה"ל, ומדת קוי שאר רוחב השטח תהיה יותר מד"ט כפי נטית האלכסון כזה"ל, כי חשבון קו האלכסון יש לחשוב במדת ד"ט לארבע רוחות על דרך שנתבאר, ולולי דין רבוע דשובתי שבת, היו כל קוי השטח ברוחב ד"ט כזה"ל. ולענין ד"א דרה"ר חשבינן [לש"י רש"י] כפי הקו היותר ארוך שבשטח ד"א הנמדד לארבע רוחות כנ"ל, או [לש"י רשב"ם] לפי חשבון ד"א לארבע רוחות העולם.

עוד יש להקדים דענין רבוע העיר אינו מחמת העיר, אלא לצורך רבוע התחום, וכ"כ רש"י (גג,א. ד"ה מוציאין את המדה) והר"ח (נו,ב) גבי הא דאמר אביי ומשכחת לה במתא וכו', וכן נראה ממה שאמרו (זו,א) לענין ערי הלויים, דעיר עגולה אין חושבין אותה כמרובעת אלא לענין תחומי אלפיים, אבל העיר עצמה

נעמיד דמיירי כשהוא מתפשט בצד מערב עד סוף תחומי העיר, ומשם הוא נכפף לתוך תחומי העיר בצד צפון כזה"ל, ולא משמע כן מדברי הראשונים.

והנראה דהבלעה היינו דווקא כשמודד הגיא או ההר עצמו בדרך הבלעה, היינו דחבל המדה עובר מצדו האחד לצדו השני, אבל למדוד במישור שבצדו, לא חשיב הבלעה, ואינו מועיל למדת הגיא וההר, ואמנם הקילו בזה דאפשר להבליע הגיא או ההר בצדו במקום שמתקצרים, ולהשלים מה שנתקצרו במדת המישור, אבל עכ"פ צריך להבליע הגיא או ההר עצמו, ומסתברא דצריך עכ"פ להבליע עקר רחבם, אבל גיא או הר רחבים אלף, שמתקצרים בקצותם לפחות מנ', אינו מועיל להבליע שם ולמדוד השאר במישור. ולכך בגיא מעוקם אם היה מותר להבליעו, היה צריך להבליע הגיא עצמו ברוח צפון, וכן הר וגיא שאי אפשר להבליעם, דגם בראשם הם רחבים מנ' אמה, אי אפשר להבליעם ע"י מדידת המישור שבצדו, אלא מודדין הגיא וההר עצמם כדינם, בפני עצמן, וצד המישור בפ"ע.

ב) ויש לעיין דהא קי"ל כחכמים דר"ח בן אנטיגנוס (מט,ב) דאלפיים דתחומין מרובעות כטבלא מרובעת, וכיון דצריך לרבע התחומין, א"כ לעולם יש להשוות כל הרוח כפי המקום היותר מישורי ושסוף מדתו היא היותר רחוקה, וכשם שמרבעין העיר, והנראה דענין רבוע דילפינן (נא,א) מזה יהיה לכס הערים כזה יהו כל שובתי שבת, משתנה בכל דבר כפי גדרו, דלענין עיר וכל רשות היחיד שהוא מקום שביתה, כיון דאינו דבר התלוי במדה, מרבעין את צורתו כמות שהוא, אבל לענין ד"ט דרה"י [עמוד] וד"א דרה"ר, שהן דברים התלויים במדה, אין מרבעין את צורתן אלא את מדתן, ולכך אם העמוד הוא עגול [ויש בו רבוע ד"ט על ד"ט], אין מרבעין הרה"י לומר דאוויר רה"ר שבזויות העגול נדונות כרה"י, וכן ד"א דרה"ר אין לו צורת רבוע כלל דקן אחד הוא, אלא שמרבעין המדה, וכלומר דמדת ד"ט וד"א הן ברבוע

מערב

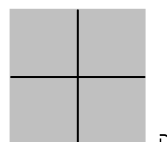
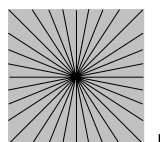
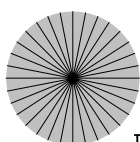

והמגרש חושבין בעגול^{6*}, [וע"ע בתוס' נו.ב. שכתבו דלענין תחומין חושבין רק מה שחוץ לרובע העיר והמותר שבין עגול העיר והמגרש לתחומין שחוץ לרובע העיר, לא חושבין ליה לא בעיר ומגרש ולא בתחומין].

והנה לענין תחומין לכאורה אין שייך לקבוע מדה ברבוע, כי מדה ברבוע על דרך שנתבאר היינו שכל קוי השטח שמרכזו נפגש בנקודת מרכז השטח שוין במדתן לד' רוחות כזה⁷, ושטח התחומין מלבד שאין לו מרכז כי הוא עשוי שטחים שטחים סביבות מקום השביתה, גם כל צד לעצמו אין כל קוי שטחו שמרכזו עובר במרכז השטח שוין במדתן לד' רוחות, ויש מהן מדתן אלפיים ויש מהן ארבעת אלפים ופחות ויותר, ואם באנו לרון על כל קו בפ"ע וכמו לענין מעביר ד"א ברה"ר, א"כ תהיה כל מדת התחומין אלפיים ושמונה מאות [לשי' רש"י, ואמנם זהו שיטת ר"ת לענין תחומין כמש"כ התוס' נא.א. אבל איהו ס"ל הכי גם לענין שעור ד"ט דרה"י], או שיהיה הדבר תלוי ברבוע עולם [לשי' רשב"ם], אבל מאיזה טעם יהיה תלוי ברבוע העיר, מאחר דכל קו הוא ענין לעצמו, ואפשר ליישב, אבל העיקר נראה, דלעולם בכל מדת שטח, המדה מתייחסת לכל קו בפ"ע ולא לכלל השטח, אלא דיש הפרש בין היכא שהנדון הוא על שטח, להיכא שהנדון הוא על קו אחד בוודד כמו בהעברת ד"א ברה"ר, דכשהנדון הוא על שטח אף דהמדה היא בכל קו בפ"ע ולא בכלל השטח, מ"מ צריך שיהיה יחס בין הקוים, ולכך צריכין כלל קוי השטח להיות נמדדים לכלל הד' רוחות, חלק ביושר וחלק באלכסון קצת וחלק יותר באלכסון וכו' עד שיושלם ע"י כולם יחד המדה לכלל הד' רוחות. וכמו כן צריכין כולן יחד להיות זה אצל זה באופן שמקום תחלת מדתן יהיה מאותה נקודה ממש, או על כל פנים מקו אחד שוה העשוי על סדר ד' רוחות, והדבר משתנה בכל שטח כפי ענינו, דלענין ד"ט וד"א דשביתה, מסודרין כל הקוים יחד זה אצל זה, ע"י שמרכזו נפגש בנקודת מרכז השטח, והרי זה כמו שכל קוי השטח מתחלת מידתן מנקודת מרכז השטח חצי לצד זה וחצי לצד שני, וכיון דנקודת מרכז השטח היא משהו בלא אורך ורוחב, ומשם יוצאין הקוים ונמדדין

לד' רוחות נמצא דמקום תחלת מדתן שוה לכולן ועל סדר ד' רוחות. אמנם בקוי התחום כל קו תחום מתחיל מדתו מנקודה אחרת לאורך פני העיר, ולכך צריכין לרבע העיר תחלה בד' פאות, ואז מתחלת מדת כולן מקו אחד העשוי בד' פאות. ונמצא דשורש דין רבוע העיר אינו משום רבוע הצורה, אלא משום רבוע התחום וכמש"כ הראשונים כנ"ל.

ועוד יש להוסיף בזה, דהנה מי שהוציאוהו חוץ לתחום לדיר וסוהר וכיו"ב רה"י מוקף מחיצות, חשיבי כל היקף המחיצות כד"א, ולא נזכר בגמ' ובפוסקים דמרבעים אותו רה"י ויכול לילך חוץ למחיצות בתוך הרבוע, וגם לענין עיר הנה דעת רוב הראשונים ככולם, דלא חשבינן עיר כד"א ליוצא מתחומו, וכדלקמן סי' ז' סק"ח, ורק אם היא מוקפת מחיצות חשיבא כד"א, ומשמע דאין יכול לילך חוץ למחיצות כלל, ואין נותנים לו רבוע העיר, ואילו היוצא חוץ לתחומו למקום שאין מוקף מחיצות נותנים לו ד"א מרובעות, ודבר זה צריך תלמוד מ"ש מקום מוקף מחיצות דאין מרבעין אותו ליוצא חוץ לתחום, ולהאמור אתא שפיר, דלא ילפינן רבוע לשובתי שבת אלא רבוע המדה, והיוצא למקום מוקף מחיצות כיון דנותנין לו מקום שלא לפי מדה, אין שייך בזה רבוע, ומה שמרבעין עיר למי ששובת בה, לפי שנותנין לו תחומין, ואי אפשר לרבע מדת התחומין אלא כשנרבע תחלה העיר וכמשנת"ב.

ועיקר צורת מדידת זווית העיר, היא באלכסון, באמצע הזווית אלפיים ושמונה מאות, וככל שהולך ונוטה לאחד מן הצדדים מתמעט והולך שפוע האלכסון ומודד פחות ופחות מאלפיים ושמונה מאות, וכל דיני המדידה בהבלעה וקדור ואומד, לענין מדידת הזווית הכל הוא במדידה באלכסון, כי ההתרחקות מן העיר היא באלכסון, אבל שורש שעור המדה אינו באלכסון אלא אלפיים לארבע פאות כפאות העיר, ולעולם צריך שיהיה חשבון שעור המדה עולה אלפיים, לצד אותו רוח מרוחות העיר שקו האלכסון נוטה אליו יותר, אף שמודד באלכסון כלפי אותו רוח ולא ביושר אליו, [וע"ע מש"כ לקמן סי' י' סק"ד-ה' בדין רבוע הקרנות].

* ונראה דאף דשינונו בערכין (לגב), אין עושין שדה מגרש ולא מגרש שדה ולא מגרש עיר ולא עיר מגרש, מ"מ היכא דהעיר עגולה ובאין להוסיף על ישובה, רשאין להוסיף עליה עד רבוע הזוויות, דלא נתנה תורה לתחומין ומגרש אלא אלפיים ברבוע, וכל היתר על זה שייך לעיר, אלא שאין רשאין לצמצם שעור המגרש לעשותו פחות מאלף כדי להגדיל העיר או השדה, וכן אין רשאין לצמצם שעור מדת השדה כדי להגדיל העיר או המגרש, וכ"ש דאין רשאין לצמצם העיר כדי להגדיל המגרש והתחומין יותר משעור שנתנה בהן תורה, אבל כל שאין מצמצם או מגדיל שעורן שפיר דמי.

הראב"ד] בלבד בכל רוח, דהמומחה מודדו במקום היותר מישור, ומדידה זו על פי רוב היא קרובה למדת כל אותו הרוח אחר הבלעה או קדור, וזו היא המדה היותר ראויה כפי שורש הדין, אמנם אם מדד באותו הרוח בעוד מקום כפי כללי המדידה, אין לנו באותו מקום אלא מה שמדד.

ולהאמור יש להקשות אמאי צריך לקדר בגיא מעוקם, הא שפיר יכול למדוד בקצה הקרן וכנ"ל סק"א, ויציינו כל הרוח כפי אותה מדה, ואף דלא חשיב כה"ג הבלעה וכנ"ל סק"א, מ"מ לא גרע מכל מדידה שמודד התחום במקום אחד, ומציינן כל הרוח על פי אותה מדידה, והנראה דאין מודדין התחומין אלא מן העיר וחוצה, וכנגד העיר מודד מקיר העיר אלפיים, ובקרנות מודד אלפיים ושמונה מאות מנקודת זוית העיר, אבל אי אפשר למדוד אלפיים בקרנות מכנגד קיר העיר ולהלן, ורק מקום מסוים שאי אפשר למדודו בקל וצריך להבליעו שרי להבליע אותו מקום אפילו בקרנות, ואחר שהבליע צופה וחוזר למדתו שהתחיל למדוד מן העיר ולהלן.

(ד) **דעת הגר"א דאף אם מדד בשני צדדים, ונתמעטה המדה בצד אחד ע"י הר או גיא, משוין המדה בצד המועט כצד המרובה, ומתוך דבריו נראה טעמו דכיון דלא הצריכו למדוד אלא מדידה אחת [אן שנים להראב"ד] בכל רוח וכמשנת"ב לעיל, א"כ גם אם מדד בשני מקומות, ונתקצר התחום בצד אחד ע"י הר או גיא, קובעין התחום בכל אותו הרוח כמו צד המישור, ולעולם צריך למדוד דוקא במקום היותר מישורי, ומשום זה נדחק מאוד בדברי התוס', אבל בדברי הרא"ש והרשב"א והריטב"א מבואר שלא כדבריו (וכבר העיר בזה בשעה"צ אות י"ז), וגם נראה שהיה פשוט להם דין זה, וכל הנדון בדבריהם הוא אם לפרש הגמ' על דרך זו [לפי שיש קושי בדרך זו, דצ"ל דאין ידוע לנו שיש שם הר או גיא, וצריך לתלות בזה, והוא דבר תימה דהלא אלפיים אמה מרחק קצר הוא הנראה בעינים, ובקל אפשר להשקיף ולראות אם יש שם הר או גיא, וגם סתמא הוא ידוע לכל בני העיר], או על דרך אחר.**

(ה) **דעת הנו"ב (תניינא ג') דהיכא דכלתה מדתו בסוף העיר, דאין חושבין העיר אלא כד"א, היינו דווקא לענין מה שכנגד העיר שכלתה המדה בסופה, אבל מצדי אותה העיר מודדין הכל, ואין מיישרין כל תחומי העיר כאחת, ויסד דבריו על דברי הראשונים**

אמנם מאחר שלא הצריכו למדוד בכל מקום ומקום, אלא מודדין במקום אחד ומציינין כל אותו הרוח כפי אותה מדידה, וכמו שיתבאר לקמן סק"ג, ה"נ לא הצריכו למדוד הקרנות בפ"ע, אלא מודד ארבע מדידות, מדידה אחת לכל רוח [או שנים כדעת הראב"ד], ומותח חוט בכל רוח כנגד סוף מדתו ומציינן כל הרוח, ובמקום שנפגשין ציוני הרוחות זה בזה הוא גבול הזויות, או שמודד ארבע מדידות באמצע ארבעת הזויות, ומותח חוט מקרן לקרן, וכן כתב רש"י (נו.ו).

(ג) **והנה להתוס' והרא"ש דמפרשי אף למקום שריבה, דהיינו שקובעין התחום בכל צד כפי מה שעלתה המדה, ותולין מעוט המדה בצד האחד בהר וגיא, מבואר דמעיקר הדין די במדידה אחת לכל רוח, ומציינין מדת התחום לכל הרוח כפי אותה מדידה, ואין צריך המודד, לבדוק בכל התחום היכא דיש הר או גיא, ולמדוד שם בפ"ע, דאל"כ א"כ בכל עיר כשבאין למודדה יש לראות תחלה סביבות העיר, היכן הוא מישור והיכן יש הר או גיא, ולמדוד בכל מקום בפ"ע, וא"כ לא מתקמא מתני', דאי לא מצא המודד שום הר או גיא ברוח זו, א"כ יש לתלות שטעה במועט או במרובה, ואם מצא הר או גיא ובצד זה נתמעטה מדתו, א"כ פשיטא דאזלינן בכל צד כמות שעלתה המדה, וגם מדברי הראשונים נראה דסתמא אין מודדין אלא במקום בצד אחד, אלא שאם אירע שמדדו משני צדדים ויש הפרש ביניהן יש לתלות בהר וגיא. וכן מבואר ברשב"א וריטב"א שכתבו משם הראב"ד, דצריך למדוד בכל רוח שני מדידות מדידה בכל קרן, ועל פי זה פירשו הך דהכא לפי התוס' והרא"ש, ומבואר דמלבד הנך מדידות דקרנות א"צ למדוד עוד מדידות במישור ובמקום הרים וגיאות. ודבר זה צריך תלמוד, דכיון דאם מדד ונתקצרה המדה ע"י הר או גיא, נתקצרה מדת התחום כנגדן, אמאי אין צריך למדוד מדידה בפ"ע בכל מקום הר או גיא.**

והנראה דבעיקרא דמילתא ראוי לקבוע מדת התחום בקו המישור השווה לגמרי, אמנם כיון דאי אפשר לעשות המדידה כפי קו המישור המוחלט, כי המודדים עומדים על גבי הקרקע שאינה במישור, והוא דבר שאינו מצוי כלל שיהיה משך אלפיים במישור גמור, על כן נקבעו כללי המדידה כפי צורת הקרקע, אלא שקבעו הכללים באופן היותר קרוב לקו המישור השווה לגמרי, והיינו דין הבלעה וקידור ואומד, ומה"ט נמי מודדין מדידה אחת [או מדידה אחת בכל קרן כדעת



בשמעתין, שכתבו דאם מדד באותו הרוח משני צדדים ומיעט בצד אחד משום הר וגיא, אין משוין תחומי אותו צד עם צד השני המרובה, ונראה דאף להגר"א דינא הכי, דודאי לא נאמר דין רבוע לרבע צורת התחומין, אלא לרבע מדת התחומין, וכמשנת"ב לעיל סק"ב, אלא דס"ל להגר"א דכיון דלא תקנו למדוד אלא במקום אחד ולציין כל הרוח כפי אותה מדידה, אף אם מדד בשני מקומות דינא הכי, ואין לו להפסיד משום מדידה השנית, וכן מבואר בדבריו ע"ש, אבל בכה"ג דאין הדבר תלוי במדידה, אלא שאין חושבין העיר במדת התחום, לא שייך זה אלא כנגד העיר.

אמנם החזו"א (ק"י ס"ק י"ד) פשיטא ליה, דכשכלתה מדתו בסוף העיר, מיישרין התחום שמצידי העיר עם מה שכנגד העיר, וכתב דאף להמבואר בראשונים דאין מיישרין התחומין, כשמדד משני צדדים באותו הרוח ונתקצרה המדה מצד אחד ע"י הר או גיא, מ"מ בזה יש ליישר התחום בצדי העיר כפי מדת התחום שכנגד העיר, ונראה דס"ל דשורש דין רבוע התחום, הוא שיהיה מרובע בצורתו, אלא שכיון שאי אפשר לקבוע התחום אלא ע"י מדידה, ע"כ אנו מתחשבין במדידה וחושבין רבוע המדה כאילו הוא גם רבוע בצורה, אבל היכא דמוסיפין על התחום בלא מדידה, צריך ליישר כל אותו הרוח כפי אותה תוספת.

ולענ"ד הוא דבר מחודש, דאם העיקר הוא רבוע הצורה למה אין חוזרין ומרבעין צורת התחומין אחר המדידה, ומהיכא פשיטא להו להראשונים דבר זה, ולכן נראה עיקר כמשנת"ב לעיל סק"ב דשורש דין רבוע דשובתי שבת הוא רבוע המדה ולא רבוע הצורה, וה"נ בנדון זה, אין מיישרין התחום, ואין מוסיפין על התחום אלא כנגד העיר וכמש"כ הנו"ב.

ו) עיר העשויה כקשת וצלעות ראשיה עומדים באלכסון ביחס למרכז הקשת כזה¹, ואין ממלאין אותה משום שרוחב הקשת יותר מד' אלפים, מודדין תחומי הראשים ביושר כפי אלכסון הצלעות כזה², אלא דיש לדון מהו שעור התחום, ולכאורה כיון דאין מודדין אלפיים דתחומין, אלא לארבע רוחות לפי חשבון וכמשנת"ב לעיל סק"ב, ה"נ יש למדוד האלפיים לפי פאות העיר לפי חשבון, ואם אלכסון הראשים מקביל לאלכסון הממוצע לרבע העיר (זוית 45° לכל פאה משני פאות שבזוית רבוע העיר) כזה³, יהיה שעור כל תחומי הראשים אלפיים ושמונה מאות, ואם האלכסון הוא פחות או יותר יש לגרוע משעור זה לפי חשבון, וזה נראה תימה.

והנראה דכיון דמכלל הלכות רבוע דשובתי שבת, הוא שיהיו קוי השטח כולן זה אצל זה באופן שמקום תחלת מדתן יהיה מאותה נקודה ממש, או על כל פנים מקו אחד שוה העשוי על סדר ד' רוחות, וכמשנת"ב לעיל סק"ב, והכא בנדון דידן אי אפשר לקיים הלכה זו, נתבטל דין רבוע מתחומי צלעות הראשים, ומודדין להן אלפיים כמות שהן, ולא לפאות העיר לפי חשבון.

אמנם תחומי זויות הראשים שמשני צידי פתח הקשת, מודדין אותן כדין רבוע לארבע פאות העיר, ומרבעין אותן כזה⁴, ואין לומר דחולקין תחום הזוית, וצדו הנוטה לחוץ מרבעין אותו עם צלע מזרח שמצידי הקשת מבחוץ, וצדו הנוטה לתוך הקשת, אין מרבעין אותו, כמו שאין מרבעין כל צלע ראש הקשת הסמוך אצלו כזה⁵, אי נמי אין מרבעין כלל תחום

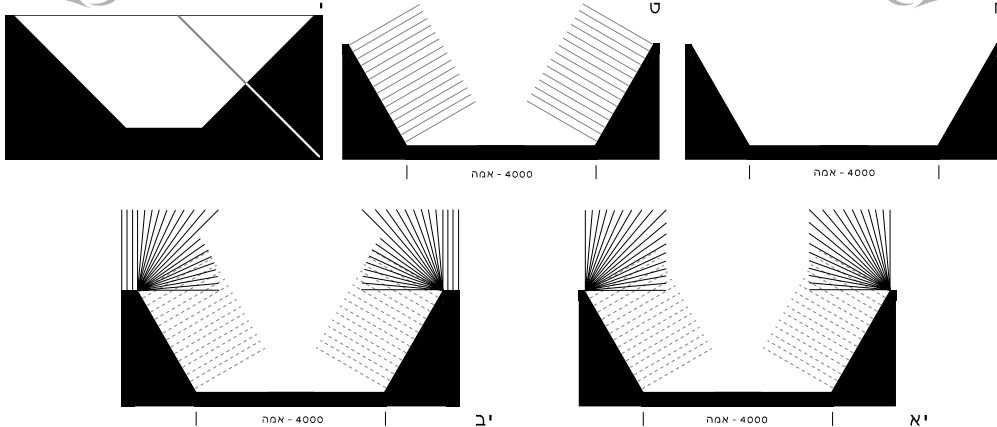

והיוצא מצלעות הראשים והולך לצד הפתח, יכול לילך חוץ לתחמו בתוך תחום הזוית, אף במקום שתחום הזוית עודף על תחום הראש, וכן היוצא מן הזוית והולך לתוך הקשת, יכול לילך חוץ לתחום הזוית אף במקום שתחום הראש עודף על תחום הזוית, כי קוי תחום הראש והזוית מובלעין שם זה בזה.

הזוית, דאי אפשר לרבעה לחצאין, אלא מרבעין כל תחום הזוית, דקוי תחומי הזוית תחלת מדת כולן היא מאותה נקודה ממש, וממילא אפשר לקיים בהן דין רבוע העיר לגמרי, וכן מבואר מדברי הרשב"א בדין קשת שיש בין ראשיה ד' אלפים, כמשנת"ב באורך לעיל סי' ג' ס"ק י"ג.

סימן ז

בגדרי עבודה ורבועה של עיר

וברישא אגב דהזכיר תנא דין עבור אשמועינן נמי דמוציאין המדה ומרבעין העיר כנגד העבור, דלא תימא דאין מרבעין אלא עיקרה של עיר ולא לעבורה.

ואמנם תנא דברייתא דכיצד מעברין (נה,א), כלל בשם עבור גם רבוע העיר, דגם רבוע העיר שייך ביה שם עבור, אבל תנא דמתני' לא כלל ענין רבוע העיר בשם עבור.

ורש"י לקמן (א.ס.) גבי נותן עורבו בעבורה של עיר, פירש שנתן באחד מן הבתים העומדין בתוך שבעים אמה ושיריים, וכן פירש לעיל (לב,ג) גבי הא דאמר רבא ל"ש אלא באילן העומד חוץ לעבורה של עיר, דעבורה של עיר היינו כל בית שישנו בתוך שבעים אמה ושיריים לעיר, ואין ללמוד מזה דס"ל דרבוע העיר אין דינו כעבור העיר, ולא חשיב כעיר להנך מילי, דשפיר יש לומר דדין הרבוע כדין העבור, ומ"מ לשון עבור סתמא אינו מתפרש על רבוע העיר וכמבואר במתני' כמשנת"ב לעיל, וכן מוכח מתני' דנדרים דהנודר מן העיר אסור בעבורה, דודאי אינו מתפרש על רבוע העיר, דרבוע העיר מהלכות שבת היא דדרשינן (נא,א) כזה יהיו כל שובתי שבת, ולא שייכא בענין נדרים, וגם בגמ' שם מייתי קרא אחרינא לזה, וע"ע ריטב"א נז,א. דפירש נמי מתני' דנדרים ומתני' דהנותן עורבו כרש"י, [אמנם הרמב"ם בפיה"מ בנדרים שם פי' דמיירי נמי ברבוע העיר, ולפירוש זה צ"ל דכיון דלענין תחום שבת חשבינן ליה מן העיר, רגילין בני אדם לקרותו עיר, ומיהו אכתי קשה מאי מייתי בגמ' מקרא דיהושע].

והרא"ש (ה-ג) כתב משם הר"מ להוכיח כר"מ דנותנין קרפף לעיר, מההיא דרבא, ויש

(א) נב,ב. כיצד מעברין את הערים וכו', משנה זו צריכה ביאור, דהנה אי אתא תנא לאשמועינן דין רבוע העיר, א"כ היה לו לשנות תחלה דין עיר עגולה וקצרה מצד אחד ועשויה כקשת, ועוד דנראה דלא שנה כלל דין רבוע עיר עגולה וכיו"ב, דסיפא דמתני' דאמר דעושין אותה כטבלה מרובעת, נראה דקאי אמדה דלעיל מינה, והיינו דעושין המדה כטבלה מרובעת, וכן פרש"י שם, וגם גריס עושין אותן, וקאי אתחומין, וע"כ הכי הוא דאי מיירי בעיר ולרבעה, האיך פסיק ותנא כדי שיהא נשכר את הזויות, והרי לא הזכיר כלל דהעיר עגולה, ועוד דדין רבוע העיר אינו רק להיות נשכר את הזויות בעיר עגולה, והרי גם עשויה כקשת וכגאם וקצרה מצד אחד מרבעין אותה כדי להשוות הפאות, ולא שייכי רבוען לזויות דווקא, [אמנם הרמב"ם בפיה"מ פירש דמיירי בעיר עגולה].

והנראה דכולה מתני' רישא ומציעתא וסיפא, מיירי בדין עבור העיר ולא בדין רבוע העיר, ותחלה אמר תנא דין עבור שהוא לכו"ע והיינו בית או פגום יוצא, ואח"כ שנה דין עבור דקרפף שנחלקו בו ר"מ וחכמים, ואח"כ שנה דין כפרים המשולשים המיוסד על דין קרפף שבין שני עירות, וע"ע לקמן סי' ט"ז ס"ק י"א מש"כ עוד בבאור משנתנו.

ורישא דמתני' נפקא מינה לענין קרפף דבין שני עירות, דכיון דחשבינן לבית ופגום היוצא ונפשות וכו' שבתוך שבעים, כעבור ולא כעיקר העיר, שוב אין נותנין לו עוד קרפף בין לר"מ בעיר אחת ובין לחכמים בשני עירות, וכמש"כ הרשב"א (נו,ב) ועבוה"ק ה-כא) משם הראב"ד והריטב"א (נו,א), וע"ע לקמן סי' ט"ז ס"ק י"א מש"כ.

שומעין למקום שריבה (נט,א) דאין מרבעין הצורה אלא המדה, וכן מבואר מדברי ר"ת בתוס' נא,א. ושאר ראשונים לא נחלקו עליו משום דסברי דיש לרבע הצורה, אלא מטעם אחר כמבואר בדבריהם, וע"ע משכ"כ באורך לעיל סי' ו' סק"ב.

ומ"מ אף דנתבאר דרבע העיר בעקרו לא חשיב כחלק מן העיר, אכתי יש לדון בכל אחד מהנדונים הנ"ל, וכמו שיתבאר.

ג) בענין נותן את ערובו ברבע של עיר, היה נראה לכאורה דדינו כנותן ערובו חוץ לעבורה של עיר, מאחר דהרבע אינו מכלל העיר כמשנת"ב, אבל הדבר נראה תימה שלא נזכר במתני' ובגמ' ובאחד מן הראשונים, דין הנותן ערובו ברבע של עיר, ואין לומר שהוא נכלל בכלל מה שאמרו הנותן חוץ לעבורה של עיר, דגבי הנותן חוץ לעבורה שנינו מה שנשכר הוא מפסיד, ומשא"כ הכא דמצוי דמפסיד הרבה יותר ממה שנשכר, וכגון שרבע העיר הוא כמה אלפים.

ועל כן נראה דדין הנותן ערובו ברבע העיר כדין הנותן ערובו בעבורה של עיר, והוא נכלל בדין עבורה של עיר לענין זה, ואף דנתבאר דרבע העיר אינו מכלל העיר, מ"מ כיון דשביבת ביתו מתפשטת בכל העיר ומרבעין אותה, אין ערוב שנותן בתוך מקום שהוא חלק משביבת ביתו מועיל כלום, ולא שמה ערוב, דלא תקנו ערוב אלא שיוכל לקבוע שביבתו חוץ לשביבת ביתו, ולא כשקובעו בתוך שביבת ביתו.

ומאחר דנתבאר דדין הנותן ערובו ברבע העיר נכלל בדין הנותן בעבורה של עיר, צ"ל דגם דין הנותן חוץ לרבע העיר נכלל בדין הנותן חוץ לעבורה של עיר, ודין שניהם שוה דמה שנשכר הוא מפסיד, ואם כנים הדברים, למדנו דחשבינן רבע העיר כעיר לענין כלתה מדתו בסוף העיר [דזהו יסוד הא דאמרינן מה שנשכר הוא מפסיד כמבואר שם (ב,ס)]. ואמנם דבר זה צריך תלמוד, אחר דנתבאר דרבע העיר אינו מכלל העיר.

והנה לקמן סי' י' סק"א נתבאר דענין כלתה מדתו בסוף העיר דחשבינן לעיר כד"א, מקולי תחומין הוא שהשוו דין עיר למי ששוכנת חוצה לה למי ששוכנת או נותן ערובו בה, שלא לחושבה במדת התחום, ולכך חשבינן העיר כמשהו או כד"א או כח' אמות, כפי מאי דחשבינן לה למי ששוכנת בה או נותן ערובו בה, ולהאמור אתא שפיר הא דחשבינן רבע העיר מכלל

לפרש טעמו כמשנת"ב דסתם לשון עבור אינו נופל על רבוע העיר, ומיהו אכתי קשה דהא אפשר לפרשה בעבור דמתני' כגון שיש בית או גודרית וגשר וכו' בתוך שבעים אמה ושירים, וכמו שפרש"י, והנראה דס"ל דאין לפרש דברי רבא אלא בעבור השייך בכל עיר מכל צד, דהא רבא לא אתא לאשמועינן דין עבור דחשיב כעיר, דזה כבר נתבאר במתני' דהנותן ערובו בעבורה של עיר, אלא בא ללמדנו דין אילן דמיירי בעומד חוץ לעיר, ובשלמא אי מיירי בעבור שישנו בכל עיר מכל צד, שפיר הוצרך להזכיר דהאילן עומד חוץ לעבורה של עיר, אבל אי מיירי בעבור דבית העומד תוך שבעים לעיר, מה הוצרך להזכירו, ולא היה לו לומר אלא סתמא באילן העומד חוץ לעיר.

ב) אחר דנתבאר דלשון עבור סתמא אינו מתפרש על רבוע העיר, יש לנו לברר דין רבוע העיר אי חשיב כעיר או לא, והנה נדון זה נוגע לכמה ענינים, הא' לענין נותן ערובו שם, הב' לענין כלתה מדתו בסוף העיר אי נותנין גם הרבוע עם העיר כד' אמות, הג' לענין מילתא דרבא בנותן ערובו באילן, הד' לענין עיר שלן בה להסוברים דחשבינן לה כד"א, הה' לענין צרוף ערים זה לזה, הו' לענין כפרים המשולשים, הז' לענין אי נותנין קרפף לרבע.

ועיקר הדבר נראה דרבע העיר לא חשיב כעיר כלל, דאף דתניא (נו, ב') המרבע את העיר וכו', באמת אין הרבוע מתייחס לעיר, אלא לשביבתו, דדינא הוא לרבע מקום השביטה, ואין הפרש אם שוכנת חוץ לעיר דנותנין לו ד' אמות ומרבעין אותן, או ברה"י המוקפת לדירה דמרבעין אותה, או בעיר, ואמנם שביבתו תליא בשם עיר, דכל העיר חשיבא כחד, ומתפשטת שביבתו בכל העיר, אבל הרבוע אינו מתייחס לעיר אלא לשביבתו, [וע"ע משכ"כ לקמן סי' ט"ז סק"ד].

וממש"כ רש"י במתני' דכיצד מעברין (נט,א) מבואר דגם לשביבתו אין הרבוע מתייחס, אלא לתחומין, ודין הוא במדידת התחומין, דכיון דצריך ליתן להן פיאות, על כרחך צריך להתחיל המדה בקו ישר, וזהו ענין רבוע העיר, וכן כתב הר"ח (נו, ב) גבי הא דאמר אביי ומשכחת לה במתא וכו', וטעמם נראה דלא ילפינן כזה יהיו כל שוכתי שבת, אלא לענין רבוע המדה ולא לענין רבוע הצורה, דעמוד עגול גבוה עשרה ברה"ר צריך שיהא בו שעור ד"ט ברבוע, להחשב רה"י, אף שאינו בצורת רבוע ואין מרבעין אותו, ולענין תחומין נמי נתבאר מדברי הראשונים גבי

אחד עם העיר לכל עניני שביתה ותחומין בכל גווני, וכתחלת הדין דמרבועין השביתה ולא את העיר.

ובאמת עיקר הדבר אין לו מקום, דגדר הרבוע הוא שנותנין פאות לעיר [או לכל מקום שביתה], וענין פאות אין שייך בתוך רוחב השביתה, אלא בפניה החיצונים, וכשאנו באין לצרף ערים ע"י הבלעת רבוען, א"כ מתבטל רבוען, דאין רבוע בתוך רוחב העיר והשביתה, ועוד דרוב פעמים אחר צרופן צריך לחזור ולרבען באופן אחר מרבוע הראשון, וא"כ רבוע הראשון לאו כלום הוא, דאין מרבועין כל חלק מן העיר בפ"ע, אלא כל העיר כאחת.

והחזו"א (פ"י - נה"א) מתחלה הוה פשיטא ליה דרבוע העיר לא חשיב כעיר עצמה לצרף שני עירות לעיר אחת, אמנם לקמן שם (פ"י ק"י ס"ק ט"ז) נסתפק בזה, ודקדק מדברי רש"י דפי' בהא דאמרינן גבי חומת העיר שנפרצה (נה"א) דמיירי משתי רוחות, שנפרצה בשתי רוחותיה זו כנגד זו, דרבוע העיר מצרף, ובסו"ד כתב לדחות הדקדוק מדברי רש"י, וכתב דלא משמע כדרך שכתב לדחות, ומ"מ סיים דהדבר צריך הכרע. ונראין הדברים דלולי דברי רש"י הנ"ל הוה ס"ל לעיקר דאין רבוע העיר מצרף, וכמו דהוה פשיטא ליה מתחלה, ולכך אף דלא הוה משמע ליה מ"ש"כ לדחות בפרש"י, מ"מ לא הכריע הדבר. ולענ"ד נראה דלא נתכוון רש"י בדבריו לרמוז איזה הלכה שלא נתבארה בשום מקום, אלא כתב פשוטן של דברים דמשתי רוחות אין הכוונה שנפרצה החומה משני צידיה פרצות שאינן מפולשות, אלא ששני הפרצות מפולשות מזו לזו, באופן שהחומה והעיר שבתוכה חלוקות לשנים מצד לצד, ואין הפרש אם הפרצות זו כנגד זו ביושר או באלכסון, ואפי' דרך עקלתון שאין הפרצות רואות זו את זו.

ולענין כפרים המשולשים, יש בזה ג' נדונים, לענין שעור אלפים שבין חצון לאמצעי, ולענין שעור קמ"א שבין אמצעי לחיצונים, ולענין צורת הכפרים החיצונים, שעל פי צורתן נקבע אם האמצעי עומד כנגד החלל שביניהם. והנה לענין שעור אלפיים, כבר נתבאר לעיל סי' ד' סק"ט דמודדין מגוף העיר ולא מהרבוע דקשת או שאר רבוע. ולענין שעור קמ"א וצורת כפרים החיצונים, נראה דמאחר דנתבאר דאין הרבוע מכלל העיר, ולא מצינו דנדון הרבוע כעיר אלא לענין דחושבין אותו כד"א עם העיר, והשוו אותו לעיר לענין זה בכל צידיו כמשנת"ב, אבל לענין צרופ ערים לא

העיר לענין כלתה מרתו, דכל מה שנכלל עם העיר להחשב כד"א לענין מי ששובת או נותן ערובו בה, נכלל עם העיר להחשב כד"א לענין כלתה מרתו בסוף העיר.

ד) וכל זה בנותן ערובו ברבוע העיר ששובת בה, אבל השובת או נותן ערובו ברבוע עיר אחרת, דינו כנותן חוץ לרבוע העיר, ואין נותנין לו כל העיר אלא א"כ כלתה מרתו בסוף העיר, דרבוע העיר אינו מכלל העיר, ורק השובת בעיר דשביתתו מתפשטת בכל רבוע העיר, יהבינן ליה כל העיר כשנתן ערובו ברבוע העיר, דלא עשה ולא כלום דבלאו הכי שביתתו שם וכמשנת"ב.

אמנם הנותן בעבורה של עיר, דהיינו בכל הנך הנזכרים במתני' דכיצד מעברין, או בקרפף העיר לר"מ, דינו כנותן בעיר עצמה, דעבורה של עיר כעיר לכל דבר.

ולאמור הא דאמר רבא בענין נותן ערובו באילן, דאם עומד בתוך עבודה של עיר אפילו למעלה מעשרה הרי זה ערוב, היינו דוקא בעבורה של עיר ולא ברבועה.

ואחר העיון שנית נראה דכשם דהשוו דין עיר בכל צדדים שלא לחושבה כמדת התחום אלא כד"א, לענין כלתה מרתו בסוף העיר ולענין נותן ערובו בעיר [ע"י לקמן סי' י' סק"א], אף היכא דמשורש הדבר היה לחושבה כמדת התחום, ומה"ט כללו בזה גם רבוע העיר עם העיר כמשנת"ב לעיל סק"ג, הכא נמי השוו דין העיר ורבועה לחושבן כד"א לענין נותן ערובו ברבוע העיר.

ולענין עיר שלן בה להסוברים דחשבינן לה כד"א, נראה נמי דחשבינן הרבוע מכלל העיר, בין לענין מי שלן בעיר ובין לענין מי שלן ברבוע, ולא דמי למי שהוציא ווהו חוץ לתחום לתוך עיר, דלא יהבינן ליה רבוע העיר או הרשות שנתנהו בה, דכל היכא דהנדון הוא לענין שביתה או לחשוב העיר כד"א לענין חשבון התחומין, חשבינן הרבוע מכלל העיר, ומשא"כ בההיא דמי שהוציא ווהו, שאין הנדון לענין שביתה ותחומין.

ה) ולענין צרופ ערים [או כל רה"י] זה לזה ע"י הבלעת רבוען, נראה דאין מצטרפין, מאחר דאין הרבוע מכלל העיר, דאין מרבועין את העיר אלא את השביתה כמשנת"ב לעיל סק"ב, ואף שהרחיבו גדר הדבר בכל צדדים כמשנת"ב, מ"מ לא השוו רבוע העיר לשם עיר אלא לשם שביתה דעיר, דחשיב מקום שביתה

חשיב מכלל העיר, ה"נ לא חשיב מכלל העיר לענין דין כפרים המשולשים, דהוא מהלכות צרוף ערים.

מש"כ המאירי (נ,א) משם גדולי המפרשים דעיר עגולה שהוצרכו לרבעה אין מודדין קרפף מתוספת הרבוע, ונגדולי המפרשים פסקו כרבנן דאין נותנין קרפף אלא בין שני עירות, כמש"כ לעיל שם, אין הנדון לענין צרוף שני הערים, אלא לענין מדידת התחום בלבד, אי מודדין מקצה הרבוע או שמוסיפין עליו קרפף, דלענין צרוף שני ערים אף הרבוע עצמו אינו מצרף כמו שנתבאר, ומ"מ למדנו מדברי המאירי משם הראב"ד, דלענין שעור קמ"א דכפרים המשולשים אין מתחשבין ברבוע הכפרים בפ"ע, דהא כתב דאין מודדין קרפף מתוספת הרבוע, ושעור קמ"א הוא מדין קרפף.

ו) ובענין אי נותנין קרפף לרבוע, לר"מ בעיר אחת ולרבנן בשתי עירות, הנה באמת כמעט לא יצויר נדון בזה, דלענין עיר אחת לר"מ, הנה כל רבוע שמרבעין העיר הוא לפי איזה חלק בעיר, שמוציאין המדה כנגדו, וכיון דנותנין קרפף לאותו חלק, ע"כ צריך לרבע אחר הקרפף דאל"כ אכתי לא תהיה העיר מרובעת, ובוודאי אין חוזרין ונותנין קרפף לרבוע לבדו, ולדעת הראב"ד (רשב"א נ,ב) והרשב"א (עבוה"ק ש"ה כ"א) והריטב"א (נ,א) דאין נותנין קרפף לעבורה של עיר, יהא הפרש בזה בין רבוע הנעשה ע"י גוף העיר כגון עיר עגולה או שצדה אחד רחב או העשויה כקשת וכיו"ב, לרבוע הנעשה ע"י עבור כגון פגום או בית יוצא וכל הנך דריש כיצד מעברין, דברבוע הנעשה ע"י עבור כיון דאין נותנין קרפף לעבור כ"ש דאין נותנין קרפף לרבוע הנולד ממנו, ולדעת הטור (שצ"ח) והרמ"א (שם ס"ה) דגם בהנך נותנין עבור, א"כ ע"כ צריך להוציא המדה כנגד הקרפף, דאל"כ לא תהא העיר מרובעת, ובוודאי אין חוזרין ונותנין קרפף לרבוע לבדו, וסוף דבר לעולם הנדון אם נותנין קרפף או לא, הוא על מה שמתרבע דהיינו העיר או עבורה, ולא על הרבוע עצמו.

ולדעת חכמים נמי אין בזה נדון, דהיכא דשעור קמ"א אמה שבין שני העירות הוא בין רבועיהן בלבד, הנה לדעת הראב"ד וסיעתו אין נותנין בזה קרפף, דאין נותנין קרפף לעבור וכ"ש דאין נותנין קרפף לרבוע, וכ"כ המאירי להדיא כנ"ל סק"ה משם גדולי המפרשים, ומה שיש לדון בזה הוא לדעת הטור, ולפי מה שנתבאר לעיל דאין עירות מצטרפין ע"י הבלעת

רבוען, גם לדעת הטור אין נדון בזה אלא לענין מדידת התחומין, אי מודדין התחום מהרבוע או מהקרפף. ומסתברא דכיון דהרבוע בעיקרו אינו מכלל העיר כמשנת"ב לעיל סק"ב, אין נותנין לו קרפף, ועוד דענין נתינת קרפף בין שני עירות ולא לעיר אחת, הוא משום דדחיקא תשמישתייהו, וזה אין שייך כשיש ביניהם כמה אלפים דרבוע.

ז) אמנם מה שיש לדון בזה, אם נותנין קרפף לעיר ואח"כ מרבעין אותה, או מרבעין אותה כמות שהיא, ואח"כ נותנין לה קרפף, ונ"מ בזה לענין כלתה מדתו בסוף העיר, כגון עיר עגולה דמרבעין אותה לרבוע עולם, וכלתה מדתו בזוית הרבוע באמצעו בסוף שבעים אמה ושיריים מן העיר, דאי נימא דנותנין קרפף ואח"כ מרבעין, נותנין לו כל העיר והקרפף כד"א, חוץ מן הרבוע, דכשם דאם כלתה מדתו בין עיקר העיר ועבורה, יהבינן ליה כל העיר כד"א ומשום דאין עבור להחמיר, ה"ה נמי אם כלתה מדתו בין עיקר העיר ועבורה לרבוע העיר, יהבינן ליה כל העיר ועבורה כד"א דאין רבוע להחמיר, וכ"ש הוא דהא עבור העיר חשיב מן העיר ממש משא"כ רבוע העיר כמשנת"ב לעיל סק"ב, ואי נימא דמרבעין אותה כמות שהיא ואח"כ נותנין לה קרפף א"כ אין נותנין לו כד"א אלא העיר עצמה, וכן כשכלתה מדתו בסוף רבוע העיר כמות שהיא בלא קרפף, דאי נימא דנותנין קרפף אחר הרבוע, א"כ נותנין לו העיר ורבועה כד"א, אבל אי נימא דנותנין הרבוע אחר הקרפף נמצא דכלתה מדתו באמצע הרבוע ואין נותנין לו כד"א אלא העיר ועבורה.

ומיהו יש לומר דאין נ"מ בכל זה, דלעולם אפשר לדון דנותנין רק רבוע לעיר או רק קרפף לעיר כפי המקום שכלתה בו מדתו, ואף זה בכלל אין עבור ורבוע להחמיר, אבל יותר נראה דכלל דאין עבור להחמיר אינו אלא לענין דחושבין העבור או הרבוע כמו שאינן חלק מן העיר, אבל לא דנותנין אותן במקום אחר ממה שנותנים אותן לבני העיר, דעיקר דין כלתה מדתו הוא דהשוו דין שובת חוץ לעיר לדין שובת בעיר, ליתן לו העיר כד"א וכנ"ל סק"ג, וכן נראה דשתי עירות המצטרפות ע"י קרפפותיהן, וכלתה מדתו באמצע השניה, דנותנין לו הראשונה משום דאין עבור להחמיר, אין מרבעין אותה ליתן לו גם רבועה, מאחר דלבני העיר אין מרבעין אותה בפ"ע.

וכל הנדון בזה הוא רק לר"מ, דלחכמים דאין נותנין קרפף אלא בין שתי עירות, לעולם אין רבוע

בשנכנס לתוך שטח שכנגד הפגום שמוציאין המדה כנגדו, והיינו דה"ה נמי לרבווע העיר, והכי מסתברא ודאי לשיטה זו דאם באנו להשוות דין עיר לענין יוצא חוץ לתחום, לדין עיר דשביתה ותחומין, ממילא דין עבור ורבווע העיר כעיר, וכ"כ במהרי"ל (ערוכי הצרות – י), (ומה שלא התיר שם אלא בפגימה שבין שני קצות העיר, אף שפעמים יש להתיר אף חוץ לפגימה, כגון כשהעיר עשויה כמין גאם, יש לומר דנקט מילתא דפסיקא, דכה"ג שרי בכלל גוויי ולא כל אדם בקי בדבר להחליט צורת העיר אם היא כגאם או כקשת, וגם בעשויה כגאם יש הרבה פרטים האין לרבווע ופעמים מרבעין אותה כמין קשת כמשנת"ב לעיל סי' ה' סק"ט-י, גם יש לומר דס"ל כדעת היש מי שאומר שהביאו הרשב"א והריטב"א, דעיר העשויה כגאם מרבעין אותה מבחוץ).

מיהו דעת הרמב"ן דאף דעבורה של עיר כעיר, מ"מ יש בזה הפרש, דאם הכניסוהו לתוך העיר, נותנין לו גם עבורה כד"א, אבל אם הכניסוהו לעבורה, אין נותנין אלא ד"א בלבד, ונראה דהוא הדין לענין רבווע העיר וכ"ש הוא, אמנם דברי הרמב"ן בזה צריכין ביאור, דמאי שנא זה מזה, אחר דעבורה של עיר חשיב כעיר לכל מילי, והנותן ערובו בעבורה של עיר, נותנין לו כל העיר כד"א, וכדאמר רבא (לכ"ב) לענין נותן ערובו באילן, ועי' משכ"ב לקמן סי' י"ז ס"ק י"א. ודעת הרי"א דאין חלוק בזה כמבאר בדבריו, ודלא כמש"כ בבה"ל, ולא היה בידו אלא מה שהעתיק הש"ג, ומה שלא הזכירו רבנו יואל ומהרי"ל, דתוך עבורה של עיר שרי וכמש"כ הרי"א ז, יש לומר דסברי דק"ל כחכמים דאין נותנין קרפף אלא בין שתי עיירות (וכשיטת התוס' (ז,ב) וראב"ה (ת"ג) והאו"ז (קס"ב) דכתבו דהלכה כרב הונא אליבא דחכמים), וגם נראה דעל פי רוב היה הנמל ומקום עמידת הספינות מופלג יותר משבעים אמה מבתי העיר, וגם הרי"א ז לא מיירי בשנכנסה הספינה בשבעים אמה של עיר, דהרי פסק (פ"ה ה"ג) כחכמים דאין נותנין קרפף אלא בין שתי עיירות, אלא מיירי בשנכנסה תוך רבווע העיר כחלל קשת וכיו"ב.

ובחזו"א (ק"ט ס"ק ט"ו) כתב בשיטת הרמב"ן לחלק בין עבורה של עיר למילוי קשת, דמילוי קשת חשיב כעיר טפי מעבורה, ואם הכניסוהו שם נותנין לו כל העיר כד"א, וכתב דכן משמע ברמב"ן, וכנראה כוונתו למש"כ הרמב"ן דאפילו הניחוהו גוים ברה"ר שבה, שתי מחיצות של עיר עושין אותה אצלו כד"א,

וקרפף כאחד, דאם יש שעור קמ"א או פחות בין גוף העיירות הרי נעשו עיר אחת ומרבעין שניהם כאחת, ואם שעור קמ"א הוא רק בין רבוועיהן כבר נתבאר לעיל סק"ו דאין נותנין להן קרפף.

והעיקר נראה דנותנין קרפף תחלה לפי שהוא מעיקר העיר לכל דיני התורה, ואח"כ מרבעין העיר עם עבורה, לענין דין תחום שבת, והטור (שצ"ה) כתב דין הקרפף אחר הרבווע, ולא דקדק לכותבן כסדרן לפי שאין בזה נ"מ עכ"פ בדינים שנתבארו בגמ' ובפוסקים, ומש"כ המאירי (ז,א) משם גדולי המפרשים שלא אמרו למדוד קרפף אלא מקיר העיר כגון עיר מרובעת אבל עיר עגולה שהוצרכנו לרבוועה אין אומרינן למדוד קרפף מתוספת הרבווע, ומשמע דנותנין קרפף אחר הרבווע ורק בנקודת מזרח צפון דרום מערב דאין שם תוספת רבווע, הא ליתא, דהמאירי כתב כן משם גדולי המפרשים דפסקו כחכמים דאין קרפף אלא בין שתי עיירות כמש"כ לעיל שם, ובהו כתב דאם נפגשין רבוועי שני עיירות בתוך קמ"א אין נותנין להן קרפף, וכמש"כ הראב"ד [שהוא גדולי המפרשים שהזכיר המאירי] והרשב"א והריטב"א, דאין נותנין קרפף אלא לגוף העיר ולא לעבורה וכ"ש לרבוועה, וכ"ה להדיא בחדושי המאירי שם.



(ח) **דעת** רוב הראשונים [רש"י (מא,ב) תוס' (ז,ב) רא"ש (ד"י) ראב"ד (הובא ברשב"א מג,ב) רשב"א (שם עבוה"ק ד- ר"ג, ר"ו) ריטב"א (שם ולעיל מא,ב) וע"ע בבה"ל ר"ס ת"ה שהביא בזה עוד חבל ראשונים] דהא דתנן דמי שהוציא וזהו נכרים והוליקוהו לעיר אחרת מהלך את כולה לר"ג וראב"ע, היינו דוקא בשמוקפת מחיצות, ולפי מה שנתבאר לקמן סי' י" סק"א, דהא דחשבינן עיר כד"א, אינו מכח שמוש עיר לדירה, אלא משום דשביתתו מתפשטת בכל העיר, וממילא אין מודדין לו התחום אלא חוץ לעיר, ודין כלתה מדתו מקולי ערובין הוא, שהשוו דין עיר לענין מי ששובת בה למי שהיא מובלעת לו בתוך תחומו, אתא שפיר דס"ל להראשונים דהיינו דוקא לענין קנין שביתה והלוך תחומין, ולא לענין מי שהוציא וזהו דאין לו שביתה ולא תחומין, ודעת הרמב"ן (ריש מי שהוציא וזהו) והרי"א ז (שם) דהשוו דין עיר גם לענין יוצא חוץ לתחום דנותנין לה כולה כד"א.

ורבנו יואל (ראב"ה שפ"ו או"ז ע"ש ו) צידד נמי לומר כשיטת הרמב"ן, וכתב דלפי זה יש להתיר גם

לעיל סק"ה דרובע העיר אינו כעיר לענין צרוף ערים, הנה אף דהערים אינן מצטרפות, מ"מ הדר באותו הבית יש לו שביתה מתפשטת בשני הערים.

מיהו נראה דדוקא מי שדר במקום הבלוע, אבל שאר בני שני העיר אין שבייתן מתפשטת אלא בעיר שלהן, ואין לומר דכיון דשבייתן מתפשטת בכל העיר וגם במקום הבליעה, הרי זה כמו ששוכתין במקום הבליעה ומתפשטת שבייתן גם בעיר השנית, דאמנם השביתה מתפשטת בכל העיר, אבל סיבת שבייתו של כל אחד מהן בכל העיר היא ביתו, ומסובב מזה שביתה בכל העיר לפי שחושבין כל העיר כאחת, וכיון דסיבת השביתה בכל העיר היא ביתו שאין לו זיקה ושייכות עם עיר ב', אי אפשר להמסובב לשמש כסיבה להתפשטות בעיר ב', וכ"כ החזו"א בפשיטות (סי' ק"י ס"ק ט"ז, וע"ע מש"כ לקמן ס"ק י"א בביאור דברי החזו"א פ' נה, א).

וסמך לדברים אלו יש להביא מדברי הרמב"ן בתחלת דבריו פרק מי שהוציא אוהו, שכתב דמי שהוציא אוהו לעיר אחרת שהיה בה דיר וסוהר יוצאין ממנה, והכניסוהו לתוכם, יש לו נמי את כל העיר, ואפילו הוציא אוהו לחלק המחיצות שחוץ לעיר, וכתב הטעם שהרי בתוך מחיצות הוא עם העיר וכו' כיון שמוקפין מחיצות הם ואויר שתשמישו לדירה הם הרי הם כבית ונעשין לו הני והעיר כולה כארבע אמות עכ"ל, וממה שהוצרך לפרש הטעם דהיקף המחיצות חשיב כבית, משמע דאם הניחוהו בעיר אין נעשין לו העיר והני כד"א, ואין יכול לילך בדיר וסוהר בחלק שחוץ לעיר, דהעיר אינה מוקפת מחיצות לדירה ולא חשיבא כבית, אף דחשיבא כד"א ושבייתו ככולה, וטעם החלוק בזה נראה, דכשהניחוהו בעיר שורש שביתתו היא בעיר במקום רגליו, והיא מתפשטת בכל העיר דחשיבא כד"א, וכיון דשורש שביתתו היא בשם עיר, אין מתפשטת שביתתו בחלק היקף המחיצות שאינו בכלל שטח העיר, ומשא"כ כשהניחוהו בתוך היקף המחיצות, כיון דחשיבי כבית, חשיב הכל כמקום אחד ממש, והרי הוא כעומד ברגליו בכל ההיקף, והרי זה כמי שהניחוהו במקום המשותף, ועי' לקמן סי' י"ד סק"ב דנתבאר שיטת הרמב"ן דמי שהוציא אוהו נכרים למקום המוקף מחיצות לדירה, חשיב כל ההיקף כמקום רגליו, ונותנין לו ד' אמות סביב המחיצות מבחוץ, ומשא"כ בעיר שאין לה מחיצות, דאף דחשיבא כולה כד"א, לא חשבינן כולה כמקום רגליו, גם ממה שהוצרך הרמב"ן לומר דהדיר וסוהר מובלעין בעיר ובתוך

ולענ"ד נראה דאין לחלק בזה, ואדרבה עבורה של עיר חשיב טפי מן העיר, ממילוי קשת דאינו אלא מדין רבוע העיר, כמש"כ הראשונים בשמעתא דקשת, ומש"כ הרמב"ן דשתי מחיצות של עיר עושין אותה אצלו כד"א, אינו מדין מילוי קשת, אלא מדין צרוף בתי וחלקי העיר זה לזה עם החלל שביניהם, כל שאין ביניהם שבעים אמה או קמ"א אמה.

כתב הרמב"ן דמצא תשובה לר"ת שכתב לרב רבי יצחק ב"ר אבא מרי בעל העיטור כשיטתו, והוא דבר פלא דהתוס' והרא"ש כתבו בפשיטות דלא כשיטתו ולא הזכירו דעת ר"ת, גם צ"ע דמש"כ בעל העיטור (יו"ט קמ"ד, א) בענין נכרי שהביא פירות מחוץ לתחום דמותרין תוך ד"א, דה"ל כמי שהוציאו נכרים או רוח רעה שיש לו ד"א, משמע דס"ל דלא יהיבין ליה כל העיר כד"א (וכמש"כ בבה"ל ר"ס ת"ה).

דברי המ"א ת"ה סק"ו לא נתבארו, שכתב - על מש"כ השו"ע דבעי עיר מוקפת חומה לדירה - דמשמע דאפילו בא בעיבורה של עיר לא מהני, והרי השו"ע ס"ל דאפילו בא בתוך העיר עצמה לא מהני, וכ"ש עבורה של עיר.



ט, מד, ב. ומה אילו שבת במערה וכו', שמעינן דתוך המערה וגגה מקומות חלוקים לגמרי הן, ואין שביתתו אלא בתוכה, ולא הוי כבית הבנוי למעלה מן הקרקע, דאפילו ארוך כמה אלפים מהלך סביבותיו מצד לצד (ועי' לקמן סי' ט' סק"ב הגדר בזה). והנה הדבר פשוט ככולה מכלתין דאי אפשר לקנות שביתה במקומות חלוקים, ואפילו אדם שיש לו שני בתים בשני כפרים, ואוכל בשניהם בשבת, אינו קונה שביתה אלא באחת מהן, ומיהו נראה פשוט דהיכא דשביתתו במקומות חלוקים, היא מכח שביתה אחת, אלא שהיא מתפשטת בשני מקומות, שפיר קונה שביתה בשני מקומות, וכגון הדר במערה ארוכה שיש בנין ע"ג קרקע בשני פתחיה, דשביתתו בכל המערה והבתים שביתתו פתחיה, ונמצא דכלפי חוץ הבתים והמערה שביתתו בשני מקומות חלוקים, דהבתים עומדים ע"ג קרקע בשני מקומות חלוקים זה מזה, ואם כל אחד מהבתים הנ"ל הוא חלק מעיר, שביתתו מתפשטת בשני הערים, ונמצא דיש לו שביתה בשני ערים חלוקות.

ונראה דה"ה במי שדר בבית בקצה עיר אחת, במקום הבלוע ברבוע עיר אחרת, לפי מה שנתבאר

ואין שביתתו בעיר עשויה מסיבה ומסובב, והטעם כמו שנתבאר דכיון דמקום הבליעה הוא בשטח שני העיירות, שאינן מצטרפות להחשב עיר אחת, על כרחך מקום הבליעה יש לו שני שמות חלוקים, שם עיר א' ושם עיר ב', והקונה שביתה בעיר א', אין שביתתו במקום הבליעה אלא מכח שם עיר א' שבה, ולא מכח שם עיר ב' שבה, וממילא אין מתפשטת שביתתו בעיר ב', דאין לו שום שביתה בשם עיר ב'.

(י) ויש להוסיף בזה דבר נחוץ הנוגע למעשה, דהנה מי שבא בדרך ואומר שביתתי בבית פלוני בעיר פלונית, הרי קבע שביתתו בכל העיר בשוה, ואין תחלת הערוב בבית שקבע שביתתו שם, ומתפשטת בכל העיר, דכיון דאין שביתתו שם אלא כפי תקון חז"ל שתקנו שיכול לקבוע שביתתו היכן שירצה, וכיון דאי אפשר לקבוע שביתה בבית ולא בכל העיר, הרי זה כמו שאמר שביתתי בעיר פלונית, וכללו של דבר שביתתו בכל העיר אינה מסובב מכח שביתתו בבית שאמר שתהיה שביתתו שם, אלא עיקרה נקבעת בכל העיר. והשתא אם יאמר שביתתי במקום הבליעה שבין שני ערים, הרי זה נמי כאומר שביתתי בשני עיירות אלו, וכיון דאי אפשר לקנות שביתה במקומות חלוקים, ע"כ צריך לקבוע שביתה באחת מהן, ואם לאו הרי הוא חמר גמל, והרי זה כמי שאמר שביתתי בשני עיירות חלוקות לגמרי.

והוא הדין בכל זה במי שקובע שביתתו בעיר שכולה כרמלית ורה"י בלא רה"ר, ומניח הערוב חוץ לעיר בכרמלית, באופן שאפשר להביאו בה"ש בתוך העיר כולה, והוא הדין כשמניח הערוב בתוך העיר בבית שבמקום הבליעה.

ואין הפרש בכל זה אם הניח הפת במקום הבליעה או באחת מן הערים או חוץ לעיר באופן שאפשר להביאו בה"ש בתוך הערים (כגון שהם כרמלית ורה"י), דהפת שמניח אינה ביתו, אלא העיר כולה היא ביתו

מחיצות הוא עם העיר, מבואר דאם לא היו מובלעין בעיר, לא היה רשאי לצאת לעיר, אף דנותנין לו ד"א בעיר, כשיטת הרמב"ן הנ"ל, וע"כ הטעם דאף דנותנין לו ד"א בעיר, מ"מ כיון שהוא מכח מקום רגליו שהוא חוץ לעיר אין שביתתו מתפשטת בכל העיר [ועי' לקמן סי' י"ז ס"ק י"א מש"כ עוד בבאור דברי הרמב"ן].

ומה שיש לדרון בזה לענין הנותן ערובו בבית שחציו בתוך רבוע העיר וחציו חוץ לרבוע העיר, ולכאורה היה נראה דשביתתו מתפשטת בכל העיר, דהרי שביתתו בחלק הבלוע בעיר, אינו מסובבת משביתתו בחלק שחוץ לעיר, אלא עיקר ביתו ושביתתו היא בשני החלקים, אבל כשנדקדק בדבר נראה דאינו כן, ונקדים תחלה הכלל הפשוט, דאי אפשר לקנות שביתה בחלק מבית או בחלק מעיר, והשתא כיון דהבית והעיר שטחיהן חלוקין זה מזה, ואינן מתאחדין להחשב כשטח אחד ע"י חלק השטח המשותף לשניהם, על כרחך החלק המשותף, שני שמות חלוקים יש לו, שם שטח הבית ושם שטח העיר, וכיון דהוא קונה שביתה בשם שטח בית, אינו קונה שביתה בשם שטח עיר שבחלק הבית שבשטח העיר*.)

מיהו נראה דזה שייך דוקא בנותן ערובו שם, דאין שביתתו אלא מכח שקובע שביתתו לשבת בקריאת שם והנחת ערוב, ואין יכול לקבוע שם שביתתו בשני מקומות, אבל מי שדר ממש בבית זה לשבת, דשביתתו שם מכח דירתו שהוא דר שם, אי אפשר לחלוק דירתו בבית לשם זה או לשם זה, אלא הוא דר בבית על כל שמתיו, וממילא מתפשטת שביתתו בכל הבית ובכל העיר, וכמש"כ הרמב"ן לענין מי שהוציא אוהו.

וה"ה בשני עיירות הנ"ל דקצה האחת בלוע ברבוע השנית, אם מניח ערוב בעיר א' לא קנה שביתה בעיר ב', אף דשורש ותחלת שביתתו שוה בכל עיר א',

(* ולכאורה יש להוכיח דין זה מהא דתנן (ס,א) נתנו חוץ לעבורה של עיר אפילו אמה אחת מה שנשכר הוא מפסיד, אף שד' אמותיו מובלעים בעבורה של עיר דחשיבא בעיר, ודוחק לאוקמי מתני' דוקא בשקבע שביתתו לצד חוץ, אבל האמת דע"כ הכי הוא דאם הם מובלעות בעיר, אם כן הוא מפסיד יותר ממה שנשכר, דהוא נשכר פחות מד' אמות דהא מקצת ד' אמותיו מובלעות בעיר, ומפסיד ד' אמות, דחושבין לו העיר כד' אמות, ובאמת בכל דברי הראשונים מבואר דמייירי בשכל שביתתו חוץ לעיר, וגם נראה דלא הוי גרסי במתני' תיבות אפילו אמה אחת, (ואפילו אי גרסינן לה, לא קאי אעירוב עצמו אלא על מקום שביתתו הנעשה ע"י הערוב, אלא דא"כ א"צ לומר אפילו אמה אחת, דה"ה אם לא הרחיק כלום, ובמהדורת עוז והדר ציינו דבכת"י ובדברי הראשונים ליתא להנך תיבות), אבל יש להוכיח כן מברייתא דמיייתנין בגמ' (שם ע"ב) נתנו חוץ לעבורה של עיר אפילו אמה אחת משתכר אותה אמה ומפסיד את כל העיר וכו', [ולמאי דקיי"ל כרבא דהנותן ערובו יש לו ד"א, ע"כ צריך להעמידה כרבי יהודה, ובשבירר ד"א לצד העיר, ונקט לה בהך גוונא, דהוא מילתא דפסיקא, דאמה אחת לעולם משתכר].

בשוה, והפת היא סעודתו שאוכל בביתו, ובלא שיש לו סעודה לאכול בביתו לא חשיב ביתו, ולא מצינו שתקנו חז"ל שאפשר לקבוע מקום מסוים בעיר שיהיה שורש שביתתו, והוא יהיה סיבה להתפשטות השביתה בכל העיר, [וע"ע לקמן סי' י"א סק"ט].

אמנם אם מקום הבליעה הוא רה"ר ומניח הערוב בבית הנמצא שם, כיון דאי אפשר לאכול אלא באותו הבית שבמקום הבליעה, ממילא שורש שביתתו היא באותו הבית בלבד, ומתפשטת שביתתו בשני הערים, והר"ז כמו שהיה דירתו שם ממש וכנ"ל סק"ט.

ויש מקום לומר דאם הניח ערובו במקום הבליעה והוא כרמלית, חשיב נמי שורש שביתתו במקום שביתתו בלבד, דכיון דהעיר היא כרמלית, ולא הותר שבות בין השמשות אלא לצורך מצוה או צורך גדול כמבואר בשו"ע (שמ"ב), ממילא באופן הרגיל שאין דעתו לאכול הערוב ואין לו שום צורך בו, אסור לו להוציאו ממקום שהניחו, ולהוליכו חוץ למקום הבליעה, וממילא אין שורש שביתתו אלא במקום הבליעה. אמנם זה אינו דכיון דבלא"ה אין דעתו לאכול, אלא שכך היא תקנת ערוב דחשיב מקום שביתתו כל שאם ירצה יוכל לאכול שם, וא"כ ה"ה דשורש מקום שביתתו הוא בכל העיר, כיון דאם יצטרך לו צורך גדול או מצוה לאכול בשאר העיר הוא או אחר [דהא קי"ל כרבנן דסומכוס] יאכלנו שם, דהא מהאי טעמא הוי ערוב אם הניחו חוץ לעיר בכרמלית.

[וע"ע בבאור הגר"א ר"ס רס"א והובא בכה"ל סי' שמ"ב, דנראה דעתו דערוב שרי להוליכו אף שלא לצורך, כיון שמערב לצורך מצוה וצורך גדול, אבל באמת הוא דבר מחודש, דהא הנצרך לערוב לצורך מצוה או צורך גדול, סתמא אין לו צורך כלל לאכול הערוב או להביאו למקום שביתתו, וזה נראה מחודש לומר דלצורך מצוה וצורך גדול שמערב עבורו, בטלו איסור דשבות בה"ש שלא לצורך, ועוד דאין צריך לבטל איסור זה לצורך חלות הערוב, דאף דאינו נצרך לאכול הערוב ולהביאו למקום שביתתו, כיון דאם יצטרך לו הוא או אחר, צורך גדול, יהא שרי להביאו, די בזה, דהא קי"ל כרבנן דסומכוס דמערבין לנוזיר בין ולישראל בתרומה, וכ"ש בזה דיתכן דיותר אף לו עצמו אם יצטרך].

וכשמזכה לאחר בכה"ג יש עצה שיאמר לו שיקבל שבת קודם בה"ש, ואז אי אפשר לו

להוציאו חוץ למקום הבליעה, ואם אינו יודע אם יקבל שבת קודם בה"ש, אפשר לעשות עצה, שיזכה לו הערוב ע"מ שלא יהא רשאי להוציאו ממקום הבליעה, וכיון דאין רשאי לאכול אלא במקום הבליעה, אין שורש שביתתו אלא מקום הבליעה וכנ"ל.

אמנם נראה דאם אחת מהערים היא עירו שדר בה, בכל גווני לא יועיל הערוב אלא לקנות שביתה בעיר השנית, דנראה דאין שייך לקנות שביתה מדין ערוב בעיר שדר בה, דלא תקנו ערוב אלא לקנות שביתה במקום שאין שביתתו שם, אבל לקנות שביתה ע"י ערוב בעיר שביתתו שם, ושתהיה שביתתו שם מכח ערובו ולא מכח ביתו, זה לא תקנו ואינו מכלל תקנת ערוב.

(יא) חזו"א סי' פ' נה, א. ד"ה שם, ומ"מ השוכת ביוצא השמאלי וכו', תיבות אלו ע"כ אינן בדקדוק, דאם כוונתו לכל היוצא השמאלי, אף החלק שחוץ לרבע העיר, א"כ ה"ה נמי למי ששוכת בעיר, וה"ל למימר דכל בני העיר והיוצא השמאלי מהלכין בכל העיר ובכל היוצא השמאלי, ואם כוונתו רק לחלק היוצא שבתוך הרבע ה"ל למימר השוכת ביוצא השמאלי בתוך אלף לעיר, ונראה עיקר כדרך השני, דלדרך השני אין כאן אלא חסרון הנשלם מצד תוכן הדברים, אבל לדרך הראשון אין כאן חסרון בעלמא, אלא דברים שאין להן ביאור.

ומש"כ וכן היוצא השמאלי הוי עיר בפ"ע וכו'. נראה דבא להוסיף בזה דאף דהחלק שבתוך רבוע העיר מתייחס אחר העיר לענין דחשיב כשוכת בעיר, מ"מ הוא והחלק שחוץ לרבע חשיבי עיר בפני עצמה, ונמצא דהשוכת בחלק שבתוך רבוע העיר, יכול לילך בשני עירות חלוקות וחוצה להן אלפיים, והוא דבר חדוש, ולכך הביא דברי הריטב"א גבי עיר העשויה כקשת, דאף דחשבינן לשני הראשים כשני עירות, מ"מ יכולין בני ראש האחד לילך לראש השני דרך הבתים ויש להם משם אלפיים אמה.

וגם ריהטת דברי החזו"א נראה כדרך השני, דלדרך הראשון סברת החזו"א היא דכיון דהיוצא השמאלי חשיב כעיר וחשיב כמוקף מחיצות והוי כולו רה"י מוקף מחיצות, והוא מובלע ברבוע העיר והוי נמי כמוקף מחיצות, ממילא כל השוכת באחת מהן יכול להלך בכלן, ולפי' זה דברי החזו"א בזה הן שלא כסדרן, שכתב תחלה דהיוצא מובלע בעיר דהוי כמוקף

מחיצות, ועדיין לא נתבאר בזה כלום, ורק אח"כ ביאר דהיוצא חשיב עיר וכו' וממילא כיון דחשיב כמוקף מחיצות יש לנו להבין דגם החלק שחוץ לרובע נגרר אחר החלק הבלוע, ואף שאין הסדר מעכב בבאור הדברים, מ"מ אין רגילות לכתוב בסדר זה, וכן לשון "וכן" היוצא השמאלי וכו' משמע קצת שהוא ענין נוסף באותו ענין, ולא סיום דבריו דלעיל, ומלבד זה כיון דהחזו"א לקמן (ק"י ס"ק ט"ז) הוה פשיטא ליה כפירוש השני, יש בזה כדי להכריע דברי החזו"א המסופקין כאן.

כללא דמילתא

- א. קרפף שנותנין לעיר חשיב כעיר ממש לכל דבר.
 - ב. רבוע העיר חשיב כעיר לכל דיני שביתה ותחומין. (סק"ג-ד')
 - ג. לענין צרוף ערים לא חשבינן רבוע העיר כעיר, והיינו דעיר שרבועה נפגש בעיר אחרת, אינה מצטרפת עמה להחשב כעיר אחת. (סק"ה)
 - ד. וכן לענין כפרים המשולשים, אין חושבין הכפרים לענין שעור אלפיים ושעור קמ"א שבין אמצעי לחיצונים ולדון האמצעי כעומד מכוון בין החיצונים, אלא כפי צורתם בלא רבוען. (סק"ה)
 - ה. דין עבור ורבוע העיר שוין, לענין מי שהוציאוהו נכרים והוליקוהו לעיר אחרת, להסוברים דנותנין
- ו. נותנין קרפף לעיר ואח"כ מרבעין. (סק"ז)
- ז. שני ערים שרבווע אחת מהן נבלע בחברתה, אינן מצטרפין לעיר אחת כנ"ל ס"ג, והדר במקום הבליעה בבית שכולו או מקצתו בתוך מקום הבליעה, שביתתו בשני הערים. (סק"ט)
- ח. המניח ערובו במקום הבליעה, אי אפשר לו לקנות שביתה בשני הערים, וצריך לקבוע באיזה מהן תהא שביתתו, ואם לא קבע הרי זה חמר גמל. (סק"י)
- ט. אם אי אפשר לו להוציא הערוב ממקום הבליעה כגון שהוא רה"ר, או מאיזה טעם אחר, קנה שביתה בשני הערים. (סק"י)
- י. הניח ערובו בבית שבמקום הבליעה ומקצתו יוצא חוץ למקום הבליעה, אינו קונה ערוב אלא בעיר שהבית יוצא אליה ממקום הבליעה, ואפילו הוא באופן שאי אפשר לו להוציא הערוב מן הבית, וה"ה למי שהניח ערובו בבית שחציו בתוך רבוע העיר וחציו חוץ לרבוע העיר. (סק"ט)
- יא. גם היכא שאין יכול להוציא הערוב ממקום הבליעה, אם הוא דר בשבת באחת משתי הערים, אי אפשר לו לקנות שביתה מכח הערוב אלא בעיר השנית. (סק"י)

סימן ח

בדין אין עבור להחמיר

שביתתו הוא דבר הנקבע בכניסת השבת, ושמו עליו, ואי אפשר לומר דקנה שביתתו בעירו ולא בעבורה וקנה בעירו וגם בעבורה הכל לפי הענין שרוצה באותה שעה לילך, וכשירצה לילך דרך העיר המצורפת ואלפיים חוצה לה, יחשוב שביתתו גם שם, וכשירצה לילך דרך חלל הקשת, נאמר אין עבור להחמיר. ואף אם יחליט קודם שבת דאין שביתתו בעבור העיר אלא בעיר עצמה, הרי סוף דבר אם ימלך בשבת, מאיזה טעם לא יוכל לחשוב גם העבור כמקום שביתתו, והרי באמת שביתתו

(א) כתב הרשב"א (ב"ס) משם הראב"ד דאם כלתה מדתו בסוף העיר בין עיקר העיר ועבורה, דינו כמי שכלתה מדתו בסוף העיר, דעבור להקל על התחומין אמרו ולא להחמיר וכו'.

ונראה דאין שייך הך כללא אלא לענין כלתה מדתו, ולא לענין שביתה, כגון עיר עגולה דמרבעין אותה, אלא שיש סמוך לה עיר אחרת בתוך קמ"א ועל ידי צרופה נעשית העיר כקשת ואין ממלאין אותה כזה, וטעמא דמקום



גם שם כמו שהיא בכל העיר, וכי באמירה בעלמא נפקעת שביתתו ממקום שהוא שובת בו. ומשא"כ לענין מדידת תחומי אלפיים, דאין לו יחס עם העיר, והוא נדון חיצוני אצלו, מה נכלל בשם עיר זו.

ונראה דלענין כלתה מדתו, אמרינן אין עבור להחמיר, אף בגונא דסותר עצמו, כגון דכשהולך בצד זה כלתה מדתו בסוף העיר ועבורה, ובצד שני כלתה מדתו באמצע עבורה, והוא הולך בבוקר בצד האחד, ובערב בצד השני [לדעת רבנו יהונתן דס"ל דא"צ שתכלה מדתו בסוף העיר מכל צידה, עמשכ"ב לקמן סי' י"סק"ב]. וטעמא דשניהם אמת, דהעיר יש לה שני בחינות, ומבחינה האחת אין העבור נכלל בעיר, ומבחינה השנית הוא נכלל עם העיר, וכשהולך בצד האחד אינו צריך לקבוע איזה יחס יש לו עם העיר ועבורה, אלא הוא משתמש בבחינה האחת, וכשהולך בצד השני הוא משתמש בבחינה השנית.

ונראה להוכיח כן ממתני' דנותן ערובו בעבורה של עיר לא עשה ולא כלום, ואם איתא דאמרינן אין עבור להחמיר לענין שביתה, א"כ אמאי לא עשה ולא כלום, הא ברוב ערים אין הרבוע לרבוע עולם [עמשכ"ב לעיל סי' ה' סק"א], ועכ"פ מצוי מאוד ערים שאין רבוען לרבוע עולם, וכשמערב נותנין לו סתמא ד' אמות שלא כפי רבוע העיר (עמשכ"ב באורך לקמן סי' י"א סק"ג), ונמצא דזויות תחומו שהם אלפיים ושמונה מאות, יוצאות באמצע פאות תחומי העיר, וע"כ דלא אמרינן עבור להחמיר לענין שביתה.

ב) הך כללא דאין עבור להחמיר הוא בעבור המתוסף חוץ לעיר, ונראה דקמ"א בין שני עירות חשיב כעבור שחוץ לעיר, לפי שתחלתו הוא עבור חוץ לעיר ושוב נבלעין שני העבורים ונעשין עיר אחת.

ג' עירות שיש בין עיר א' לעיר ב' פחות מקמ"א וכן בין עיר ב' לג', הדעת נוטה דאי אפשר לצרף שנים ולא את השלישי איזה שירצה להקל עליו, דאפשר לדין דין קרפף לעיר או שלא לרון, אבל אי אפשר לרון ולא לרון כאחת, וכמו שאי אפשר לרון עבור לצד מערב ולא לצד מזרח, ואם דנין להקל שלא ליתן עבור קמ"א, גם אין נותנין עבור ע', דעבור קמ"א ועבור ע' אחד הוא, אלא דב' עירות נותנין לכל אחד עבור ע', וכיון דנבלעו עבוריהן זה בזה נעשו אחד.

אפשר ליתן רבוע ולא קרפף וכן איפכא, ומילוי קשת ורבוע החצון דין אחד הוא, ואי אפשר למלאות קשת ולא לרבע בחוץ או איפכא, ולולי הלכה דרבוע העיר לא היו ממלאין עיר העשויה כקשת, וכן מבואר בדברי הרשב"א והריטב"א בשמעתא דעיר העשויה כקשת, דמילוי קשת הוא מדין רבוע העיר, וכ"כ שם משם הראב"ד.

ג) בעיקר דברי הראב"ד שיסד הך דינא דאין רבוע להחמיר יש לעיין במש"כ להוכיח כן מתחומי העיר, וצ"ע דמה ענין תחום העיר לעבורה, והא תנן (נדרים נו"ב) דהנודר מן העיר מותר בתחומה ואסור בעבורה, וילפינן לה שם בגמ' מקראי דעבור העיר חשיב כעיר ותחומה כחוץ לעיר, ועמש"כ לקמן סי' י' סק"ב.

סימן ט

ברין מערה

דאיירי בבית שנהרס, אינו אלא לצייר הדבר האין חשיב בית דירה, דסתמא אין אדם דר במחיצות בלא תקרה, ובוזה אמרו דאיירי בבית שנהרס וכמש"כ הטור, ואעיקר קמ"ל דאף שלא נעשה לדור באופן זה ואין דרין בו עתה, מ"מ מתעבר עם העיר.

ואלו שאין מתעברין עמה וכו' והגשר והקבר שאין להן בית דירה ובהכ"נ שאין לה בית דירה לחזן ובית עבודת כוכבים שאין לה בית דירה לכומרים

א) נה, ב. מאי גרודיות אמר רב יהודה שלש מחיצות שאין עליהן תקרה, גרודיות היינו חרבות בתים ועתה אין דרין בו וכדפרש"י במתני', ומ"מ כיון שמתחלה היה משמש לדירה, עדיין שם דירה עליו, ומ"מ צריך שיהא ראוי לדירה, ולכך בעי דווקא ג' מחיצות, והבונה ג' מחיצות בלא תקרה ודר שם, חשיב בית ומתעבר עם העיר, וכן משמע ממש"כ הריב"ש (ר"א), וכן נראה מבואר מסתימת הרמב"ם (פכ"ח ה"ג) והשו"ע (שצ"ח ס"ו), ומש"כ הלבוש והמ"ב (ס"ק כ"ט),

והריטב"א נמי אין מתעבר עם העיר אלא פתחי המערה ותוכה ולא גגה.

ולפי' התוס' והריטב"א, אם יש בין פתח המערה [שיש בנין על פתחה] הקרוב לעיר לפתח השני יותר משבעים אמה ושיריים [לדעת הטור (שצ"ח) והרמ"א (שם ס"ה)], הנה אף דתוך המערה נחשב כחלק מן העיר, מ"מ אין מרבעין העיר אלא כפי פתחה הראשון, וכשיש בנין על פתח שבסופה, מרבעין גם אותו בפ"ע, וככל רה"י ומקום שביתה.

ד) הרי"ף והרא"ש השמיטו דין מערה שיש בנין על פתחה, והר"ח והרמב"ם אף דכתבו דין מערה שיש בנין על פתחה, מ"מ השמיטו הא דמסקינן דהוא לענין השלמה, ונראין הדברים דלא הוי גרסי הך קושיא דתיפוק ליה משום בנין גופיה וכו', ומ"מ הדברים צריכים ביאור דלענין מה המערה מתעברת, ותיפוק ליה משום בנין גופיה, אלא א"כ נימא דע"י בנין שעל פיה, חשיב נמי גגה כבנין ולא כקרקע עולם, ומתעבר עם העיר, ומיהו הוא דבר מחודש מאוד, לחשוב כל גג המערה ואפילו ארוך ק' אמה, כבנין ולא כקרקע עולם, משום בנין שעל פיה. והנראה לדעת הר"ח והר"מ, בנין על פיה היינו שבנה כותל לפתח המערה [ומצינו שם בנין בכותל בעלמא וכיו"ב כדתנן ערוכין טו.ב. ולא יהיו פרצות יתירות על הבנין, וב"ב נט.א. במזחילה של בנין עסקינן וע"ע חולין טז.א], ואותו בנין שהוא חלק מהיקף מחיצות המערה הוא המתעבר, ובוה תני רבי חייא מערה מתעברת עמה.

ושמא מהאי טעמא השמיט הרי"ף הך דינא, דלאחר דמשנינן דמיירי בשיש בנין על פתחה, והבנין הוא המתעבר א"כ אין בזה רבותא כ"כ, ומה שסתם דמערה אינה מתעברת אמת הוא, דגוף המערה שהוא קרקע עולם אינו מתעבר.

ה) ולענין הלכה, נראה דנקטינן לעיקר דלא כפי' בתרא דהתוס' והריטב"א, דלדעת רש"י והרשב"א (עבורה"ק ש"ה-כ"ח) אין המערה מתעברת כלל אלא הבנין, אלא שהיא משלמת הבנין שיוכל להתעבר, והרי"ף והרא"ש והטור שהשמיטו הלכה זו משמע דלא ס"ל הכי, וגם ממש"כ הר"ח והרמב"ם נראה דרק הבנין מתעבר כמשנת"ב, וגם התוס' והריטב"א לא הוה ברירא להו פירוש זה, ומ"מ לצורך גדול אפשר דיש לסמוך להתיר בזה.

והאורוות והאוצרות שבשדות שאין להן בית דירה, ובור ושיח ומערה וגדר ושובך שבתוכה וכו', מדלא הזכיר התנא גבי בור שיח ומערה שאין בהן בית דירה, מבואר דבור שיח ומערה אין מתעברין עמה אף בשיש בהן בית דירה, ועוד דאל"כ מאי קמ"ל ומי עדיפי מאוצרות שאין בהן בית דירה שהוא בית ממש, והדבר צריך ביאור אמאי גריעא בור דיש לו ד' מחיצות בלא תקרה, מג' מחיצות בלא תקרה, דמתעבר עם העיר.

והנראה דאין נחשב בכלל העיר אלא בנין הבנוי, אבל קרקע עולם אף כשהיא עשויה באופן הראוי לדירה ודרין בה, לא חשיבא להצטרף לעיר, וענין דקה שעל שפת הנחל (סא.א) לשיטת הר"ח הרי"ף והרמב"ם, נמי הוא משורש זה, וע"י בנין הדקה המשמשת לנחל, מצטרף גם הנחל וכמו שהמערה מצטרפת לבית וכמו שכתבו התוס' והריטב"א וע"ע לקמן סק"ג מש"כ בבאור דבריהם, וע"ע לקמן סי' י"ז סק"ב מש"כ בדין בור ושיח ומערה שבתוך העיר.

ב) מד, ב. ומה אילו שבת במערה וכו', למדנו דין מערה דחלוק פתחה מגגה, ואין חושבין אלפיים תחום שבת אלא מפתחה ולא מגגה, והנה השוכת בעיר מוקפת חומה שאין לה פתח אלא למזרח, כשהוא הולך למערב, יוצא מפתח שבמזרח וסובב כל חומת העיר, ומהלך אלפיים מצדה המערבי, ואף דהחומה חוצצת בין השטח שלמערב העיר למקום שביתתו שבתוך העיר, אינו מודד מפתח העיר שבמזרח אלא מחומתה המערבית, וה"ה בכל זה במי ששובת בבית ארוך מאה אמה, ואין לו אלא פתח אחד בראשו. ויש לבאר גדר החלוק בין מערה לחומת העיר ובית, והנראה דבנין חומה כולו על שם העיר נקרא, ושם שביתתו שייך בכל עובי החומה, וכן כותל הבית כולו על שם הבית נקרא ושם שביתתו בכל עובי הכתלים, ושאינו מערה דקרקע עולם היא, וקרקע עולם אינה נגדרת אחר שם דירה הנעשה בחללה, ואין שם שביתתו אלא בחללה ולא בגגה וכותליה, ולכך אין מודדין אלפיים אלא מפתחה.

ג) נה, ב. ותיפוק ליה משום בנין גופיה וכו', קושיא זו אין לה מובן, אלא אי נימא דהוה פשיטא לה להגמ', דאף כשיש בנין על פיה, חשיב גג המערה כקרקע עולם ואינו מתעבר, ואין מתעבר מן המערה אלא פתחה ותוכה, וכשתרצו לא צריכא להשלים, לא הדינן מהך כללא, וגם לפי' השני שכתבו התוס'

עג	תבונה	סימן י	מערכי
			כללא דמילתא
	א. אין מתעבר עם העיר אלא בית דירה העשוי בבנין, ולא העשוי בקרקע עולם, ולכך מערה ובור המשמשיין לדירה, אין מתעברין עם העיר. (סק"א – ב')	ג.	א. הקובע שביתתו במקום המוקף מחיצות בבנין, חשיב גם בנין המחיצות מכלל מקום שביתתו, ומהלך אלפיים מהבנין אף כשפתח בצד השני, כגון עיר מוקפת חומה ופתחה במזרח, כשהוא הולך למערב מודד מחומתה. (סק"ב)
	ד. י"א דמערה שיש לה שני פתחים ויש בנין על אחד מפתחיה או על שני פתחיה, חשיב כל תוכה כחלק מן העיר ומתעבר עמה, ולכך אם אחד מן הפתחים בתוך שבעים עמה ושיריים לעיר, מהלך את כולה ויש לו אלפיים מפתחה השני, ואם פתח השני בתוך שבעים אמה ושיריים לפתח הראשון, מרבעין כל העיר כפי פתח השני, ולצורך גדול יש להקל כדעה זו. (סק"ה)		ב. הקובע שביתתו בחלל העשוי בקרקע עולם, אין המחיצות והגג מכלל מקום שביתתו, ואינו מהלך אלפיים אלא מפתח חללה, ולכך השובת במערה ארוכה, אינו מהלך על גגה אלא עד סוף אלפיים מפתחה. (סק"ב)

סימן י

בדין כלתה מדתו בסוף העיר

בשמעתתא דהקיפואו נכרים (מבא), ואם כן אמאי חשבינן לעיר כד' אמות למי ששבת חוץ לעיר וכלתה מדתו בסוף העיר.

והנראה דדין כלתה מדתו בסוף העיר, מקולי תחומין הוא, שהשוו דין עיר למי ששובת בה ולמי ששובת חוצה לה, דכשם דלשובת בה אין העיר עולה בחשבון התחום, כך לשובת חוצה לה אין העיר עולה בחשבון התחום, ומ"מ הצריכו דיהא באופן הדומה קצת כמי ששובת בה, וכל שכלתה מדתו בסוף העיר, הרי הוא כעין שובת בה, דתחום השביתה מישך שייך בשביתתו. וכן נראה ממש"כ התוס' (ב.ב. דלמאי דס"ל לרמב"ח דנותן ערובו אין לו ד"א, חשבינן העיר למי שכלתה מדתו בסוף העיר כמשהו, ואי יש לו ד"א חשבינן העיר כד"א, והרא"ש בתוספותיו כתב דה"נ לרבנן דסברי דהשובת חוץ לעיר יש לו ד' אמות לכל צד, חשבינן העיר למי שכלתה מדתו בסוף העיר כשמונה אמות, וכ"כ רבנו פרץ בתוספותיו וד"ל וי"ל דלמאן דלית ליה הא דרבא (נב.א. דהנותן ערובו יש לו ד"א) כמו כן סבר דהעיר אינה חשובה לו לכלום אלא למשהו וד"א דקאמר לאו דוקא דלעולם העיר אינה אלא כמקום הערוב וכו' דלמ"ד דמקום ערובו ד"א לכל רוח כמו כן נימא לדידיה דהעיר חשבינן לה ד"א לכל רוח דהיינו ח' אמות דהא בהא תליא דלעולם הויא העיר

א) ענין כלתה מדתו בסוף העיר דחשבינן ליה כל העיר כד' אמות צריך ביאור, דלכאורה נראה דהא דחשבינן עיר ששובת בה כד' אמות אינו מחמת העיר עצמה דחשיבא כולה כמקום אחד, אלא משום דשביתתו מתפשטת בכל העיר, וממילא אין מתחיל למדוד התחומין אלא חוץ למקום שביתתו דהיינו חוץ לעיר, ונמצא דהעיר חשיבא כמו ד' אמות דשביתה למי ששובת חוץ לעיר, [והר"ן (לד.ב.) כתב יותר מזה דבאמת אין שביתתו מתפשטת בכל העיר אלא בביתו וז"ל דכיון שהערוב נמדד מחוץ לעיר מפני שלא רצו חכמים להטריח לכל אחד למדוד מביתו אמרינן דמתא כמאן דמליא דמיא וכו', וכעין זה כתב הרא"ש בתוספותיו ר"ה כג.ב.], ועל כרחק הכי הוא דהרי העיר אינה מוקפת מחיצות, ואפילו שלש חצרות של שני בתים חשיבי עיר לענין זה, אף דאין מחיצה מקפתה והיא פרוצה מכל צידיה, ולכל דיני התורה לא חשיבא כמקום אחד, וכן לענין הוציאהו נכרים דעת רוב הראשונים (עי' לעיל סי' ז' סק"ח) דלא חשיבא עיר כד' אמות, כל שאינה מוקפת מחיצות גמורות כדין רה"י [ונראה דזהו תוכן דברי התוס' מז.ב. במש"כ לחלק בין שובת ומניח לבא מחוץ לתחום], ועוד דאפילו ייקף מחיצות לדירה, לא חשיב כד"א, אלא לדעת ר"ג ולמי שהוציאהו נכרים, דאקילו ביה כיון שאין לו אלא ד"א, וכמש"כ הראשונים

שתהא כל העיר לארכה ולרחבה בתוך תחום שביתתו, או דכל שכלתה מדתו בסוף העיר בצד אחד, חשבינן אותו חלק מן העיר כד"א, ושאר העיר חשבינן כמאן דליתא, ואין להקשות דאם כן הכי נמי כשכלתה מדתו בחצי העיר נדון רק על חצי העיר לחושבה כד"א, דשאני התם דבאותו קו תחום אנו דנין חצי העיר כד"א וחציה השני אין דנין כד"א, וזה אי אפשר לחשוב בבת אחת חציה כד"א וחציה שלא כד"א, אבל כשהנדון בקוי תחום חלוקים (עי' לעיל סי' א' סק"א) שפיר אפשר לדון בכל קו בפ"ע.

ונראה דענין זה הוא במחלוקת הראשונים, דהנה הרשב"א והריטב"א (ב, ס.) הביאו דברי הראב"ד דאם כלתה מדתו בסוף העיר בין עיקר העיר ועבורה דינו כמי שכלתה מדתו בסוף העיר, דעבור להקל על התחומין אמרו ולא להחמיר, שאם אי אתה אומר כן אפילו כלתה מדתו באמצע תחומי העיר ואלכסונה ולא משכחת לה כלתה מדתו בסוף העיר עכ"ל, ונראה דאין כוונת הראב"ד להכריח כדבריו מהא דלא בעי שתכלה מדתו בסוף תחומי העיר, דודאי יש לחלק בין עבורה של עיר לתחומה, ולא בעי כלתה מדתו אלא בסוף חלקי העיר הנחשבים כחלק ממנה ונכללים עם העיר כד"א, ולא עם תחומה דלא חשיב כחלק מן העיר ואינו נכלל עמה כד"א, וכתנן נמי בנדרים (נדרים נו, ב.) דהנודר מן העיר מותר בתחומה ואסור בעבורה, אלא כוונת הראב"ד לומר דכשם דלא בעי שתכלה מדתו בסוף התחומין, אף דשייכי עם העיר, דהא ילפינן תחומין מאל יצא איש ממקומו (נא, ב.), והיינו דחשבינן אלפיים דתחומין כמקומו, הכי נמי לא בעי שתכלה מדתו בסוף הקרפף אף דשייך עם העיר. ומ"מ מבואר דעת הראב"ד והרשב"א והריטב"א שהעתיקו דבריו, דלא חשיב כלתה מדתו, אלא כשכל העיר מכל צידיה בתוך תחומו, ואי אפשר לדון רק על חלק מן העיר, דאי נימא דאפשר לדון על חלק מן העיר, ובלבד שלא נדון באותו קו תחום, חצי העיר כד"א וחציה לא כד"א, אם כן מה ענין תחומין לעבורה של עיר, הא שפיר יש לומר דעבורה שאני דאי אפשר לחשוב חלק מן העיר כד"א וחלק שלא כד"א, ועבורה של עיר כעיר, ומשא"כ תחומין דאף אם נחשוב אותן קצת כחלק מן העיר, מ"מ לא חשיבי כד"א, ואפשר לדון על העיר מלבד התחומין, כשם שאפשר לדון על חלק מן העיר, כיון דבאותו קו תחום אנו דנין כל חלקי העיר שאפשר לדונו כד"א, כד"א.

כמקום הערוב עכ"ל, ולכאורה הדבר נראה תימה דמאי תליא הא בהא, ואי חשבינן העיר כמקום אחד יש לחושבה כד"א לכו"ע, דזהו שעור מקום אחד בכל דוכתא, ולא מצינו מקום אחד דלא נחשב אלא כמשהו או כח' אמות, ועוד דעיקר שעור דח' אמות הוא שעור מורכב משעור ד' אמות, דנותנין לו ד' אמות לכל צד ממקום רגליו, והאיך חשבינן העיר כשעור שני מקומות, ולהאמור אתא שפיר, דהעיקר בזה דהשוו דין עיר למי ששובת בה [ולרמב"ח שמניח ערובו בה] ולמי ששובת חוצה לה, וכיון דלשובת בה חשבינן לה כמשהו או כד"א או כח' אמות כשעור שביתה למי ששובת חוץ לעיר, הי"ע חשבינן העיר למי שכלתה מדתו חוץ לעיר, וע"ע משכ"ב לעיל סי' ד' סק"ג.

ויש להוסיף בזה דהנה נחלקו חכמים ור"ע (סא, א.) בנותן ערובו בעיר אי נותנין לו כל העיר כד"א, ויש לעיין לדעת רמב"ח (נב, א.) דס"ל דאין נותנין ד"א לנותן ערובו, א"כ אמאי נותנין לו כל העיר לדעת חכמים, והלא אין נותנין לו מקום בפ"ע לשביתה, אלא רק תחומין בלבד, ועכ"פ בעיר גדולה דכלתה מדתו באמצע העיר, אמאי לא חשבינן ליה העיר במדת התחום, והנראה דהוא כעין דין כלתה מדתו בסוף העיר דנתבאר לעיל, דהשוו דין עיר למי שנותן ערובו בה ולמי שנותן ערובו חוצה לה שלא לחשבה במדת התחום, וה"נ השוו דין עיר למי ששובת בה ולמי שנותן ערובו בה שלא לחשבה במדת התחום, ואמנם לר"ע דס"ל דהמניח ערובו בעיר חושבין אותה במדת התחום, ה"נ ס"ל דכלתה מדתו בסוף העיר חושבין אותה במדת התחום, וכמו שיתבאר לקמן סק"ו.

ונראה דגם חכמים ס"ל דמעיקר הדבר הנותן ערובו בעיר, לא היה ליתן לו כל העיר, כיון דאין שובת שם ממש, אלא שהשוו דין העיר למי ששובת שם ולמי שנותן ערובו שם, ובזה נסתפק רמב"ח אי השוו אותן רק לענין דאין חושבין להן העיר במדת התחום, אבל הנותן ערובו שלא בעיר אין נותנין לו ד"א דשביתה, לפי שאין שובת שם, או דהשוו נותן ערובו לשובת לגמרי ליתן לו שביתה בכל מקום שנותן ערובו.

ופשוט דאין הפרש בכל זה בין עיר לרה"י בעלמא, וכן מבואר בר"מ (פכ"ז ה"ה). וכל מקום הנדון כד"א למי ששובת בו, הוא בדין כלתה מדתו בסוף העיר.

ב) ויש לעיין בגדר כלתה מדתו בסוף העיר, אי בעינן דתכלה מדתו בסוף העיר מכל צידיה, והיינו

ג) אמנם דעת רבנו יהונתן (יח.ב. מדפי הר"ף) מבוארת דלא בעי שתהא העיר מכל צידיה בתוך התחום, ודנין בכל קו תחום בפ"ע.

עוד כתב דהא דאין חושבין העיר במדת התחום, אינו אלא באותו חלק דכלתה בו מדתו בסוף העיר, ודעתו לעיקר דאין רשאי לילך בתוך העיר חוץ לתחומו, באותן חלקים שכלתה בהן מדתו בחצי העיר, אלא שכתב דיש מקום לבעל דין לחלוק ולומר דכיון דבחלק אחד אין חושבין העיר כלל, לענין מדידת התחום חוץ לעיר, שוב אין חושבין העיר כולה עכ"פ לענין הלוך בתוכה, ובאמת הוא דבר מחודש מאוד, דכיון דחושבין אותו חלק במדת התחום, ואמרינן דסוף מדתו הוא שם באמצע אותו חלק, האיך יוכל להמשיך ולילך בתוך העיר אחר סוף מדתו, מטעם דאין חושבין העיר במדת התחום, ומדברי הר"י נראה דנקט לעיקר כצד ראשון, ובאמת צד שני מחודש מאוד כמשנת"ב, ולענין הלכה צ"ע אם אפשר להקל בזה, ובפרט דנראה דעת הראב"ד והרשב"א והריטב"א, דכל שאין כל העיר מובלעת בתוך תחומו, אין נותנין לו העיר כד"א אף לארכה, כמשנת"ב לעיל סק"ב.

ועל דרך זו כתב שם עוד, דכשם דחלקי העיר דכלתה בהן מדתו בחצי העיר, חושבין להו במדת התחום לענין חוץ לעיר, ולא לענין הלוך תוך העיר, יש מקום לבעל הדין לומר דהכי נמי בעיר שכלתה מדתו בחציה, נימא דאותו חלק שבתוך תחומו, חושבין אותו במדת התחום לענין הלוך חוץ לעיר וכן בתוך העיר אחר מקום שכלתה מדתו, ולא לענין הלוך בתוך אותו חצי העיר שבתוך מדתו, לכל ארכו ורחבו, וכתב דבזה אין נראין דבריו, והדבר פשוט משום דתחלת הדין ליתא, דאין כאן שום חלק בעיר דלא חושבין ליה במדת התחום לענין הלוך תחומין חוץ לעיר, ועוד דא"כ העיר כולה בכל רוחבה ואורכה אין לחושבה במדת התחום לענין ההלוך בתוכה, דמה הפרש יש בין יציאה מן התחום בתוך העיר, לארכה או לרחבה.

עוד כתב שם דכשכלתה מדתו בסוף העיר אין חושבין העיר כלל ואף לא כארבע אמות, ולא נתבאר דבריו בזה, דנראה מדבריו דהוקשה לו דאם נחשבו כארבע אמות הרי הוא מפסיד יותר ממה שנשכר, ולפי מש"כ שם דקי"ל דנותנין ארבע אמות לנותן ערובו, אם כן לא קשיא כלום, ואדרבה אי נימא דאין חושבין העיר כלל, יקשה דנמצא נשכר יותר ממה שמפסיד וצ"ע.

ד) דברי רבנו יהונתן בהך מילתא סתומין קצת, ורבתינו האחרונים נתקשו בהם ונחלקו בבאור דבריו, ובהיות שיש בזה נפקא מינה לכמה וכמה ענינים הנוגעים מאוד למעשה, נביא דברי רבותינו בקצרה ומה שיש להעיר בהן לענ"ד, הרמ"א הוקשה לו מש"כ הר"י לדון בענין הלוך בתוך העיר לרחבו, דאמאי לא יוכל לילך בכל רחבה שהן בתוך תחום קרנות שביתתו, ושורש קושית הרמ"א דהוה משמע ליה דסתמא מיירי בעיר שאין רחבה יותר מד' אלפים [שהוא רוחב תחום שביתתו עם הקרנות], וא"כ כל רחבה מובלע בתחום שביתתו, וממה שכתב בד"מ (ת"ח) והג"ה (שם ס"א) נראה דס"ל דמש"כ ר"י דיש לבעל הדין לחלוק, חוזר על כל מה שכתב מתחלה, ואין חושבין העיר בחשבון התחום גם לענין מדידת התחום חוץ לעיר, ומה שקשה בזה דמדברי ר"י בענין הלוך בתוך העיר משמע להדיא דהוא נדון בפ"ע, ולענין חוץ לעיר פשיטא ליה דאסור לילך, והפשוט דר"י כתב זה לענין היכא דהעיר רחבה יותר מארבע אמות ולא קשיא מידי.

האבן העזר יסד ליסוד פשוט דסתמא מיירי הכא בעיר מרובעת, וכיון דארכה אינה יותר מאלפיים, ע"כ גם רחבה אינה יותר מאלפיים, וגם בשכלתה מדתו בחצי העיר מ"מ לא מיירי בעיר שרחבה יותר מד' אלפים כרוחב תחום שביתתו, נמצא דכולה סוגיא מיירי בכה"ג דכל רוחב העיר בתוך תחום שביתתו, וכשכלתה מדתו בסוף העיר כל העיר לארכה ולרחבה בתוך תחום שביתתו, עוד כתב ביסוד דברי הר"י דתחום הקרנות אינו אלא מילוי תחום הפאות, ואינו עיקר כתחום פאות מקום השביתה, ואין נותנין קרנות לתחום הנולד ע"י הבלעת העיר, ובביאור דברי ר"י כתב, דס"ל דכשכלתה מדתו בסוף העיר כיון דלא חושבין העיר כלל וכמש"כ הר"י שם, נמצא דבכל רוחב העיר אין לפאות תחום כלל, וממילא אין נותנין קרנות למקום שביתתו, בתוך העיר וחוצה לה, לצפון ולדרום, וגם חוץ העיר למערב אין נותנין קרנות, דאין נותנין קרנות לתחום הנולד ע"י הבלעת העיר, ושוב כתב דיש לבעל הדין לחלוק דעכ"פ בתוך העיר כיון דלא חושבין לה במדת התחום כלל כנגד פאות מקום שביתתו, ה"נ לא חושבין לה במדת התחום לקרנות ומותר לילך עכ"פ בתוך העיר בכל רחבה, ועוד כתב דיש מקום לומר דהיכא דכלתה

תחום של צפון ושל דרום של עיר שנתן בה ערובו לתחום צפון ודרום של העיר המובלעת, אכתי לא היה רשאי לצאת מפתח העיר לצפון ולדרום, לפי שאין העיר עולה לו כלל בחשבון התחום, וממילא אין למלאות קרנות כנגדה, גם מדברי רבנו יהונתן מבואר דמש"כ בסו"ד לדון העיר כד"א גם בכלתה בחצי העיר, הנדון הוא לענין הלוח בתוך העיר, ולא מחוץ לעיר, ואם היה הנדון גם לענין חוץ לעיר היה לו להזכיר הנדון גם לענין זה, מאחר שהוא המשך מש"כ מתחלה דישי לבעל דין לחלוק וכו' ושם הנדון רק לענין הלוח תוך העיר, גם קשה לדבריו דאם כן האיך אמרינן נתנו חוץ לתחום אפילו אמה אחת מה שהוא נשכר הוא מפסיד, והרי הוא מפסיד כפל כפלים כמה אלפים ממה שהוא נשכר, דהרי לא נשכר אלא אמה אחת ברוחב ד' אמות, והפסיד כמעט כל תחומי הקרנות שהן כמה אלפים שעור זה, ובכל גווני הוא מפסיד יותר ממה שנשכר, ואף דלא אמרו מה שהוא נשכר הוא מפסיד, אלא על תחום האורך שלצד העיר, דהרי ודאי מפסיד מה שתחום רוחב העיר וקרנותיה רחבין יותר מתחום שבינתו וקרנותיה, הנה זה לא הוצרך התנא לפרש דמילתא דפשיטא היא, אבל שמפסיד הקרנות או חלקן מחמת העיר זה לא משמע כלל, ולא נזכר לא בגמ' ולא בדברי הראשונים, והיותר קשה דלרמב"ח דס"ל דאין נותנין ד' אמות לנותן ערובו, א"כ האיך יפרש מתניתינן, דהרי אין למקום שבינתו פאות אלא קרנות.

החמד משה יסד דבריו על מאי דס"ל לדבר פשוט, דכל תחום הקרנות הוא מילוי תחום הפאות (וכדעת האבן העזר כנ"ל), ופירש דברי הר"י דמיירי בעיר שרחבה יותר מתחום שבינתו וקרנותיה [או שאינה פחות מתחום שבינתו וקרנותיה], ונסתפק בדין כלתה מדתו בסוף העיר דלא חשבינן העיר במדת התחום, אם הוא רק לענין אורך העיר או גם לענין רחבה [כסברת בעל הדין], ומ"מ אף אם אין חושבין רחבה במדת התחום, אין נותנין תחום אלפיים לקרנות, לצפון ולדרום העיר, אלא לצפון ולדרום תחום הפאות

מדתו בחצי העיר, כיון דחשבינן העיר במדת התחום לענין אורך התחום, א"כ יש ליתן שם קרנות, וכיון דרחבה כולה בתוך תחומו, א"כ לענין רוחב התחום אין לחושבה במדת התחום, וצריך ליתן לו קרנות אלפיים חוץ לעיר לצפון וכן לדרום, ודחה הר"י סברא זו משום דס"ל דלא חשיבא העיר מובלעת אלא כשכולה בתוך תחומו בין ארכה בין רחבה, וכתב האבן העזר, דכל זה הוא כשיטת הר"י דס"ל דכשהעיר מובלעת אין חושבין אותה כלל במדת התחום וממילא אין נותנין קרנות לשבינתו כנגדה, אבל לדין דחושבין העיר במדת התחום, אלא דאין חושבין אותה אלא כארבע אמות, א"כ שפיר נותנין קרנות לשבינתו חוץ לעיר לצפון ולדרום, ואין העיר עולה לו אלא כד"א כיון דכולה בתוך תחומו, וזה מש"כ הרמ"א עפ"י יסוד דברי הר"י.

ומה שיש להעיר על דבריו, דהנה עיקר דבריו מיוסדינן על מה שהניח דתחום הקרנות אינו אלא מילוי תחום הפאות, ואלו הדברים נראין תימה, דהרי לולי דרשא דכזה יהיו כל שובתי שבת, היו נותנין לקרנות תחומין בעגול במדידה מנקודת הזווית וכדעת רחב"א, ואטו משום דדרשינן דצריך ליתן פאות, ניטלו עיקר תחומין מן הקרנות, ואינן אלא מילוי לפאות, ובוודאי לא ילפינן אלא דמוסיפין על עיקר תחומי הקרנות כדי להשוותן לתחומי הפאות, ובזה יהיו התחומין כולן בדין פאות, וממילא אין מקום לומר דתחום הקרנות אינו אלא מילוי תחומי הפאות אלא במה שמוסיפין על עיקר תחומן כדי להשוותן עם תחומי הפאות, ועוד דלדעת רמב"ח (נב,א) דס"ל דאין נותנין ד"א לנותן ערובו, ע"כ כל תחומו אינן אלא קרנות וכטבלה מרובעת, הרי מבואר דהקרנות תחום לעצמו הוא ואינו מילוי תחום הפאות*. גם מש"כ הר"י "נמצא שאין מגיעות כלל תחום של צפון ושל דרום של מקום שבינתו לתחום צפון ודרום של העיר" אין לו מובן לשטתו, דמה איכפת לן עם מגיעות או לא, ואפילו היה מניח ערובו בעיר אחרת שרחבה כרוחב העיר המובלעת, והיו מגיעות

* ומש"כ התוס' ס,ב. דלרמב"ח חשבינן עיר שהניח בו ערובו כמשהו, היינו דווקא לנותן ערובו בעיר או ברה"י המוקפת לדירה, דכיון דאין מונין לו תחומין בתוך העיר שקבע שבינתו שם כדתנן סוף פרקין, ע"כ צריך לחשוב העיר עכ"פ כמשהו, אבל נותן ערובו חוץ לעיר ורה"י, אין נותנין לו ד"א ולא משהו, אלא מודד אלפיים לכל צד ממקום ערובו ומקום ערובו בכלל, וכמו ד"א דינן לרבנן (מח,א) דמונין לו ד"א לכל רוח ממקום גופו, ומקום גופו בכלל [ענין משכ"ב לקמן סי' י"ד סק"א]. ואמנם דבר זה עצמו דאין מונין לו תחומין בתוך העיר שהניח ערובו שם, צריך ביאור לדעת רמב"ח, דהרי אין נותנין לו מקום שבינתו בפ"ע, אלא תחומין בלבד, וע"י משכ"ב לעיל סק"א.

שנותנין למערב העיר כזה^א, דכיון דלפאות יהבינן תחומן למערב העיר גם לקרנות יהבינן אצלן ולא לצפון ולדרום העיר, אבל היכא דרוחב העיר הוא פחות מתחום שביתתו וקרנותיה, כיון דע"כ נותנין לו מותר הקרנות לצפון ולדרום העיר, כבר נותנין לו כל תשלום מדת הקרנות [הנחסר משום דאין חושבין העיר במדת התחום] לצפון ולדרום העיר כזה^ב, לצד דגם לענין רחבה לא חשבינן העיר במדת התחום, וזהו כוונת הרמ"א.

וכתב בפשיטות דהר"י מיירי בעיר שרחבה הוא יותר מרוחב תחום שביתתו, וכיון דכלתה מדתו בחצי רחבה, חשבינן רחבה במדת התחום, והרמ"א מיירי בשכלתה מדתו בסוף העיר בין לארכה ובין לרחבה, ובמאי דס"ל דתחום הקרנות מילוי הפאות הן כתב נתבאר לעיל מה שיש להשיב בזה, וגם לדבריו יקשה מש"כ הר"י בטעם דאין נותנין לו כלום מפתח העיר לצפון ולדרום, דעיקר חסר מן הספר וכמש"כ לעיל בדברי החמד משה.

והנה במה שהניח ליסוד דבריו דתחום הקרנות אינו אלא מילוי תחום הפאות, כבר נתבאר לעיל בדברי האבן העזר מה שיש להעיר בזה, ועוד דאי נימא דענין תחום הקרנות אינו אלא מילוי תחום הפאות, א"כ צריכין למלאות כל הקרן כנגד תחום הפאות, וכמה שנמשכת הפאה כך נמשך הקרן, ולא נקבע איזה שעור לאורך ורוחב הקרנות, וממילא יש למלאות הקרנות גם כנגד תחום הפאה הנמשך בכל אורך העיר, שהרי הוא חלק מתחום פאת מערב שביתתו, אלא שאינו ממעט מדת התחום, ומה שמושכין הקרן כנגד תחום הפאה הנמשך חוץ לעיר, אינו משלים תחום הקרן שצריך ליתן כנגד התחום הנמשך באורך העיר, גם מש"כ הר"י נמצא שאין מגיעות כלל תחום של צפון ושל דרום וכו', אינו מתיישב, דמשמע דמוכרח להיות כן, ובאמת הדבר תלוי ברוחב העיר, וכל שרוחב העיר פחות מד' אלפים הרי מגיעות תחום צפון ודרום של שביתתו לתחום צפון ודרום של עיר, ועיקר חסר מן הספר דלא הזכיר דמיירי בעיר שרחבה ד' אלפים ויותר.

ובאמת דברי רבנו יהונתן מבוארים בפשיטות, דאמנם ציור דבריו כתב באופן דהעיר רחבה יותר מתחום שביתתו וקרנותיה, דבאופן זה אין יכול לצאת מפתח העיר לצפון ולדרום כלל, אבל עיקר דבריו הוא לבאר דאין שייך כלל דין כלתה מדתו לענין צפון ודרום העיר, בין אם היא רחבה ד' אלפים או אלף, וביאר הטעם דכל תחום ד' על ד' אלפים דשביתתו למקום שביתתו הוא נמשך, אלפיים למזרח וכן לכל צד, וגם הקרנות כולן אלפיים ממקום שביתתו הן נמשכין* [עיי' לעיל סי' א' סק"א], אלא שמוסיפין על מדתן כדי להשלים פגימת הקרנות כזה^ב, ואינן כשעור ארבע אמות דשביתה שהוא שעור שטח מרובע בעלמא, וכיון דכל התחומין נמשכין למקום שביתתו, כנגד הפאות ביושר, וכנגד הקרנות באלכסון, נמצא שאין מגיעות כלל תחום של צפון ושל דרום של מקום שביתתו לתחום צפון ודרום של העיר, דהרי באלכסון ממזרח למערב הן הולכין ממקום שביתתו שאינו אלא ד"א על ד"א, ואף אם אין העיר עולה במדת התחום, מ"מ אין מתווסף לקרנות כלום לצפון ולדרום העיר [היכא דהעיר רחבה יותר מתחום שביתתו וקרנותיה] אלא באלכסון למערב

הבגדי ישע סבירא ליה נמי כשיטת האבן העזר והח"מ דכל תחום הקרנות מילוי הפאות הן,

(* והג"י הנכונה בדברי הר"י - שהרי דרומו וצפונו למקום שנתן בו עירובו הוא נמשך וכו' - וכן הוא בכל הדפוסים ובב"י ומ"א ושאר אחרונים, אלא שתקנו המגיהים והוסיפו תיבת - חוץ - ואינו נכון.

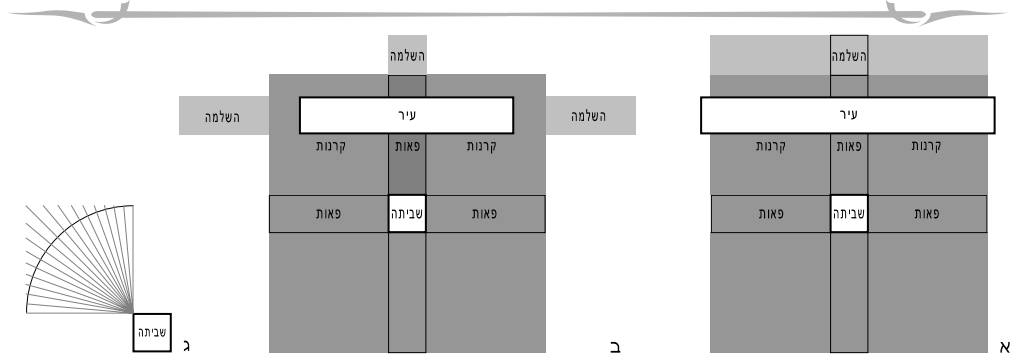

כונתו, ומש"כ משם הנו"ב, הוא תימה דהנו"ב לא כתב אלא דעיקר תחומין הן תחומי הפאות, והקרנות אינן אלא מילוי הפאות, וכתב לחדש דאין צריך ליישר אלא הקרנות עם הפאות ולא עם הקרנות בינן לבין עצמן, אבל הקרנות עצמן שיש בהן עיר מובלעת אין חושבין להן העיר במדת התחום ובהא איירי הנו"ב שם, וגם ביסוד דבריו אלו דהקרנות הן מילוי תחומי הפאות, הדר ביה הנו"ב לבסוף, דהא מסיק דאין מיישרין התחום, ועל כרחך הקרנות נמדדין לעצמן.

ושמא סברת החזו"א דחז"ל קבעו דלעולם תהיה המדידה אלפיים, והקרנות אין מודדין אותן בפ"ע לפי שמדתן יתירה על אלפיים, אלא מיישרין אותן עם מדת אלפיים דתחום הפאות, וכן בנותן ערובו לרמב"ח מודדין אלפיים בארבע נקודות לארבע רוחות, ומיישרין השאר על פי אותה מדה, ואם מובלעת עיר באחת מאותן ארבע נקודות שאין מדתן אלא אלפיים, חושבין העיר כד"א, ואם לאו חושבין אותה כמדתה, אבל באמת לא נזכר בגמ' ובפוסקים דמודדין דווקא תחום אלפיים, ולא בקרנות, ומתני' דריבה לאחד ומיעט לאחד (נחא, ד) דמוקמינן לה בשלא ריבה יותר ממדת העיר ואלכסונו, מבואר דמודדין באלכסון בקרן לפי ר"ח והתוס' והרא"ש שם, וגם לפרש"י שם נראה כן, וכ"כ רש"י בשמעתתא דרובע התחום (נוב) דצורת מדידת התחומין, שמודד אלפים ושמונה מאות כנגד הקרן באלכסון ואחר כך מותח חוט מתחום קרן לתחום קרן, ואמנם כתב הראב"ד (הובא ברשב"א וריטב"א נחא), דצריך למדוד לכל רוח ורוח של עיר שתי מדידות מדידה לכל קרן וקרן של עיר כדי שיצא לו התחום מכוון ואין פוחתין משמונה מדידות לתחומי העיר מלבד מדידת מלוי הקרנות, אבל נראה דאין זה אלא באופן הרגיל שאין הפרש ניכר בין הפאות לקרנות, דאין שם איזה הר או עיר מובלעת, אבל היכא דיש הפרש ניכר, וידוע שאם ימדדו הקרנות לעצמן תגדל המדה, כגון בנדון דידן, ודאי מודדין הקרנות בפ"ע [וע"ע לעיל סי' ו' סק"ג].

העיר כזה⁷, ואף היכא דאין העיר רחבה כל כך, מ"מ אין נותנין אלפיים מפתח העיר לצפון ולדרום העיר ביושר, אלא מוסיפין על מדת תחומי הקרנות באלכסון ממקום שביתתו, והיינו דכל קוי התחום היוצאין מנקודת הקרן באלכסון, וממשיכין לתוך העיר באלכסון וכלתה מדתן חוץ לעיר בצפונה ובדרומה ובמערבה, מוסיפין לכל קו כשעור אורך חלק הקו שבתוך העיר, ולכל קו מוסיפין עליו באלכסון כפי אלכסון אותו הקו כזה⁸, וע"ע בה"ל (סוף ד"ה ויש לו אלפיים).

(ה) **כתב** החזו"א (ק"י ס"ק י"ד) ואין דין הבלעת העיר אלא כנגד העיר ואפי' מקצתה כנגד העיר אבל אם כולה מן הצד כנגד תחום צפון או דרום לא שייך כאן הבלעה שעיקר המדידה כנגד העיר ואח"כ ממלאין את הקרנות וכמש"כ הר"י וכן הסכים הנו"ב שם וכו' עכ"ל, טעם דבריו נראה דס"ל לעיקר דמיישרין התחומין וכדעת הגר"א שהזכיר לעיל שם, וכיון דעל כרחך צריך לרבע הקרנות, וזהו כדי ליישרן עם תחומי הפאות, לעולם אין מיישרין אלא תחומי הקרנות כפי תחומי הפאות, ואין מיישרין תחומי הפאות כפי תחומי הקרנות, דאל"כ פעמים יש למדוד התחום בקרנות, וליישר הפאות כפי מדת תחומי הקרנות, כגון שיש כנגד העיר הר וכנגד הקרנות מישור או עיר מובלעת, ומדת הקרנות עודפת על מדת הפאות, ומשמע ליה דלעולם מודדין תחומי הפאות. אמנם לפי המבואר בדברי התוס' והרא"ש והרשב"א והריטב"א בההיא דאף למקום שריבה (נשא), דאין מיישרין התחומין [ע"י לעיל סי' ו' סק"א-ב], נראה דיש למדוד תחומי הקרנות לבד תחומי הפאות. והנה לרמב"ח דס"ל דנותן ערובו אין לו ארבע אמות, ע"כ הנותן ערובו אין לו אלא קרנות [ומש"כ התוס' ס.ב. דלרמב"ח חשבינן העיר כמשהו, היינו דווקא בנותן ערובו בעיר וכמשנת"ב לעיל סק"ד בהערה א'], ואנותן ערובו תנן במתני' דמה שהוא נשכר הוא מפסיד ומשום דכלתה מדתו בסוף העיר, ומבואר דהבלעת תחומין היא גם בקרנות, ומש"כ החזו"א בשם רבנו יהונתן לא נתבאר

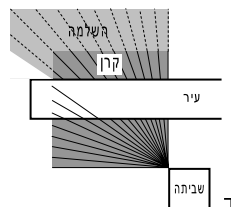
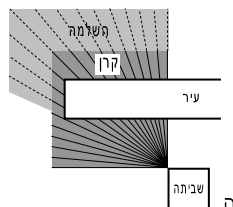

עשוי לדירה הוי כקרפף, ואין שייך בו דין כלתה מדתו בסוף העיר, דאי חשיב כקרפף ה"נ לא חשיב כד"א לענין מניח ערובו בו גם לרבנן, וע"כ דלא חשיב כקרפף או משום דיש בו בית דירה לחזן (עי' בה"ל שצ"ח ס"ו ד"ה שיש ובחזו"א או"ח ק"י ס"ק כ"ח ולקמן סי' י"ז סק"ז), או משום שהוא מקורה (עי' בה"ל ר"ס שס"ב ולקמן סי' י"ז ס"ק ט"ז), ולפמשת"ב לעיל סק"א דענין דין כלתה מדתו בסוף העיר, הוא דהקילו שלא לחשוב העיר בחשבון התחום כמו לענין שובת ונותן ערובו שם, ע"כ צריך לומר דלר"ע לית ליה הך דינא, דכיון דלנותן ערובו לא חשבינן העיר כד"א, שוב אין טעם לדון העיר כד"א למי שכלתה מדתו בסוף העיר ופשוט.

ו) סא, א. ר"ע אומר אין לו אלא ממקום ערובו אלפיים אמה וכו', ויש לעיין לדעת ר"ע, בכלתה מדתו בסוף העיר, אי חשבינן ליה כל העיר כד"א, ולכאורה משמע מדלא פליג אלא בנותן ערובו בעיר, דבדין כלתה מדתו מודה דיהבינן ליה כל העיר כד"א, ומיהו יש לומר דפליג בהא וכ"ש בהא, דטפי יש לחשוב העיר כד"א כשמניח בה ערובו וקובע שביתתו בה, מהיכא דכלתה מדת תחומו בסופה ולא הניח בה ערובו. ובאמת הדבר מבואר בסוף פרקין בההיא דבני מברכתא דמותבי ערובייהו כבי כנישתא דבי אגובר, דאמרינן דלר"ע אין נותנין להן הכי כנישתא כד"א, אף דודאי כלתה מדתן חוץ לבי כנישתא, ואין לומר דבי כנישתא כיון דאינו

סימן יא

בגדר ארבע אמות דשביתה

ובענין רבוע דשובתי שבת וד"א ברה"ר

לעיקר שלא כדעתו, שיטת רשב"ם מחודשת מאוד, דלא נזכר בשמעתין ענין רבוע עולם כלל, וגם לענין רבוע העיר דאמרינן דמרבעינן לרבוע עולם, היינו דווקא בעיר עגולה וכיו"ב שאין בה הכרעה, אבל היכא שיש בה הכרעה כפי צורתה מרבעינן אותה כמות שהיא ולא לרבוע עולם כנ"ל, וכ"ש היכא דהיא מרובעת ממש ולא לרבוע עולם, וכיון דחזינן דרבוע שלא לרבוע עולם נמי חשיב רבוע לענין שובתי שבת, מאיזה טעם לא יהא חשוב עמוד ד"ט מרובע שלא לרבוע עולם רה"י, וכבר הקשה הרשב"א קושיות אלו על שיטת הרשב"ם.

ומסקנת הרשב"א (בחי' ובעבוה"ק ש"ג קנא-קנב, ש"ה-סג) והריטב"א והר"ן כדעת רש"י, וכן דעת הרמב"ם (שבת פ"ב הי"ה-י"ט) והראב"ד (שם, וגם לשיטת הראב"ד שהביא הרשב"א העיקר הוא שאין הולכין בזה לרבוע עולם) והסמ"ג (לאוין ס"ה, ואף דבעשין דרבנן א' הביא פלוגתא דר"ת ורשב"ם, התם עיקר הנדון הוא לענין תחומין אי יהבינן ליה שעור אלכסון בכל הצדדים או רק באלכסון רבוע העיר, ובזה נקט לעיקר כרשב"ם, והכא דמיידי לענין ד"א דשבת נקט לעיקר כדעת הרמב"ם, וכן לענין שעור ד"ט דרה"י סתם דלא כרשב"ם) והסמ"ק (רפ"ב, וכל מש"כ לעיל בדברי הסמ"ג כן הוא גם בדברי הסמ"ק), גם דעת הראב"י (שצ"ח) דלא כר"ת ודלא כרשב"ם, והכי קי"ל לעיקר וכמו שפסק בשו"ע ש"מ"ט.

א) נו, א. ת"ר בא לרבעה מרבעה ברבוע עולם וכו', ודוקא עיר עגולה, אבל מרובעת אף שאינה לרבוע עולם, אין מרבעינן אותה לרבוע עולם וכדאמרינן לעיל נה, א. וכן כל עיר שיש בה הכרעה כפי צורתה האיך לרבעה, מרבעינן אותה כמות שהיא, וכמשת"ב לעיל סי' ה' סק"א.

תוס' נא, א. נתבאר בדברי התוס' ג' שיטות בהך שמעתתא דכזה יהיו כל שובתי שבת, שיטת רש"י, דכל דבר שיש בו אורך ורוחב דשייך ליתן לו פאות, יהבינן ליה פאות, ואלכסונו מרובה מרחבו, אבל העברה ברה"ר שאין בה אורך ורוחב, ואין שייך בה פאות ממש, אינו חייב עד שיעביר שעור היותר גדול שבשטח ד"א שיש לו פאות, והיינו אלכסונו, וזהו ענין פאות השייך ביה. שיטת רשב"ם דכשם דעיר עגולה מרבעינן אותה לרבוע עולם, ה"נ כל שובתי שבת אין רבועין אלא לרבוע עולם, מלבד עיר ורה"י שמרובעינן ולא לרבוע עולם, לענין תחומין, דאין ראוי לרבע אותן שלא כרבוע עצמן, וא"א שלא ליתן להן תחומין. שיטת ר"ת דכל שובתי שבת חושבין בכל הצדדים כפי אלכסון שעורן.

שיטת ר"ת כבר הקשו עליו הראשונים כמה קושיות, מלבד שהוא דלא כפשטות הסוגיות, ונקטו

ב) נו"א. ת"ר בא לרבעה מרבעה ברבוע עולם וכו', וכתב רבנו יהונתן (טז,א. מדפי הר"ף) דהוא עצה שנותנין לו שטוב שירבעה ברבוע עולם, ואינו דין קבוע דלעולם רבוע עגולה וכיו"ב הוא לרבוע עולם, ונראה מדבריו שם, דטעמו לפי שאין דין שובתי שבת לרבע לרבוע עולם דוקא, דהא עיר מרובעת שלא לרבוע עולם אין מרבעין אותה לרבוע עולם, וא"כ מאי טעמא צריך לרבע עיר עגולה לרבוע עולם דוקא, ולכך כתב דאין זה אלא לכתחלה שיהא כעין ערי הלויים, אבל אם רוצה לרבע על אופן אחר שפיר דמי.

והנה פשטא דסוגיא משמע דעיר עגולה אינה מתרבעת אלא לרבוע עולם, ורבנו יהונתן מפני שהוקשה לו טעם הדבר כנ"ל, הוצרך להוציא הסוגיא מפשטה, ולחדש דיש בזה ענין עצה טובה לרבע לרבוע עולם, גם לדבריו צריך לדחוק דכל מה שנזכר בכל דוכתי שעור אלפיים למי שמניח ערוב, הוא באופן שקבע רבוע שביתתו ותחומו באופן שיהיו הפאות לצד שרוצה לילך שם, ובאמת אם ירצה יקבע רבוע שביתתו באופן שיהיה אלכסון שביתתו ותחומו לצד שרוצה לילך בו ויוכל לילך אלפיים ושמונה מאות משני צידי הערוב, או דסתמא נקבעת שביתתו לרבוע עולם, אלא אם כן קובע באופן אחר, ולא אמרינן דנקבע הרבוע באופן שיהיה אלכסונו לצד שרוצה לילך.

וכל הראשונים והפוסקים שלא פירשו כן, סתמן כפירושן דסברי דאין לרבעה אלא לרבוע עולם [וכ"ש לרשב"ם], ואמנם הדבר צריך תלמוד, אמאי אינה מתרבעת אלא לרבוע עולם, מאחר דגם רבוע שאינו לרבוע עולם חשיב רבוע לשובתי שבת, והנראה דאף דנמסר לכל אדם שיוכל לקבוע אם רוצה לשבות בעיר או במקום אחר, אבל לא נמסר לו להחליט צורת מקום שביתתו, אלא נקבע הדבר כפי צורה הראויה לרבע בה את העיר, כפי דעת חז"ל.

והפרישה ר"ס שצ"ח הביא דברי רבנו יהונתן בסתמא, והנוב"י (תנינא נ"א) כתב דלא מצאנו חולק על הפרישה שפירש בדברי רבנו יהונתן שזה שאמרו שמרבעין ברבוע העולם אינו מעכב, והדברים נראין תימה דוודאי שיטת רבנו יהונתן מחודשת ודלא כפשטא דסוגיא, ושאר כל הראשונים שלא הזכירו מזה כלום סתמן כפירושן דלא סברי הכי, גם המ"ב (שצ"ח סק"ז) כתב שאינו יכול לעשות הרבוע כמו שירצה אלא דוקא לרבוע עולם ולא הביא כלל שיטת רבנו יהונתן, וכ"כ

החזו"א (ק"י ס"ק כ"ג) דסתמת כל הפוסקים שלא כשיטת הר"י וסיים דדברי הנו"ב שפסק כהר"י אינם הלכה וישתקע הדבר, וע"ע משכ"ב לקמן סק"ג.

ג) אין נותנין תחומין לעיר אלא אחר שמרבעין אותה, ונראה פשוט דאין זה דין מיוחד לעיר, אלא כל מקום שביתה בין של ד' אמות ובין של רה"י, מרבעין אותו, ודין רבוע השביתה כמקום השביתה לכל דבריו, ובכלל כללא דשובתי שבת הוא, ועוד דבלא זה אי אפשר לרבע התחומין, ולפמשנת"ב לעיל סי' ו' סק"ב, כל עיקר רבוע העיר הוא לצורך רבוע התחומין ע"ש, וכ"כ החזו"א (ק"י ס"ק כ"א).

והנה רה"י מרבעין אותה כפי צורתה וכדין רבוע העיר, ואם היא מרובעת אפילו שלא לרבוע עולם, מניחין אותה כמות שהיא, וכן אם אינה מרובעת ויש בה הכרע כפי צורתה האריך לרבעה מרבעין אותה כמות שהיא אף שלא לרבוע עולם, והיכא שאין בה הכרע כפי צורתה כגון רה"י עגולה וכיו"ב, מרבעין אותה לרבוע עולם, וכפי שנתבאר כל זה לעיל סי' ה' סק"א.

ומקום שביתה שאינו ברה"י אלא שנותנין לו ארבע אמות, סתמא יש לרבעו לרבוע עולם, וכדין עיר עגולה, מיהו יש לומר דשאני עיר דהוא מקום מסוים ולכך צורת הרבוע נקבעת כפי הצורה היותר ראויה מצד המקום, והיא לרבוע עולם, וצורת מקום שביתתו נקבעת כפי צורת המקום, דמקום שביתתו ורובעו דבר אחד הוא, והכל נקבע מעצמו כפי צורת המקום, וה"ה כשקובע שביתתו ברה"י, אבל כשקובע מקום שביתתו במקום שאינו מסוים ואין לו צורה, יש לומר דיכול לקבוע צורת ארבע אמות דמקום שביתתו ברבוע כפי שירצה, והחזו"א (ק"י ס"ק כ"ד) נקט בפשיטות כצד זה.

והנה תנינא (א,ס) נתנו חוץ לתחום מה שנשכר הוא מפסיד, והשתא אי נימא דיכול לקבוע צורת הרבוע האריך שירצה, הא שפיר נשכר הרבה יותר ממה שמפסיד, דכשרוצה לילך לאיזה מקום שהוא כנגד צלעות העיר רחוק מן העיר אלפיים ושמונה מאות, אי אפשר לו, אלא א"כ יקבע שביתתו חוץ לעיר אפילו משהו, ויקבע צורת הרבוע באופן שיהיה אלכסון מקום שביתתו לצד שרוצה לילך, ויהיה לו אלפיים ושמונה מאות אמה, וכן יקשה רישא דמתני' אמאי אם יש הימנו ולביתו אלפיים אמה ולערובו יותר מכאן אסור לערובו, הא שפיר יכול לקבוע רבוע השביתה באופן המתיר לו אלפיים ושמונה מאות, וגם סתמא יש לפרש דרוצה

נעשית לצורכו ליתן לו תחום הלוח, ראוי הוא שיקבעו פניה כנגדו, וכן במערב ברגליו, ראוי שיקבעו פני שביתתו כנגד פני גופו ועיקרו, ולא כנגד זוויות גופו.

והשובת בעיר ומניח ערוב חוצה לו, להסוברים דעיר שלן בה חשיבא כד"א, נקבע רבוע שביתתו, באופן שפאות הרבוע הן כנגד פאות העיר, ואם מניח הערוב שלא כנגד פאות העיר, אלא כנגד זוויות העיר, נקבעין פאות הרבוע ביושר כנגד זווית העיר שכנגד הערוב, דכל העיר חשיבא כמקום רגליו, ודוקא כשהוא עומד בתוך העיר בתחלת היום, דאף אי נימא דעירו שלן בה נדונית לו כד"א אף אם בתחלת היום עומד חוץ לעיר [וכמשנת"ב לקמן סי' ט"ו סק"א], מ"מ הערוב מתייחס אליו ולא לשביתת לינתו, אלא דכשהוא עומד בתוך העיר שהוא לן בה, דנין כל העיר כמקום רגליו.

ולהסוברים דעיר שלן בה לא חשיבא כד"א, או לכו"ע היכא דאין לן בה, אז נקבע רבוע שביתתו באופן שפאותיו יהיו כנגד גופו, ונראה דאם כלתה מדתו בסוף העיר, לכו"ע לא אזלינן בתר גופו, אלא בתר עירו, ולא משום דחשבינן העיר כד"א במדת התחום, דאין זה טעם לילך בתר עירו, דגם אם לא היה שובת בה, לא היו חושבינן אותה במדת התחום אלא כד"א, אלא משום דאין סברא לקבוע השביתה כפי מקום גופו ברגע תחלת היום, דדרך האדם לילך ממקום למקום בכל רגע, ויותר ראוי לקבוע השביתה כפי כללות מקומו, ורק כשהוא עומד חוץ לעירו בתחלת היום, צריך לקבוע השביתה כפי גופו, אבל כשהוא נמצא בתוך רה"י או מקום דיורין, יש לקבוע השביתה כפי כללות מקום ביתו ודיוריו, אמנם כשכלתה מדתו בחצי העיר, כיון דאין כל מקומו בכלל התחום, ואי אפשר לו בשבת לילך בכלו, אי אפשר לקבוע השביתה כפי כללות מקומו, אלא כפי גופו.

ובכל זה אי אפשר לו לקבוע השביתה באופן אחר, וכמשנת"ב לעיל.

וכדרך זו נראה ממש"כ הרשב"א בעבוה"ק ריש ש"ה וז"ל ויש מי שהורה שאין לו אלפיים ושמונה מאות אלא כשהולך באלכסון תחומי העיר או באלכסון תחום מקומו אבל במהלך אל עבר פניו או אל עבר פני תחומי העיר אין לו אלא אלפיים אמה בלבד עכ"ל.

וע"ע לקמן סק"ד מש"כ בענין קביעת הפאות לרבי יהודה, דס"ל דיכול לברור ארבע אמותיו לאיזה רוח שירצה, להסוברים דיכול לבררן גם בשבת.

לקבוע צורת רבוע שביתתו באופן זה, וכן בנתגלגל חוץ לתחום [היינו חוץ לתחום אלפיים של ביתו או עירן] אמאי אינו ערוב, [מיהו לפמשנת"ב לקמן סי' י"ג סק"י-י"א אין להוכיח ממתני' דהימנו ולביתו וממתני' דנתגלגל, לנדון דידן], וכן יקשה מתני' דמי שבא בדרך (מטב) דאמרינן דמהלך ממקום רגליו ועד עיקרו אלפיים אמה ומעיקרו ועד ביתו אלפיים אמה נמצא מהלך משחשיכה ארבעת אלפים אמה, מיהו זה יש לדחות, דנקט תנא שעורא דשרי אף לרחב"א דס"ל שם בסיפא דאין מרבעין התחום, ומיהו אכתי יקשה מהא דאמרינן בשמעתתא דשביתתי תחתיו (גב), כגון דאיכא ממקום רגליו ועד עיקרו תרי אלפי וארבע גרמידי, גם יקשה מאוד דהרי תקנת ערוב הוא שתקנו שיוכל לילך מעירו יותר משעור אלפיים תחום שבת, וא"כ האיך לא נזכר בש"ס ובדברי הראשונים והפוסקים בשום מקום, דלמעשה תקנת ערוב משמשת שיוכל לילך מעירו חמשת אלפים ושש מאות אמה, ע"י שיקבע זווית מקום שביתתו כנגד עירו, ובכל מקום לא נזכר אלא שעור ארבע אלפים.

ומיהו אף אי נימא דאי אפשר לו לקבוע הרבוע האין שירצה, ולעולם הוא נקבע לרבוע עולם, אכתי יקשה האין סתמו בכל הנך דאינו ערוב, והלא הדבר תלוי בצורת רבוע עירו וביתו, ואם הם באלכסון לרבוע עולם הוא נשכר הרבה, ולעולם הוא נשכר יותר ממה שמפסיד, וכן בנתגלגל חוץ לתחום לעולם הוי ערוב, אלא אם עירו או ביתו מתרבעים ברבוע עולם בדקדוק, וכן בההיא דלערובו יותר מכן, אם מקום רגליו אינו ביושר לרבוע עולם כנגד הערוב, לא יהא השעור אלפיים, וגם לא נזכר בשום מקום, דכשצורך הליכתו בשבת היא שלא לרבוע עולם, יש לו ע"י ערובו יותר מד' אלפים, ואם הליכתו לאלכסון עולם יש לו חמשת אלפים ושש מאות.

והנראה מכל הלין דצורת רבוע מקום השביתה, נקבע באופן שפאות הרבוע הן כנגד מקומו בתחלת היום, ולא באופן שנקודת הזווית תהיה כנגדו, וזהו במניח ערוב, ובמערב ברגליו, נקבע הרבוע באופן שפאות הרבוע הן כנגד פניו ואחוריו וצידי גופו. ושורש הדבר, דהשטח שחוץ לרבוע, העומד כנגד זווית הרבוע, אינו עומד כנגד פני הרבוע כלל, דהרבוע אין לו פנים מלבד ארבע פאותיו, ושטח שכנגד הזווית אינו כנגדם, אלא שנקודת זווית הרבוע הוא המקום היותר קרוב, לכל השטח שאינו כנגד הפאות, וכיון דהשביתה כולה

אמנם לרבי מאיר דס"ל דנותנין לו שמונה על שמונה שהן ארבע אמות לכל רוח, אין שייך שיבררם, ולעולם הוא באמצען.

(ה) כתב הרמב"ם (פ"ו הי"א) המניח עירובי תחומין שלו בסוף התחום ונתגלגל העירוב ויצא חוץ לתחום בתוך שתי אמות הרי זה עירוב, וכתב הראב"ד דהרמב"ם שנה כרבי אליעזר דאמר והוא באמצען, אבל באמת דעת הרמב"ם דק"ל כרבי יהודה, וכמש"כ (שבת פכ"ז הי"א) לענין יוצא חוץ לתחום, וכבר עמד בזה המ"מ, וכתב דהרמב"ם אינו מדמה דין הערוב לדין הטלטול, וצ"ע שלא הזכיר נמי שצריך לחלק בין דין היוצא חוץ לתחום לדין מניח ערוב.

והנראה דס"ל להרמב"ם דארבע אמותיו נקבעין מיד עם קניית שביתה מקום רגליו, ואי אפשר שיקנה שביתה רגליו וקנין שאר ארבע אמותיו יהיה תלוי ועומד, ושלא כדעת הרשב"א הנ"ל סק"ד, ולא אמר רבי יהודה שהדבר תלוי ועומד ולא יזה רוח שירצה ילך, אלא בישן בדרך, דכשם דאינו קונה בתחלת השבת שביתתו לענין תחומין, ה"נ אינו קונה שביתה ארבע אמות דמקומו, ומ"מ מקום גופו ודאי קנה דזהו מקומו, ומאחר דבכניסת השבת נקנה לו מקום רגליו, ולא נקנה לו מותר ארבע אמותיו, מעתה אין זמן מיוחד שנקבע בו קנין ארבע אמותיו, ויכול לבררם מתי שירצה.

ומה שהכריחו להרמב"ם לכך, לפי שהוא מפרש (פכ"ז הי"א) פלוגתא דר"א ורבנן במי שיצא אמה אחת חוץ לתחום (נב,ב), דלא נחלקו אי הבלעת תחומין מילתא, אלא דלרבנן נותנין לו ארבע אמותיו לצד חוץ וליכא הבלעה, ולר"א הוא באמצען ואיכא הבלעה, ועי' מש"כ בבאור שיטתו לעיל סי' ב' סק"ח, וע"כ רבנן כרבי יהודה ס"ל, דלת"ק דס"ל ארבע אמות לכל רוח, ע"כ הוא באמצען, ומבואר דאי אפשר לו לברור ארבע אמותיו אלא בישן בדרך, ונראה דשאר ראשונים דפירשו פלוגתא דר"א ורבנן דלא כהרמב"ם, אין מחלקין בזה, ולעולם יכול לברור ארבע אמותיו, וכמש"כ הרשב"א.

וכיון דארבע אמותיו נקבעין עם קנין שביתה מקום רגליו או ערובו [להרמב"ם], לכך בערוב סתמא נקבעין ארבע אמותיו סביבות הערוב בשהו, כל שלא פירש שיקבעו באופן אחר, וביוצא חוץ לתחום הן נקבעין כנגד פניו שהוא עיקר גופו, וכעין שנתבאר לעיל סק"ג לענין קביעת אופן רבוע ארבע אמותיו.



(ד) מה, א. מי שישן בדרך ולא ידע שחשכה וכו' וחכ"א אין לו אלא ארבע אמות וכו' ומודה רבי יהודה שאם בירר לו שאינו יכול לחזור בו, נתבאר במתני' דלרבי יהודה אין ד' אמותיו נקבעין בכניסת השבת, ומבררן בשבת עצמה, אלא שמקום רגליו הוא בתוך ארבע אמותיו, ויכול לברור המותר לאיזה צד שירצה ממקום רגליו ואילך.

ומסתברא דה"ה בנעור או בישן למאי דק"ל כרבי יוחנן בן נורי, אין נקבעין ארבע אמותיו בכניסת השבת, ומבררן בשבת עצמה, וכפי שיבררן כך יהיה תחומו שהוא סביב מקום שביתתו, וכן נראה ממש"כ הרשב"א בעבוה"ק (ש"ה יב) וז"ל אלפיים אמה שאמרנו חוץ ממקומו הן וכמה הוא שיעור מקומו של אדם ארבע אמות ולפיכך יש לו ארבע אמות ועוד אלפיים אמה וכו', ויש מי שאומר שאין לו אלא ארבע אמות ונוטלן לאיזה רוח שירצה ואם בירר לו אינו יכול לחזור בו עכ"ל, ועל כרחך הא דסיים דאם בירר אינו יכול לחזור מיירי משחשכה, דקודם לכן שפיר יכול לחזור דעדיין לא קנה שביתה, וכן נראה דעת המ"ב (שעה"צ ריש סי' שצ"ז).

ולפי מה שנתבאר לעיל סק"ג, דפאות מקום שביתתו ותחומו נקבעין כפי גופו, ה"נ לרבי יהודה נקבעין פאות מקום שביתתו ותחומו, כפי גופו בשעת כניסת השבת, דאז נקבע גם השטח שיוכל לברור מתוכו ארבע אמותיו, דהיינו ארבע אמות לכל רוח סביב מקום רגליו בכניסת השבת, או סביב מקום ערובו בכניסת השבת או סביב נקודת מקום שקבע לשביתתו, ומאותו רבוע של שמונה על שמונה שפאותיו נקבעו בכניסת השבת כפי גופו באותה שעה, יכול לברור בשבת רבוע ארבע על ארבע כפי פאות הרבוע של שמונה, ולהפוסקים כרבי יהודה על כרחך צ"ל כדרך זו דאל"כ אכתי יקשה כל הנך דלעיל סק"ג, דכל מניח ערוב או מי שקובע שביתה במקום פלוני, יכול בשבת עכ"פ כשמגיע למקום שביתתו, לעמוד באופן שזויות גופו, יהיו כנגד מקום הליכתו, ואז יברור ארבע אמותיו, ויהיה לו אלפיים ושמונה מאות לצד הליכתו.

נראה דאף לרבי יהודה יכול לברור ארבע אמות והוא באמצען, דמה הפרש אם יושב תחתיו לצד אחד או לשני צדדים, והעיקר שיהיה מקום רגליו בתחלה, בתוך ארבע אמותיו, ושור"ר דכן כתב רש"י (מת,א),

ו) מח, א. אמר רבא שמונה על שמונה איכא בנייהו, ודעת הרז"ה והרשב"א דהכי קי"ל, והרא"ש והטור לא הכריעו בזה רק הביאו סתמא דנחלקו בזה הר"ף והרז"ה, ובענין אי חשבינן שמונה אמות עם מקום רגליו או מלבד מקום רגליו, עי' מש"כ לקמן סי' י"ד סק"א].

והנה בדין בא בדרך ואמר שביתתי תחת האילן, אמרינן בגמ' דלא חשיב מקצת ביתו ניכר, אלא בשיש תחתיו פחות משמונה אמות, וכן העתיק הרשב"א להלכה בעבוה"ק (ש"ה-צ"ח) בסתמא, וגם בדברי הראשונים לא נזכר בזה כלום, ומשמע דאף לרבנן הכי הוא, והדבר צריך ביאור, דלכאורה, לרבנן כל שיש תחתיו פחות מט"ז אמה מקצת ביתו ניכר, ושמא יש לומר דאין נותנין ח' אמות, אלא למערב ברגלו או בערוב, דשורש מקום שביתתו (עי' לקמן סק"ח ד"ה והנראה) הוא במקום רגליו או ערובו, וצריך ליתן לו ארבע אמות, ובזה ס"ל לרבנן דנותנין לו ארבע אמות לכל רוח סביב שורש שביתתו, אבל בא בדרך דקובע מקום שביתתו במקום פלוני, אם קובע מקום שביתתו פחות מארבע אמות, חשיב זה שורש שביתתו, ומשלימין עליו ארבע אמות לכל רוח, אבל כשקובע מקום שביתתו בארבע אמות, אין צריך ליתן לו כלום חוץ ממקום שביתתו, דשעור ארבע אמות הוא שעור מקום דילפינן מקרא דשבו איש תחתיו, ואין צריך להשלים עליו כלום, ולכך כשקובע שביתתו ביותר מארבע אמות עד שמונה אמות חשיב מקצת ביתו ניכר, ובשמונה אמות אף מקצת ביתו אינו ניכר. וה"ה בכל זה בקובע שביתתו במקום שיש בו ארבע אמות, ומניח ערובו חוץ למקום שביתתו. אמנם כשמניח ערובו במקום שביתתו, יש לומר דלעולם חשבינן מקום ערובו כשורש מקום שביתתו, ומה שאמר שביתתי בכל מקום זה, אינו שורש שביתתו ולא כלום קאמר, דבלא"ה יש לו ארבע אמות לכל רוח. אבל יותר נראה דכל שקובע מקום שביתתו, לעולם מקום שקבע הוא שורש מקום שביתתו, דהפת אינו שורש מקום שביתתו, אלא סיבת מקום שביתתו, אלא דהיכא שמניח סתמא ואינו קובע מקום שביתתו, קובעין שורש מקום שביתתו במקום ערובו.

ודעת הרי"א (פ"ד ה"ה אות ג, ד) דהלכתא כרבנן דיש לו שמונה אמות על שמונה, וגם הלכתא כרב, דבעי מקצת ביתו ניכר, וכתב דכל שיש תחת האילן פחות משמונה אמות לכל רוח שפיר דמי.

ז) מא, ב. מי שהוציא והו נכרים אין לו אלא ארבע אמות, והנה לכאורה היה נראה דמיד שיצא מתחומו, נקנין לו ארבע אמות, וכשיצא מהן נקנו לו ארבע אמות שאחריהם, וכן לעולם, ולפ"ז יש לחשוב מקצה תחומו, ארבע ארבע אמות, ולעולם אין לו ארבע אמות אלא לפי חשבון זה, ואם הוציא והו לסוף ארבע אמות מתחומו, אף לרבי יהודה אין לו לפניו כלום, דכבר נתבררו לו ארבע אמות דחוץ לתחומו שהוא עומד בסופן עתה, וכן כשהוציא לסוף שמונה אמות ושתיים עשרה אמות וכו', וכן לרבי אליעזר אם הוציא והו ארבע אמות אין לו לפניו כלום, דכשיצא מתחומו מיד נקנו לו ארבע אמות והוא באמצעו, וכשיצא מהן לסוף שתי אמות נקנו לו עוד שתי אמות והוא באמצעו, וסופן בסוף ארבע אמות מן התחום ועדיין לא יצא ונעקר מהן, וכן כשהוציא והו לסוף שש אמות ושמונה אמות וכו', אבל מסתימת המשנה שאמרו יש לו ארבע אמות, משמע דיש לו ארבע אמות ככל דין ארבע אמות, ואין צריך לידע כמה אמות יצא מתחומו, וכן כשנתנוהו בפתח דיר וסרה א"צ לחוש שמא ארבע אמותיו תחלתן חוץ לדיר וסופן בתוכו במקום רגליו, ונמצא דאין לו אלא ארבע אמותיו, ואף דיש לומר דכיון דספיקא דרבנן הוא מקילינן ליתן ארבע אמות, מ"מ עכ"פ היכא דיצא כמה אמות כנ"ל, דחזינן כמה אמות יצא, יש לחשוב כמה אמות יצא כנ"ל וכן לענין דיר וסרה, וסתימת המשנה לא משמע כן, גם ברמב"ם וראב"ד פכ"ז הי"א מבואר דאפילו יצא אמה אחת נותנין לו ארבע אמותיו ממקום רגליו, וכן כתב הרשב"א בעבוה"ק (ש"ה-ס"ד) וז"ל מי שיצא חוץ לתחום אלפיים אמה יש מי שהורה שאפילו לא יצא אלא אמה אחת לא יכנס אלא אם רצה לילך עוד ארבע אמות הולך וכו'.

ובגדר הדבר נראה דאין נותנין ארבע אמות ליוצא חוץ לתחום, אלא משעה שנותן אל לבו שלא לצאת ממקומו, אבל כל זמן שמהלך או שמוליכין אותו שלא ע"מ לעמוד במקומו וארבע אמותיו, אין נותנין לו כלום, ובכל פסיעה ופסיעה הוא יוצא ממקומו, עוד יש לומר דבפחות מארבע אמות לעולם אין בו איסור, דזהו שעור מקום, ובפחות מזה לא יצא ממקום למקום, וכל ארבע אמות שמהלך עובר איסור, ומיהו אין נקנין לו ארבע אמות מסוימות, אלא משנתן אל לבו שלא לצאת ממקומו [או משעה שאין מוליכין אותו יותר], וכשנתן אל לבו, אז נקנין לו ארבע אמות, שהן מקומו, ומותר

לילך בהן אף כשיוצא בהן מארבע אמות אחרונות שהילך בהן קודם שקנה אמותיו, דזהו מקומו.

וממה שאמרו (מבב) בענין ספינה מהלכת, נראה לכאורה כדרך אחרון, דהא אמרינן התם דאע"פ שהמים מוליכין אותו בכל רגע, מ"מ שייך גביה שם ארבע אמות, ולא הותר לו אלא משום דספינה נוטלתו מתחלת ארבע ומנחתו בסוף ארבע, ושו"ר ברמב"ן פרק מי שהוציאווהו, שכתב בתו"ד וז"ל אלו כיון שנעשית מצותן היאך ר"ג מתיר להם אלפים אמה והלא עוברין הם מן התורה בכל יותר מארבע אמות וכו' עכ"ל ונלשון שכתב לעיל כל פסיעה ופסיעה לאו דוקא הוא וכמו שסיים כנ"ל.



(ח) לב. דמתא כמאן דמליא וכו', תימה למאי הוצרך רבא לומר דמתא כמאן דמליא, הא כיון דהשובת בעיר שביתתו מתפשטת בכל העיר ועבורה, ואין מודדין לו תחומין אלא חוץ לעיר ועבורה, א"כ שביתתו היא גם ברה"ר וגם באילן למעלה, ובכל מקום ומקום שבעיר ועבורה, והר"ז כאומר שביתתי בכל העיר ועבורה ובכל מה שבתוכה, ונמצא דהוא וערובו במקום אחד, ואי נימא דאין שביתתו מתפשטת אלא למקום שיכול להביא ערובו לשם, א"כ אף דמתא כמאן דמליא, וה"ל כאילו שביתתו גם למעלה מעשרה וכמו שפרש"י, מ"מ המניח ערובו ברה"ר לא תתפשט שביתתו בכל הבתים ורה"י שבעיר, דבשלמא באילן הנוטה יכול ליטול להביא הערוב מן האילן לרה"ר למעלה מי' וכיון דיש לו שביתתו למעלה מתפשטת שביתתו גם למטה ברה"ר, אבל בזה אין יכול להביא הערוב לבתים וכל רה"י שבעיר שעולין עד לרקיע, וכן המניח ערובו ברה"י שבעיר תתפשט שביתתו בכל רה"ר שבעיר ועבורה, ולא בכל הבתים ורה"י שמפסיק רה"ר ביניהם ובין מקום שביתתו, ואם הם עומדים בקצה העיר יש לחושבן במדת התחום, ולא מכלל העיר ומקום שביתתו, ואמנם הריטב"א כתב דחשבינן כאילו הכל רה"י ויכול ליטול הערוב ולהביאו שם, אבל רש"י לא פירש כן וכן נראה מדברי התוס'.

והנראה דהקובע שביתתו אפשר לו לקבוע כל ארבע אמותיו יחד או כל העיר יחד, ואפשר לו נמי לקבוע שביתתו בפחות מד"א או במקום מסוים בתוך העיר, והיא מתפשטת בד"א או בכל העיר, וכשקובע שביתתו בפחות מד"א או במקום מסוים בתוך העיר,

והניח ערובו שלא במקום שקבע שביתתו שם, אף שהוא מונח בתוך מקום שעתידה שביתתו להתפשט שם כשתחול שביתתו בכניסת השבת, אינו ערוב אלא אם יכול להביאו למקום שקבע שביתתו שם, דמקום שקבע שביתתו שם, הוא תחלת ושורש השביתה המתפשטת, ואם אי אפשר לו להביא ערובו שם, אין כאן תחלת שביתה, ולכך הוצרך רבא לטעמא דמתא כמאן דמליא וד"א כרה"י.

וענין מתא כמאן דמליא נראה מפרש"י דחשבינן תחתונו ועליונו של מקום שקבע שביתתו שם, כמקום אחד ממש, והר"ז כמו שקבע שביתתו בבת אחת למטה מעשרה טפחים ולמעלה מעשרה טפחים, וכיון דיכול להביא ערובו לחלק שביתתו שלמעלה מעשרה, ה"ל הוא וערובו במקום אחד. וענין ד"א כרה"י, דכיון דחשבינן להו כעין רשות היחיד חשבינן להו נמי כמאן דמליא, וכמו שפרש"י ותוס', וע"ע רש"י לקמן לד"א, שכתב סברא דכמאן דמלי גבי ארבע אמות דשביתה.

אמנם דעת הרשב"א (עבוה"ק קמ-קמב) והריטב"א, דענין מתא כמאן דמליא, הוא דה"ל כרה"י, וכדאמרינן לענין ד"א, וענין רה"י בזה הן מפרשין, דהוי ליה שם רשות אחת וה"ל הוא וערובו במקום אחד, דאין העיקר שיוכל להביא הערוב למקום שביתתו, אלא שיהיו הוא וערובו במקום ורשות אחת כמשנת"ב לקמן סי"ב סק"א, וכל שיכול להביאו ממקום שהוא מונח למקום שביתתו חשיב הכל כרשות אחת, וכל שאין יכול להביאו חשיב כשני רשויות חלוקות, והכא הקילו לחשבו כרה"י מוקפת מחיצות, וכאילו אין כאן חלוק רשויות המונעו מליטלו למקום שביתתו.

ואם קבע שביתתו בבית אחד שבעיר [שאינה מוקפת מחיצות], והניח ערובו בבית אחר, ורה"ר מפסקת ביניהם, לרש"י לא הוי ערוב ולהרשב"א הוי ערוב, וכן אם קבע שביתתו בבית שאין פתחו גבוה מעשרה טפחים, והניח ערובו ברה"ר או איפכא, לרש"י לא הוי ערוב ולהרשב"א הוי ערוב, ולכו"ע אם קבע שביתתו מתחלה בכל העיר, הוי ערוב בכל גווני.

והיותר נראה דאף לרש"י הוי ערוב בכל גווני, וטעמא דכשם דאמרינן דהוי כמאן דמליא, לומר דשביתתו גם למעלה מי', ה"נ אמרינן כמאן דמליא לומר דשביתתו בכל צדי ואורך ורוחב אותו מקום, והר"ז כאומר שביתתי בעיקרו של אילן, דאין שורש שביתתו נקבעת בתוך עיקרו, אלא אצל עיקרו סביב,

דחשבינן ליה כרה"י, אבל אינו יורד למטה עד לקרקע, אלא עד גובה עשרה טפחים, דאי אפשר לרה"י לירד למטה לתוך אויר רה"ר, ונמצא דמקום שביתתו הוא בראש המגדל ואויר הסמוך לו מבחוץ, ויורד עד עשרה טפחים למטה, וחוזר ומתפשט גם בחלק המגדל שתחת ראשו של מגדל, דהכל חדא רשותא היא.

והא דלא חשיב הוא וערובו במקום אחד, מחמת שיכול להביא ערובו לחלק ארבע אמותיו שסביבות המגדל למעלה מעשרה [ואף אי נימא דכשמוציא מרה"י לרה"ר ועומד ברה"ר וידו למעלה מ"י חשיב כמונח ברה"ר וחייב*], מ"מ הרי יכול לעלות לשוכך ולהשאיר ידו וערובו חוץ לשוכך למעלה מ"י, דבזה ודאי אינו אלא שבות, ומדברי הראשונים שלא דנו בזה משמע דכה"ג אינו מועיל, ועוד דלפי מש"כ הרשב"א שבת ה"א. לחלק בדין זה, נראה דאם הוציא הערוב בידו (וגופו ברה"ר) מרה"י, כשמגביה ידו ברה"ר למעלה מ"י חשיב כמניח במקום פטור], יש לומר הטעם דאף דחשבינן אויר שסביבות המגדל למעלה מעשרה, כחלק ממקום שביתתו, מ"מ אין מועיל מה שיכול להביא ערובו לשם, דצריך שיוכל להביאו למקום שראוי לעמוד בו ולאכול שם ערובו, ולא באויר בעלמא.

י) מט"ב. שביתתי בעיקרו מהלך וכו', נראה פשוט דעיקרו היינו אצל עיקרו סביב, ולא בעובי עיקרו, דאי אפשר לקבוע שביתתו במקום סתום, ואף דמקצת מקום שביתתו שם אינו סתום דהרי דנין השביתה כרה"י ועולה עד לרקיע, מ"מ שורש השביתה הוא במקום שאמר, אלא שהיא מתפשטת ועולה עד לרקיע, ואי אפשר לקבוע תחלת ושוורש השביתה במקום סתום.

ונראה דכל שאם נעשה רבוע ארבע אמות סביב העיקר, וישאר מקום פנוי שיוכל לעמוד בו, סביב סביב, שפיר דמי אף לרב, וכל שאם נעשה רבוע ז' אמות וישאר מקום פנוי כנ"ל, קנה ערוב אף לרב, דמקצת ביתו ניכר, ונעשה חמר גמל, ומש"כ הרשב"א (מט"ב. עבוה"ק ש"ה-צ"ז) והריטב"א והר"ן (שם) דאם עקרו

וה"נ חשבינן כל העיר או הארבע אמות עד מקום הערוב כמלאים, ושביתתו נקבעת סמוך בקצה העיר או הארבע אמות, וכן בכל מקום בעיר או הארבע אמות.

ועקרו של דבר הוא דשוורש שביתתו נקבעת מתחלה בכל המקום דראויה שביתתו להתפשט בו, ולישנא דמתא כמאן דמליא וד"א כרה"י, אינו אלא על דרך משל, וגבי עיר נקטו לישנא דמאן דמליא, דקשה לדמות עיר שיש בה רה"ר, לרה"י, וגבי ארבע אמות נקטו לישנא דרה"י, דאף אם הוא ברה"ר דומה לרה"י, והוא משל מחוור יותר, דהא יכול לטלטל בתוך ארבע אמות, כמו ברה"י.

ט) לד"א. נתכוון לשבות בראש השוכך וכו', בלשון ראשון פירש רש"י דלמעלה מעשרה הוי ערוב, אע"פ שאינו יכול להביאו למקום שביתתו דהא ממטי ליה מרה"י לרה"י דרך אויר רה"ר, לפי שיכול לירד ולאכול במקום שהוא מונח שם, דכל למעלה מעשרה עד לרקיע חדא רשותא היא, והוי כמקום שביתתו ממש, ודברי רש"י אלו צריכין באור דממה שהוצרך לומר דכל למעלה מעשרה עד לרקיע חדא רשותא היא, משמע דהשבות בראשו של מגדל אין לו ד"א אלא ראשו של מגדל, אי נמי יש לו ד"א אבל אינן יורדין למטה ממקום שביתתו בראשו של מגדל, ומאחר דמקום ערובו חוץ למקום שביתתו, ואי אפשר להביא ערובו למקום שביתתו, האיך אפשר לומר דכל למעלה מעשרה חדא רשותא היא לענין זה, ומאי שנא מאילן הנוטה, דלא חשבינן לאויר דלמעלה מעשרה דמקום הנטיה ומקום הערוב ומקום שביתתו כחדא רשותא, אף שהן כולן למעלה מעשרה.

והנראה דהשבות בראשו של מגדל, יש לו ארבע אמות, וכמו שפרש"י הא דתריצין דנפיק חוץ לד"א, ואף שראשו של מגדל הוא רה"י בפ"ע, ואין בו רוחב ד"א על ד"א (דאם יש בו ד"א על ד"א פשיטא דכשמטהו ומשליכו לארץ נפיק מד"א, וגם סתמא אין דרך לעשות מגדל גדול כ"כ), ומ"מ שביתתו מתפשטת גם חוץ לראשו של מגדל עד סוף ד"א, ואותו חלק דארבע אמותיו שהוא חוץ לראשו של מגדל, אף

* ע"י רש"י שבת ט, א. ד"ה חייב ותוסי' שבת קב, א. ד"ה והוציאו ורמב"ן שם צז, א. ד"ה אילימא (שפירש החיוב משום הוצאה לרה"ר ולא משום מעביר מרה"י לרה"י דרך רה"ר, וכשיטת הרשב"א שם ע"ש) ורשב"א וריטב"א שם, ורשב"א שם ה, א. צט, ב. (ומה שהקשה שם על דברי הרמב"ן בההיא דמוציא משא למעלה מ"י ומעביר דרך עליו, יש לתרץ דס"ל להרמב"ן כחילוק שכתב הרשב"א עצמו לעיל ה, א. והרשב"א ס"ל דלטעם שכתב הרמב"ן אף בכה"ג דעקירת גופו והנחת גופו יש לפטור) ותוסי' ותוסי' רא"ש ורי"פ וריטב"א ערובין לג, א ובתוסי' ר"פ שם צט, א.

כן דהקובע שורש שביתתו ברה"ר, מתפשטת שביתתו למעלה עד לרקיע, והקובע שורש שביתתו למעלה, אין שביתתו מתפשטת למטה לתוך אויר רה"ר וכמשנת"ב לעיל סק"ט.

אמנם אם יש בה פתח שפיר אפשר לקבוע שביתתו משני צידיה, וכדמוכח מההיא דשוכך, דאף שקובע שביתתו בתוך השוכך מ"מ שביתתו מתפשטת גם חוצה לו וכנ"ל סק"ט, וע"כ צ"ל דהיא מתפשטת דרך פתח השוכך.

ולאמור נראה דאם קונה שביתה בגליו, סמוך לכותל ארוך ארבע אמות, אף לרבי אליעזר, אין מקום רגליו באמצע ארבע אמותיו, ונותנים לו ארבע אמות הסמוכים לכותל, אף שאינו באמצען, אמנם לחכמים, אין נותנים לו שמונה אמות, אלא ארבע אמות לכל צד ממקום רגליו, ולצד הכותל אין מה ליתן לו.

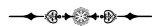

יא) מה, א. היו שנים מקצת אמותיו של זה וכו', פשטא דמתני' מיפרשא אדלעיל מינה במי שישן בדרך, דאין לו אלא ד"א כדעת חכמים, וכן מבואר ברש"י (ע"ב סוד"ה ובלבד, וגם לדעת הראב"ד שבת פ"י"ב הט"ו הי"ז הכי הוא וע"ע רשב"א שבת ח"ב. מש"כ בדעת הראב"ד) וברי"ד (פסקים מח, א), וטעמם נראה דלענין העברה ד"א ברה"ר, דאין הנדון על ד"א מסוימות, אין שייך כלל לגזור בזה, אמנם הרמב"ם (שבת פ"י"ב הט"ו) והרשב"א (עבוה"ק ש"ג-צ"ו) והטור (שמ"ט) פירשו לה נמי לענין העברה ברה"ר, וס"ל דאף בזה היה מקום לגזור, דכיון דאוכלין ומשתתפין בסעודתן, יש לחוש טפי דיטול משלו ויביא אצל חבירו יותר מד"א בבת אחת, וקמ"ל דלא גזרו בזה.

יב) רמב"ם שבת פ"י"ב הט"ו מותר לאדם לטלטל ברה"ר בתוך ארבע אמות על ארבע אמות שהוא עומד בצדן ויש לו לטלטל בכל המרובע הזה, ובאמה שלו מודדין ואם היה ננס באיבריו וכו', פשטות לשון הרמב"ם משמע דיש איסור מה"ת להוציא מתוך המרובע של ארבע אמות שהוא עומד בצדן, ואפילו אין מעביר אלא טפח, וכן נראה מדברי הטור (שמ"ט) וכן משמע מדברי הרשב"א בעבוה"ק (ש"ג קמ"ז-קמ"ט), ולפי זה אתא שפיר טפי מש"כ הרמב"ם והרשב"א והטור דינא דאוכלין באמצע לענין ארבע אמות ברה"ר ע"י לעיל סק"א משכ"ב.

של אילן יותר מד' נעשה חמר גמל, ובח' אינו ערוב לרב, היינו על דרך שנתבאר.

ומ"מ שמעינן דמקום האילן הוא מכלל מקום שביתתו, ואפילו הוא רובו, ואף דאין שייך בכה"ג שבו איש תחתיו סביב כמו בעלמא. וכעין זה מבואר לעיל (לה, א) גבי נתכוון לשבות בראש השוכך, לפי קמא דרש"י שם [ע"י לעיל סק"ט מש"כ בבאור דבריו שם], דנותנין לו ארבע אמות בראשו של שוכך וסביבות ראשו באויר למעלה מ', אף דלא מיקיים בזה שבו איש תחתיו, וגם מתרוצא דרבא דמגדל ארוך מבואר כן, לפי מה שפירשו רש"י ותוס' בחד תרוצא, דהוא משום דשביתתו מתרחקת מארבע אמות הראשונות שנתכוון לשבות בהן, וע"כ מיירי במגדל שאינו רחב ארבע אמות, דאל"כ אף במגדל קצר נפיק חוץ לארבע אמותיו, ואעפ"כ יש לו ארבע אמות במקום שביתתו בראש השוכך.

ואף דנתבאר דעיקר האילן הוא מכלל מקום שביתתו, נראה דהיינו דווקא כשמקום שביתתו מקיפו סביב [ומסתברא דה"ה מג' רוחות] ועל דרך שנתבאר, אבל אי אפשר לקבוע שביתה בצפון האילן, באופן שאמה אחת תהיה כולה בתוך עיקר האילן, דאי אפשר לקבוע שביתה במקום סתום, וממילא אינו מכלל מדת ארבע אמות דמקום שביתתו, ורק כשהמקום סתום בלוע בתוך מקום שביתתו, הוא נטפל ונחשב כחלק ממקום שביתתו.

עוד נראה דאי אפשר לקבוע ארבע אמות דשביתה משני צידי מחיצה סתומה [לאפוקי צוה"פ ועומ"ר וכיו"ב], החולקת את כל רוחב מקום שביתתו, בלא שום פתח, דכיון דאין ביניהם שום פתח, אי אפשר לדונם כשטח ומקום אחד, ולקבוע שביתה בשני מקומות אי אפשר, ואין להקשות דהא אם יקבע שביתתו ע"ג המחיצה תתפשט שביתתו בכל ארבע אמות באויר שמצידי המחיצה, ותחזור ותתפשט עד הקרקע משני צידי המחיצה [אם אינו רה"ר וכמשנת"ב לעיל סק"ט], וה"נ תתפשט שביתתו משני צידי המחיצה, דיש הפרש היכן הוא שורש מקום שביתתו, דאם קבע שורש שביתתו ע"ג המחיצה הרי שביתתו מתפשטת בגובה לכל ארבע אמות שמצידי המחיצה, ואח"כ היא חוזרת ומתפשטת למטה, אבל כשקובע שורש שביתתו בצד אחד של המחיצה, אי אפשר לה כלל להתפשט לתוך המחיצה או על גבה, ומצינו כמו

מאוד, דא"כ המושיט ידו לסוף ארבע אמותיו ונוטל שם חפץ, ומעבירו טפח חוץ לד"א, יהא חייב, ועוד דכמעט לעולם לא יהא השעור ארבע אמות ממקום עקירת החפץ, דהרי ארבע אמות נמדדין ממקום רגליו, ואין אדם נוטל חפץ שתחת רגליו, אלא מה שמונח בצדו מופלג מעט או הרבה, ועוד דהרי יכול לטלטל שני חפצים אחד בתוך ארבע אמות לימינו ואחד בתוך ארבע אמות לשמאלו, וא"כ יש לו ארבע אמות לכל צד (וכ"כ בעה"מ (ערוכין יג, א. מדפי הרי"ף) דארבע אמות של אדם דקונות בכל מקום הן ארבע אמות לכל צד, שהן שמונה אמות), וא"כ המעביר חפץ המונח ארבע אמות לימינו עד סוף ארבע אמות לשמאלו יהא פטור, ועוד דהמעביר יש לו ארבע אמות בכל מקום שהולך וא"כ לעולם החפץ ברשותו, וגם יקשה ההיא דהזורק מרה"ר לרה"ר ורה"י באמצע, גם עיקר הדבר דתלו לה בארבע אמות שקונות לו בכל מקום, צריך ביאור, דהא מסקינן (ב"מ יב, דברה"ר אין לו ארבע אמות).

והנראה דכוונת הראשונים בזה, דכל ארבע אמות שמשמש בהן בהעברת חפץ, הן כעין רשות אחת שלו, וכעין ענין ארבע אמות שקונות לו בסמטה וצידי רה"ר, וכשמשמש בהעברת חפץ ביותר מארבע אמות אי אפשר לחשוב כל מקום ההשתמשות כעין רשותו, ומ"מ בתחלת ההעברה כשמשמש בתוך ארבע אמות, אכתי חשיב כעין רשותו, וכשמשמש ומוציא חוץ לארבע אמות נעשה הכל כרה"ר, והוי כעין הוצאה מרה"י לרה"ר.

אמנם מדברי הריטב"א (שבת עג, א) נראה דלא הוי ס"ל דרך זו, אלא ס"ל דכל ארבע אמות בכל מקום חשיבי כמקום בפ"ע, וכשמעביר חפץ חוץ לארבע אמות, הרי הוציאו ממקום למקום, וז"ל המעביר ארבע אמות ההיא נמי עקירת חפץ ממקומו היא כי המקום ארבע אמות מן הסתם וכו'.

כללא דמילתא

- א. כל מקום הנקבע לשביתה מרבעין אותו. (סק"א)
- ב. עיר או רה"י מרבעין אותה כפי צורתה, ואם אין הכרעה האיך לרבעה כפי צורתה מרבעין אותה לרבע עולם, ובכל זה אי אפשר לרבע באופן אחר. (סק"ב-ג)
- ג. ארבע אמות דשביתה, כשקונה שביתה במקום רגליו, מרבעין אותן באופן שיהיו הפאות ביושר

אבל באמת דבר זה לא יתכן, חדא דלא נזכרה הלכה זו בגמ' ובדברי הראשונים כלל, ובכל דוכתי אמרינן דאין חייב אלא בשמעביר ארבע אמות, וגם הרמב"ם שם בסוף דבריו (היי"ט) כתב נמצא כאן שלש מדות כיצד וכו', ולא הזכיר הלכה זו, ועוד דכתב הרמב"ם שם (היי"ח) וז"ל הואיל ויש לו לאדם לטלטל בכל המרובע שהוא ד"א על ד"א נמצא מטלטל באורך אלכסונו של מרובע זה חמש אמות ושלשה חומשי אמה לפיכך אין המעביר או הזורק ברה"ר חייב עד שיעביר חוץ לחמש אמות ושלשה חומשי אמה וכל מקום שאמרנו מתחלת ארבע לסוף ארבע או המעביר ד"א חייב הוא מתחלת האלכסון של ד"א עד סופו ואם העביר פחות מזה פטור עכ"ל, ואם איתא האיך סתם הרמב"ם דאין המעביר חייב עד שיעביר חמש אמות וכו', והרי אם קבע לו המרובע דרך משל לרבע עולם, ושוב העביר ד"א לרבע עולם יהיה חייב, ורק אם יעביר לאלכסון הרבוע לא יהא חייב עד שיעביר חמש אמות וג' חומשינן, ואם מעביר שני חפצים אחד באלכסון לחבירו, ע"כ אחד יהא שעור אחד מהן ארבע אמות ממש, ועוד דמבואר ברמב"ם דדין העברה ברה"ר מה"ת, תלוי בדין המרובע הנ"ל, וא"כ הזורק מרה"ר לרה"ר ארבע אמות ורה"י באמצע (צ"ב) אמאי חייב והיכן המרובע שלו בכה"ג.

ובאור דברי הרמב"ם והרשב"א והטור הכי הוא, דשעור ארבע אמות דהעברה ברה"ר, ילפינן מקרא דשבו איש תחתיו, והרי זה כאילו יש לו מרובע של ארבע אמות תחתיו ברה"ר, שיכול לטלטל בכלו, וילפינן מהאי קרא גם שעור ארבע אמות וגם שהוא באמות ידיה וגם שהוא באלכסון, שהרי במרובע דארבע אמות יש אלכסון של ארבע אמות, וכללו של דבר ענין המרובע אינו אלא על דרך הדמיון, ומשום דילפינן לה מקרא דשבו איש תחתיו, והכי מיפרש קרא על דרך דרשא זו, לכך כתבו הראשונים הלכה זו על דרך זו. וע"ע מ"א שצ"ו סק"א ש"מ"ט סק"ה, ופמ"ג ש"מ"ט א"א סק"א ובשעה"צ שם אות ג' ובחזו"א קי"ב סק"י"א, והנלענ"ד כתבתי.

ואגב דאירינן בזה, יש לבאר מש"כ הראשונים (בעה"מ שבת לו, ב. מדפי הרי"ף ורשב"א שבת צו, ב. וכעין זה ברמב"ן שבת עג, א. ובר"ן בחי" שם ולא, ב. מדפי הרי"ף) דהעברה ד"א ברה"ר תולדה דהוצאה מרה"י לרה"ר היא, לפי שארבע אמות של אדם בכל מקום קונות לו וכרשותו דמיין וכשמוציא חוצה להן בזורק או במעביר כמוציא מרה"י לרה"ר דמי, ולכאורה נראין הדברים תמוהין

שביתתו היא פחות מארבע אמות, כגון שמערב ברגליו, או מי שבא בדרך ואמר שביתתי באילן שבסוף אלפיים, ואותו אילן הוא פחות מד"א, או מי שמניח ערובו סתם, אבל היכא דשורש שביתתו הוא ארבע אמות או יותר, כגון בא בדרך ואמר שביתתי באילן ויש בו ד"א או יותר, או שעירב ואמר שביתתי במקום זה, ויש באותו מקום ד"א או יותר, אין לו אלא ארבע אמות, ודעת הרי"א דלעולם נותנין לו שמונה אמות. (סק"ז)

י.א. שעור שביתה למי שיצא או שהוציא והו חוץ לתחום, הוא כשעור שביתה למערב, ואין נקבע לו מקום שביתה, אלא משעה שנתן אל לבו שיצא מתחומו ואין לו לילך יותר. (סק"ז)



י.ב. המניח ערובו בעיר, ואמר שביתתי במקום פלוני בתוך העיר, ערובו ערוב אף אם הניח הערוב במקום שאי אפשר להביאו משם למקום שקבע שם שורש שביתתו, כגון שהניח ערובו בבית אחד וקבע שביתתו בבית אחר, ורה"ר באמצע, דאף שקבע שביתתו בבית מסוים, נקבעת שביתתו מתחלה בכל העיר, ונמצא דהוא וערובו במקום אחד, או דחשבינן כל העיר כעין רה"ר, ונמצא דהוא וערובו ברשות אחת. (סק"ח)

י.ג. וה"ה בכל זה לענין ארבע אמות דשבתה, כגון שקבע שביתתו ברה"ר על מפתן בית העומד חוץ לעיר ואין פתחו גבוה מעשרה, והניח ערובו בתוך הבית בתוך ארבע אמות של המפתן, אף דאין יכול להוציא הערוב למפתן הבית, ערובו ערוב. (סק"ח, ס"ז סק"ט בהערה)

י.ד. הקובע שביתתו ע"ג עמוד גבוה ט"ו טפחים ורחב ארבעה העומד ברה"ר, מתפשטת שביתתו באויר ארבע אמות שסביבות העמוד, ועולה עד לרקיע ויורדת חמשה עד גובה עשרה מקרקע רה"ר, ואם הניח ערובו ברה"ר הסמוכה לעמוד בתוך ד"א, אינו ערוב, דאין שביתתו שם, ואי אפשר לו להביא ערובו למקום שביתתו. (סק"ט)

כנגד פניו ואחוריו וצידי גופו בתחלת היום, ואי אפשר לקבוע הרבוע על דרך אחר. (סק"א-ג)

ד. וכשמניח ערוב, נקבע רבוע שביתתו באופן שתהיה פאת הרבוע כנגד מקומו בתחלת היום ולא הזוית. (סק"ג)

ה. והמניח ערובו חוץ לעיר ולן בעיר, הנין כל העיר ורבועה כמקום רגליו כשהוא עומד בתוכה בתחלת היום, וממילא נקבע רבוע השביתה באופן שפאת הרבוע תהיה כנגד פאת רבוע העיר, ואם מניח הערוב כנגד זוית העיר, נקבע רבוע השביתה, באופן שפאת הרבוע תהיה כנגד זוית העיר. (סק"ג)

ו. ואם אינו לן בעיר או להסוברים דעיר שלן בה לא חשיבא כד"א, וכלתה מדת תחומו באמצע העיר, נקבע רבוע השביתה באופן שתהיה פאת הרבוע כנגד מקום רגליו בתחלת היום וכנ"ל ס"ד, ואם כלתה מדתו בסוף העיר נקבע רבוע השביתה כנ"ל ס"ה. (סק"ג)



ז. שעור מקום שביתתו כשמערב ברגליו או בערוב שלא בתוך עיר או רה"ר המוקף לדירה, י"א שהוא ארבע אמות על ארבע אמות וי"א שהוא שמונה אמות על שמונה אמות, ויש לסמוך על דעה זו למעשה. (ש"ע שצ"ו ס"א, ויש לסמוך – מ"ב שם סק"ט)

ח. להסוברים דהשביתה היא ארבע אמות, יכול לברור מקום שביתתו לאיזה רוח שירצה, לפניו או לאחוריו או לצדדיו, ובלבד שיהיו רגליו או מקום שקבע לשביתתו בתוך אותן ארבע אמות. (מ"ב שם סק"ח-ט)

ט. יכול לברור הארבע אמות לאיזה צד שירצה, אחר כניסת שבת, וי"א דצריך לבררן בתחלת היום, ואם לא בירר, הן נקבעין סביבו והוא באמצען, ולהסוברים דיכול לבררן אחר כניסת השבת, מ"מ פאות הרבוע שבורר, נקבעין כפי גופו בכניסת השבת וכנ"ל ס"ג-ו'. (סק"ד-ה)

י. נראה מדברי הראשונים, דלהסוברים דהשביתה היא שמונה אמות, היינו דוקא היכא דשורש

מערכי

סימן יב

תבונה

פ"ט

אמות, אין לו אלא ארבע אמות לצד מזרח וצפון ודרום. (סק"י)

יא. אם המחיצה רחבה ארבע אמות [ואפילו פחות מעט כנ"ל סט"ז], וקבע שביתתו במחיצה סתם ולא פירש לאיזה צד, הרי הדבר מסופק לאיזה צד נקבעת שביתתו, ולדעת הרי"ף והרמב"ם שכתב בשו"ע ת"ט סי"א לא הוי ערוב. (סק"י)

יב. אם יש פתח במחיצה מתפשטת שביתתו משני צידי המחיצה. (סק"י)



יג. המעביר ארבע אמות ברה"ר חייב חטאת, וקי"ל דאין חייב אלא כשהעביר ארבע אמות ואלכסונו שהם חמשה אמות ושלשה חומשים, ושעור זה נמדד ממקום עקירת החפץ עד מקום הנחתו, ואין תלוי כלל במדה שבין החפץ לאדם המעביר. (סק"י"ב)

טו. הקובע שביתתו אצל מקום סתום כאילן או מחיצה, מתפשטת שביתתו בכל ארבע אמות שסביבות המחיצה, ומקום המחיצה מן המדה. (סק"י)

טז. אם המחיצה רחבה ארבע אמות [ולהסוברים דמקום שביתה הוא שמונה אמות, רחבה שמונה], אי אפשר לקבוע ארבע אמות דמקום שביתתו מקצתן בצדה ומקצתן בתוך המחיצה ומצדה השני. ונראה דאפילו אינה רחבה ארבע, אלא מעט פחות בשעור שאי אפשר לו לעמוד בתוך מקום שביתתו בחלק שכנגד עובי המחיצה, אי אפשר לקבוע שביתתו אלא מצדה האחד. (סק"י)

יז. ולכך אם הניח ערובו סתם לצד מזרח של כותל שש אמות באמצעו, נקבעין ארבע אמות דשביתתו, מן הכותל ולמזרח, ואי אפשר לו לבררם למערב, אבל יכול לבררם לצפון או לדרום ערובו, ולהסוברים דמקום שביתה הוא שמונה

סימן יב

בגדרי הוא וערובו במקום אחד

אף ששביתתו וערובו במקום אחד, חשיב הוא במקום אחד וערובו במקום אחר, והיינו דינא דאבד המפתח, ואף דאפשר לפרושה במגדל העומד חוץ לעבורה של עיר וחוץ לד' אמות מקום שביתתו, וכמש"כ הראשונים (לד,ב). לענין בור) דכולה מתני' מיירי בשהערוב חוץ למקום שביתתו, אבל בגמ' מבואר דמיירי נמי בשהוא ברה"י, וכ"כ רש"י במתני' (שם), וכיון דלא מצי שקיל ליה הוה ליה כשני מקומות, הרי דאף היכא דערובו מונח בתוך מקום שביתתו, מ"מ כיון דאין יכול להגיע אל מקום ערובו, ה"ל הוא עצמו וגופו במקום אחד היינו כל שטח תחומו ושביתתו שייכול לילך בו, וערובו במקום אחר, וע"ע לקמן סק"ד משכ"ב, ומיהו אם אחר יכול ליטול הערוב, הוא תלוי בפלוגתא דרבנן וסומכוס, וע"ע בזה לקמן סק"ב.

ב) רש"י לא,א.ד"ה והיכי מייתי לה, מדהוצרך רש"י להוכיח דרבי יהודה ס"ל כסומכוס מדנקט טהור בטהורה ומדנקט בלישניה במתני' לחוץ ולאכול, מבואר דאף לרבנן דסומכוס אי אפשר לערב בבית הקברות אלא אי אהל זרוק הוי אהל, גם נתבאר בדבריו,

א) לב,ב. הוא וערובו במקום אחד הוא, גדר הוא וערובו במקום אחד, שיהא מקום שביתתו באותה הרשות שהערוב נמצא בה, וכל שהערוב עומד במקום שאפשר להביאו משם למקום שביתתו, חשיב הכל רשות אחת והוא וערובו במקום אחד, וכל שאין יכול להביא ערובו למקום שביתתו, חשיבי כשני רשויות ואין הוא וערובו במקום אחד, וכששביתתו ברה"ר וערובו ברה"י או איפכא כיון שאין יכול להביא הערוב למקום שביתתו, ה"ל כרשויות חלוקות ואין הוא היינו שביתתו וערובו במקום אחד, ומה"ט ס"ל לרב בר שבא (לקמן לג,ב) דאף דיש לו איזה דרך להביא הערוב מרה"י לרה"ר לא הוי ערוב, כי שורש הנדון אינו אם יכול להביא הערוב אצלו אלא, אם חשיבי כשני רשויות או לא, ובזה ס"ל לרב ב"ש דכל שבעצם הן שני רשויות חלוקות, אין מתחשבין במה שיש לו דרך להביא מזו לזו. וע"ע משכ"ב לקמן סק"ו וסק"י ולעיל סי' י"א סק"ח.

עוד מצינו ענין הוא וערובו במקום אחד, והוא דצריך שיוכל ליקח ערובו, ואם אינו יכול ליקח את ערובו

עץ, נראה לכאורה דס"ל כהריטב"א, מיהו ממה שלא הזכיר ענין ד"א דקבר, נראה דס"ל דאין כהנים מוזהרין על ד"א דקבר, וכמש"כ הרא"ש בתוספותיו וכמו שנראה נמי דעת רש"י*).

מש"כ רש"י ל.ב. דרבנן ורבי יהודה ס"ל כסומכוס, נראה דדייק לה מלישנא דרבי יהודה דאמר לחוץ ולאכול וכמש"כ לקמן לא.א. ומשמע דהיינו נמי טעמא דלרבנן אינו ערוב, משום דלא מצי לאכלו וכסומכוס, מלבד טעמא דלא מצי למיעל למקום שביתתו.

ולהאמור המניח ערובו בבית וקבע שביתתו שם, ואבד המפתח, אין ערובו ערוב (ולדעת הריטב"א הוי ערוב), אף אם יש נקב בכותל ויכול להוציא הערוב אליו בידו או ע"י מקל, ודווקא בבית שחוץ לעבורה של עיר, אבל בבית שבעיר, כיון דקובע שביתתו בעיר, והרי הוא עומד בעיר או שיכול להכנס לעיר וגם יכול להביא הערוב אליו, הוי ערוב כשיכול להוציא הערוב אליו, וה"ה בבית העומד חוץ לעבורה של עיר, והניח הערוב באחד מן החדרים, ואבד המפתח של אותו חדר, ויכול להוציאו מנקב שבכותל, דכיון דקבע שביתתו בבית זה באיזה מקום מתפשטת שביתתו בכל חדרי הבית [ומודדין התחומין חוץ לכל אותו בית], וגם יכול להביא הערוב אליו, ואם הנקב הוא בכותל חיצון של בית, אם רה"ר שם אינו ערוב, ואם הוא כרמלית הוי ערוב, דמצי מייתי לה בה"ש, חוץ מיו"ט הסמוך לשבת מאחריו כמש"כ לקמן סי' י"ג סק"ו.

והמערב בבית הקברות המוקף מחיצות, ויש שם בתוך המחיצות מקום פנוי מקברות שיכול לילך שם, הוי ערוב, דהרי יכול לכנוס בחלק ממקום שביתתו ודי בזה, דאין צריך שיוכל לכנוס בכל מקום שביתתו, ולעולם איכא בתים בעיר ששובת בה, שהלכו בעליהן לשבות בעיר אחרת והמפתח עמם ואי אפשר לו לכנוס בהם, וכן היכא בבית הקברות הוא בתוך העיר או עבורה קנה ערוב, דהרי יכול לילך בכל העיר מקום שביתתו.

ג. ענין אבד המפתח ונפל עליו גל אינו משום מניעת אפשרות האכילה גרידא, וכאילו אינו ראוי לאכילה, דבגמ' (לה.ב.) אמרינן בענין אבד המפתח דהוה

דבערוב בבית הקברות יש לדון לפסול מתרי טעמי, וטעם אחד הוא אף לרבנן וטעם השני הוא רק לסומכוס, וכן מבואר בתוס' לעיל (כו.א.) דכתבו תחלה דהא דבבית הקברות לא הוי ערוב לרבנן דרבי יהודה, לאו משום דסברי כסומכוס הוא, דאף לרבנן דסומכוס לא הוי ערוב, ושוב כתבו דמ"מ רבי יהודה ס"ל כסומכוס מדקאמר ולאכול.

וממה שדקדקו רש"י ותוס' דרבי יהודה ס"ל כסומכוס ממה שאמר ולאכול, מבואר דטעם הפסול בזה, הוא משום שהוא עצמו אינו יכול להגיע לערוב ולאכול, וה"ל הוא במקום אחד וערובו במקום אחר וכאבד המפתח, ולרבנן לא מיפסיל מהאי טעמא, משום דחזי לישראל, וטעם דמיפסיל אף לרבנן, נתבאר בדברי רש"י במתני' (כו.ב.) דאי אפשר לו לקנות שביתתו במקום דאין יכול להכנס בו, וכן נראה מדברי התוס' שכתבו גבי קבר יחידי (לא.א.) דבעי תיבה ומגדל לחוץ בפני הטומאה לכו"ע, והיינו דבעי שיוכל להכנס למקום שביתתו שהוא בתוך ד"א דקבר, דבלא טעם זה שפיר הוי ערוב לכו"ע, אף אי נימא דאהל זרוק לאו שמיה אהל ואינו חוצץ אף לד"א דקבר, דהא יכול להוציאו ממקל וכיו"ב חוץ לד"א דקבר. ודעת הרמב"ם שכתב (פ"ו ה"ז) הטעם דמערבין בבית הפרס, גם מפני שיוכל ליכנס שם במגדל הפורה, מבואר כשיטת רש"י ותוס', דאף לרבנן יש לאסור היכא דאי אפשר לו להכנס, וכ"כ בפיה"מ גבי בית הפרס, דצריך בערובי תחומין שיוכל המערב להכנס למקום שהניח בו את הערוב, כדי שיהיה הוא וערובו במקום אחד, וכן דעת הרשב"א שכתב בעבוה"ק (ש"ה ק"ה) לענין קבר יחידי, דהוי ערוב משום דמצי אזיל בשידה תיבה ומגדל, וכן דעת הרא"ש, שכתב (ס"ג) דמתני' דבית הקברות אתיא נמי כרבנן דסומכוס, וכן מבואר ממש"כ בתוספותיו (לא.א.) לענין שידה תיבה ומגדל בקבר יחידי, אמנם דעת הריטב"א דלא בעי כלל שיוכל להכנס למקום שביתתו, ולכך פירש דבקבר יחידי הוי ערוב, משום דמצי קאי חוץ לד"א דקבר ומייתי לערוב בפשוטי כ"ע, וע"ע מש"כ לעיל שם (ל.ב.) דלרבנן דסומכוס אפשר לערב בבית הקברות אף אי אהל זרוק לאו שמיה אהל, ומשום דחזי לישראל, ודעת הרשב"א בחידושו לא נתבררה, דמש"כ לענין קבר יחידי דלא בעי שידה תיבה ומגדל משום דיכול ליטלו בפשוטי כלי

* אמנם ממש"כ שבת (קמו.ב.) נראה דס"ל דכהן מוזהר עליו, גם הרא"ש בהלכות טומאה (ס"ח) נקט בפשיטות דכהן מוזהר עליו, וכן מבואר ממש"כ הרשב"א בעבוה"ק (ש"ה ק"ה), וכן נראה דעתו בשבת (קמו.ב.) וע"ע במשכ"ב במע"ת אהלות (סכ"ה סק"ז).

המפתח] אלא אשבתו, דחשיב מקום ערובו ומקום שביתתו כרשויות חלוקות כמשנת"ב לעיל סק"א, ובוזה לא שייכי אחרים כלל, כיון דלדידיה הוה להו כרשויות חלוקות, וכן מוכח מדברי הראשונים בשמעתתא דנתגלגל הערוב (לה"א) דדנו אמאי אינו ערוב לרבי דס"ל דבה"ש יכול לצאת חוץ לתחום, ומבואר דלרבנן הוה ניחא להו בפשיטות הא דלא הוה ערוב, והיינו לפי שאין יכול לצאת ולהביא ערובו למקום שביתתו [דמקום שביתתו נשאר במקום שהניח ערובו בתחלה, כמשנת"ב מדברי הראשונים לקמן סי' י"ג סק"ב], אף דיכול להביאו למקום שביתתו ע"י אחרים (עי' תוס' לה"ב, ד"ה סעודה).

ד) בגדר הדבר איזה אופן נחשב שיכול לבוא למקום שביתתו או להביא ערובו ממקום הנחתו או לאכלו, ואיזה אופן נחשב שאינו יכול, מצינו דברים הנראין כסותרין, דהנה המניח ערובו בבית הקברות אי אהל זרוק הוה אהל, הוה ערוב, משום דיכול לחוץ ולילך בשידה תיבה ומגדל, אף דאין לו שם שדה תיבה ומגדל ואי אפשר לו להביאם בשבת ואין לו אנשים שישארוהו [וע"ג שורים והוא ינהיגם אי אפשר, דה"ל מחמר ולא הותר אף בה"ש], וכן המניח ערובו בבור עמוק מאה חוץ למקום שביתתו (כמש"כ הראשונים לד"ב) קנה ערוב, אף שאין לו סולם שם וגם אין יכול להביאו בשבת, ואילו אבד המפתח אינו ערוב, אף דיכול בה"ש לומר לנכרי לשבור המגדל, וכן המניח ערובו ברה"ר ושביתתו ברה"י או איפכא אינו ערוב, אף דיכול בה"ש לומר לנכרי להביאו למקום שביתתו, ואפי' הוא עצמו יכול להביאו בה"ש ע"י חבל שישלשל מרה"י לרה"ר ויקשור בו הערוב, ואם משום דאין שם חבל, כמבואר לד"א. [לפי' ראשון דרש"י, וגם לפי' שני מוכח כן, אי נימא דלא בעי אגדו בידו מבעוד יום כמש"כ רש"י, וכדמשמע מדברי התוס' ד"ה אי, וע"ש שכתבו דכולי האי לא אמרינן הוה איל ואי נייתי חבל], א"כ ה"ה לענין שידה, וכן כהן שערכו לו בבית הקברות, לא הוה ערוב לסומכוס ודעמיה גם היכא דיכול להכנס למקום שביתתו, כגון שהוא בבית הקברות שבתוך העיר (עי' לעיל סוף סק"ב) כמשנת"ב לעיל סק"ב, אף דיכולים אחרים להביא לו הערוב, וכן קשה ממש"כ הראשונים דכשצריך להעבירו ברה"ר יותר מד' אמות עד מקום שביתתו לא הוה ערוב, אף דיכול להביאו למקום שביתתו ע"י אחר שיוליכו פחות מד"א, ושוב יולכנו הוא עצמו פחות מד"א ויביאנו למקום שביתתו.

ליה הוא במקום אחד וערובו במקום אחר, וע"ש בפרש"י שכתב אהא דמקשינן הוא במקום אחד וערובו במקום אחר הוא, וז"ל נהי דתרווייהו ברשות היחיד נינהו כיון דלא מצי שקיל ליה הוה ליה כשני מקומות. ועוד דבית הקברות לרבי יהודה ובור מאה אמה, אי אפשר לו לאכול הערוב, דהא אין לו שידה ותיבה ומגדל או סולם (וסתמא משמע דהוה ערוב אף בבור רחב קצת שאינו יכול לטפס ולעלות ולירד בו בלא סולם), ומ"מ הוה ערוב [ועי' לקמן סק"ד הגדרים בזה], אלא גדר הענין הוא דהערוב מסולק ממנו וכאילו אינו ברשותו והוה ליה כמו הוא במקום אחד וערובו במקום אחר, וכל שאפשר לו באיזה אופן להגיע אל ערובו אף שכעת אי אפשר לו להגיע, שפיר חשיב כאילו הערוב ברשותו ואינו מסולק ממנו.

לא, א. והיכי מייתי לה, היינו דכיון דרבי יהודה ס"ל כסומכוס, וצריך שהוא עצמו יוכל לאכלו, ממילא כל שאין יכול הוא עצמו גם להביאו וגם לאכלו, דאם יביאנו בעצמו יהיה טמא ואסור בתרומה (אבל משום איסור טומאת כהנים אין בזה וכדמשמע מפרש"י, דאין כהן מוזהר על טומאת גולל ודופק וקבר וכמו שנתבאר במע"ת אהלות סי' כ"ד סק"ב-ג), ה"ל כאבד המפתח, דחשיב הוא במקום אחד וערובו במקום אחר, אבל לרבנן דסברי דאין צריך שהוא עצמו יוכל לאכלו, שפיר הוה ערוב אף היכא דאין יכול הוא עצמו להביאו, וכגון ערוב בבית הקברות, דאם אפשר לו להכנס למקום שביתתו, הוה ערוב, אף שאין יכול להגיע לערובו וכנ"ל סק"ב, ואף דנתבאר דענין אבד המפתח הוא משום דה"ל הוא במקום אחד וערובו במקום אחר, וא"כ אף לרבנן בעי שיוכל המערב עצמו להגיע אל ערובו, ומה יועיל מה שאחרים יכולים להגיע אל ערובו, וסוף סוף הוא במקום אחד וערובו במקום אחר, דלרבנן דחשבי אכילת אחרים מפתו כאכילה שלו, א"כ כל שאחרים יכולין להגיע לערוב ולאכלו, ה"ל כאילו הוא יכול להגיע ולאכלו, וכיון דאין צריך שהוא עצמו יוכל לאכלו, ממילא אין צריך שאותו שיכול לאכלו יוכל נמי להביאו, דכל שאפשר לעשות ע"י אחרים, ה"ה נמי אם יכול להעשות ע"י שנים, ואחד יביאנו מן הקבר ואחד יאכלנו.

אמנם לענין היכא דהניח ערובו חוץ למקום שביתתו, דצריך שיוכל להביאו למקום שביתתו, דאל"כ הוה ליה הוא במקום אחד וערובו במקום אחר, בזה אף לרבנן אין מועיל שיוכלו אחרים להביאו, דענין הוא במקום אחד בזה, לא קאי אגופו [כמו לענין אבד

ובכאור הדברים יש להקדים, דענין אבד המפתח אינו משום מניעת אפשרות האכילה גרידא, וכאילו אינו ראוי לאכילה, אלא גדר הענין הוא הערוב מסולק ממנו וכאילו אינו ברשותו והוי ליה כמו הוא במקום אחד וערובו במקום אחר, וכמשנת"ב לעיל סק"ג.

ובעקרו של דבר נראה דיש בזה ג' גדרים, הא' כשהנדון הוא שיוכל לבוא למקום שביתתו או להביא הערוב למקום שביתתו, או שיוכל להגיע לערוב לסומכוס, לכ"ע צריך שיוכל הוא בעצמו לבוא למקום שביתתו או להביא הערוב למקום שביתתו (וכמשנת"ב לעיל סק"ג) או להגיע אליו, דכל שאין יכול להביא בעצמו הערוב למקום שביתתו או להגיע אליו חשיב לדידיה כרשויות חלוקות (עי' לעיל סק"א), וכ"ש לענין שיוכל לבוא למקום שביתתו שהוא דבר שאי אפשר כלל ע"י אחרים. הב' כשהנדון הוא להגיע לערוב לרבנן דסומכוס, כגון שהוא בבית הקברות שבתוך העיר (עי' לעיל סק"ב), שפיר הוי ערוב כשיכולים אחרים ישראלים להגיע לערוב, ומטעם שנתבאר לעיל סק"ג. הג' אם יש אפשרות כללית אף שעתה אינה מעשית, בדבר התלוי בגוף האדם, שיוכל לבוא לאיזה מקום, שפיר חשבינן ליה כאפשר, אבל דבר התלוי בערוב או במקום, היינו להחליף מקום הערוב או לעשות שינוי באיזה מקום, בזה אין דנין אלא כפי מה שאפשר לו למעשה עתה ומזומן לפניו בקל, וטעם החלוק בדבר התלוי בגוף האדם, אין אנו דנין על מציאות קיימת לשנותה, אלא על מה שאפשר לו לעשות, וכל אפשרות כללית חשיבא אפשרות, אבל כשאנו דנין בערוב או במקום, אנו דנין על מציאות קיימת, לדונה כאילו אינה קיימת בגלל שאפשר לבטלה לשנותה ולהחליפה, ובזה צריך שיהיה אפשרות מעשית ומזומנת.

ולכך לענין ההולך האדם בבית הקברות בשידה וכיו"ב וכן לענין סולם הנצרך לאדם להכנס לבור עמוק מאה אמה, דהנדון הוא בגוף האדם אם יש לו אפשרות להגיע לאיזה מקום, שפיר חשבינן דיש אפשרות לאדם לבוא למקום שביתתו אף שאינה אפשרות מעשית עתה, ומה"ט פירש"י (כו,א) בהא דאמר רבי יהודה דיכול לחוץ ולילך, דיכול לכנוס שם מבעוד יום בעגלות, אף דבה"ש אין יכול לכנוס שם בעגלות משום מחמר, אבל לענין הבאת הערוב למקום שביתתו ע"י חבל וכל כיו"ב, אינו מועיל כל שאינה אפשרות מעשית ומזומנת לפניו, לפי שהנדון הוא בשנוי מקום הערוב, וכן אמירה לנכרי שישבור המגדל אינה מועלת,

דהוא שינוי במקום שמונח בו הערוב, ואינו מזומן לפניו, דהרי אינו עומד לכך לשברו. ואמירה לנכרי שיביא הערוב למקום שביתתו מרה"ר לרה"י אינה מועלת כיון דהוא עצמו אינו יכול להביא, והוא דבר התלוי במערב בלבד, ומה"ט נמי אינו מועיל מה שיכול להוליך הערוב ברה"ר יותר מד"א ע"י חבירו להביאו למקום שביתתו, ומש"כ התוס' להקשות גבי אילן (לג,א) דמצי לאתויי בזה עוקר וזה מניח, היינו משום דההעברה עצמה מרשות שהערוב מונח למקום שביתתו יכול לעשות בעצמו.

וז"ל הריטב"א (לה,א) והוי יודע דמאן דשרי הכא בשדה [הריטב"א גריס בגמ' בשדה אין ערובו ערוב כרבנן, ומבואר דאיכא מאן דשרי, והיינו ע"י שנותנו לחברו וחברו לחברו וכו'] כרבי שמעון (לקמן צה,ב) שנותנו לחברו וחברו לחברו, דוקא לענין המפתח אבל לענין העירוב בעצמו לא שרינן (לסומכוס) מהאי טעמא אם הניחו בבית הקברות או במקום שאינו יכול ליטלו על ידי עצמו ויכול ליטלו על ידי חבריו עכ"ל, ואין לפרש טעמו משום דאין הוא עצמו יכול להכנס במקום שביתתו, דהרי דעת הריטב"א דאין צריך שיוכל להכנס למקום שביתתו וכמשנת"ב לעיל סק"ב, ואין הנדון אלא לענין שיוכל להגיע לערוב, ומבואר דכל היכא דבעינן שיוכל להגיע לערוב, ויש מניעה מצד המקום, אינו ערוב אף דיכול להביאו אצלו ע"י אחרים. ונמצא המפתח בשדה [דאיירי ביה הריטב"א], אף דאי אפשר לו להביאו ולפתוח הדלת בעצמו אלא ע"י אחרים, מ"מ כיון דכשמביאו ע"י אחרים פותחו כדרכו, והמפתח עומד לכך להביאו ולפתוח בו בשבת או אחר השבת, הרי זה כאפשרות מעשית ומזומנת, משא"כ דבבר דאין עומד לכך ואין דעתו לכך, כגון שבירת המגדל ע"י נכרי.

אבד המפתח ויש שם חלון קטן שאין יכול להכנס בו אלא קטן כחוש, אינו ערוב לסומכוס, דהוא עצמו אין יכול להכנס בו, והמניעה מצד המקום, אבל אם החלון רחב, אלא שאין יכול להכנס בו לפי שהוא זקן קצת, ערובו ערוב, דע"י אחרים שיגביהוהו ויורידהו בתוכו אפשר לו להכנס ואין מניעה מצד המקום, וככהן שאחרים מוליכין אותו באהל זרוק בבית הקברות.

נפל המפתח לבור מאה אמה, אין ערובו ערוב, דהערוב מונח במקום סתום שאי אפשר לו להגיע אליו באופן מזומן ומעשי, ואמנם הוא והמפתח במקום אחד, אבל ערובו במקום אחר.

חוץ לד"א כדאוקמינן בגמ', ואי אין לו ד"א, ע"כ בור מיירי בשהניחו חוץ לנקודת מקום שביתתו, וגם לא משמע דפליג אכולה שמעתתא דלעיל ודלקמן דמוקמינן למתני' דאילן ובור בשהניח הערוב חוץ לד"א, וגם מפרש"י בשמעתין מבואר כן.

והנראה דס"ל לרב ב"ש דכל היכא דאין חלוק רשויות בין מקום הערוב למקום שביתתו, ודאי חשיב הוא וערובו במקום אחד, דהרי שביתתו וערובו במקום אחד הוא שהרי אין חלוק רשויות ביניהם והכל מקום אחד הוא [וע"ע לעיל סק"א משכ"ב], אבל היכא דיש ביניהם חלוק רשויות והוא וערובו אינן במקום אחד, אין מועיל מה שיכול להביאו לדוננו כאילו הביאו לרשות שהוא שוכת בה, והכא נמי כשמניח ערובו בתוך העיר בביתו, חשיב מקום ערובו ושביתתו כרשויות חלוקות, ואף אם הניח הערוב ברה"ר סמוך לביתו וקנה שביתה ברה"ר חוץ לעיר, דתוך העיר וחוץ לעיר כרשויות חלוקות הן לענין ערוב, כיון דעיר ששוכת בה אינה מקום ערוב ושביתה וכדתנן (א.ס.) הנותן ערובו בעבורה של עיר לא עשה ולא כלום, ואף דיכול להוציא הערוב חוץ לעיר לא אמרינן דחשיב כמו שהוציאו.

וכל זה לפרש"י דפירש גבי אילן דמיירי אף בנוטה חוץ לד"א הרבה וצריך להוליכו פחות פחות מד"א, אבל ממש"כ התוס' (ג.ב.) ד"ה איתיביה נראה דמשום הך קושיא הן מפרשין ההיא דאילן בשנוטה חוץ לד"א פחות מד"א, וכה"ג דהערוב מונח פחות מד"א ממקום שביתתו חשיב שפיר הוא וערובו במקום אחד בלא הואיל, דכה"ג לא חשיב חלוק רשויות כלל, כיון דבתוך ד"א שרי להוליך בכל ענין, וכ"כ הריטב"א (ועמש"כ לפרש לדעת רש"י) והר"ן (ג.ב.).

ודברי הרשב"א (ג.ב.) בזה לא נתבארו, דנראה מדבריו דאין חלוק בזה, ואוקימתא דמוקמינן לההיא דאילן בשנוטה חוץ לד"א, אתיא כסברא דר' ירמיה, ולדבריו יקשה האיך יפרש רב ב"ש מתני' דאילן ובור, דחדא מינייהו ע"כ מיירי בשהערוב מונח חוץ למקום שביתתו כמשנת"ב, גם סוף דברי הרשב"א שם סתומין דבא לפרש אמאי אין באילן משום גזירת יו"ט אחר השבת, וכתב הטעם משום דבה"ש דיציאת שבת ג"כ לא גזרו בדבר שהוא משום שבות, וטעם זה אינו מובן דהרי בה"ש דיו"ט אחר השבת עצמו ודאי אסור להשתמש באילן ואין ערובו ערוב, וכמש"כ הרשב"א לקמן (ג.ב.), וגם צ"ע שלא כתב הטעם שכתב לקמן (שם) דשאני אילן דאיסורא דרבנן בלחוד הוא ואי

עוד יש להוסיף ענין אחד, דבכלי המשמש להביא אליו את הערוב, יש חלוק אם הוא משמש את האדם שיוכל להגיע אל הערוב, או שהוא משמש את הערוב שעל ידו יוכל האדם להביא אליו את הערוב, והיינו טעמא דמערכין לכהן טהור בתרומה טהורה אף דלית ליה השתא פשוטי כלי עץ שאין ברחבן טפח, והשובת בראש השוכך והניח ערובו למטה מעשרה אין ערובו ערוב מפני שאין לו חבל (לד.א.), דפשוטי כ"ע הן משמשין את האדם כידא אריכתא, משא"כ חבל שנעשה כיד לערוב, ודבר המשמש את האדם חשיב כאילו האדם עצמו יכול להביא, ודבר המשמש את הערוב, הרי זה כשינוי מציאות הערוב.

ה) דינא דאבד המפתח נראה פשוט דהוא אפילו היכא דנמצא במקום קרוב, אלא שאי אפשר לחפשו ולמצאו אלא בטורה גדול שאין דרך לעשותו, אלא שוברין הדלת או המנעול או עושין מפתח חדש וכיו"ב.

הניח הערוב בבית גבוה כמה קומות, ושער הבית נעול ואבד המפתח, ויש בקומה העליונה חלון פתוח (ואין שם סולם), יש להסתפק אי שרי, דיש לומר דלא אמרו אלא בבור דפתח שנכנסין בו כשרוצין, פתוח, אבל מקום שיש לו פתח והוא נעול, אף שיש לו עוד פתח אחר, כיון שאין רגילות להכנס שם כלל, והשתא אין אפשרות מעשית להכנס דרך שם, חשיב במקום נעול.

הניח ערוב באיזה בית, והלך הבעלים מביתו והפקיד המפתח אצל שכן, ואינו מתיר לו להכנס לביתו, ערובו ערוב, ולא דמי לאבד המפתח, דכל כה"ג דאפשר בקל לפתוח כדרכו אלא דצריך רשות בעלים, חשיב כמניעה בעלמא ולא נעשה מקום הערוב כרשות חלוקה.



ו) ג.ב. איתיביה רב בר שבא לרב פפא וכו', לפום ריהטא משמע דס"ל לרב בר שבא דלעולם צריך להניח הערוב בתוך מקום שביתתו, ואם הניחו אפילו אמה אחת חוץ למקום שביתתו אפילו היא ברה"ר לא קנה ערוב, אף דיכול להביאו לתוך מקום שביתתו, ומשום דלא אמרינן הואיל ויכול להביאו למקום שביתתו, אלא צריך שיהיה שם בשעת קניית הערוב. אבל זה דבר שאי אפשר דהרי אילן או בור דמתני' לא מתוקמא אלא בכה"ג דערובו חוץ למקום שביתתו, דאי הנותן ערובו יש לו ד"א, ע"כ אילן מיירי

אפשר ליגע באיסורה דאורייתא, ולכך לא גזרו שבת דעלמא אטו הא.

ז) שם אמאי נימא כיון דאי בעי אמטויי מצי ממטי ליה וכו', שיטת התוס' דלא הוקשה לו אלא מיו"ט, וכללא דכל דבר שהוא משום שבות וכו' אינו מתיר שבות דפחות פחות מד"א ברה"ר, וגזרה דמשום יו"ט שחל אחר השבת, אינה אלא בדבר שיש בו אסור דאורייתא. והקשה לשיטתן דהוה מצי לתרוצי בפשיטות דלא פלוג חכמים בין תקון ערוב לשבת לתקון ערוב ליו"ט, שזה יצטרך להניח חוץ לעיר וזה יוכל לקרות לו שם בביתו, והיותו קשה הוא מש"כ לחלק דלא גזרו אלא בדבר שיש בו אסור דאורייתא, דהרי עקרו של ערוב אינו עומד שיאכלנו שם, דהרי אוכל סעודתו בביתו, וגם אם ירצה לאכלו יאכלנו במקום שהוא ומה לו להביאו למקום שביתתו, וכי יש איזה מצוה בדבר, ומה לנו לגזור במילתא דלא שכיחא כהאי ולחלק בזה בין איסור דאורייתא לאיסור דרבנן, ואין הגזירה אלא דחיישינן שיעשה הערוב באופן זה גם ביו"ט שאחר השבת ונמצא דאין ערובו ערוב, ובהוה אין הפרש אמאי אין ערובו ערוב, אם משום שאי אפשר לו להביאו למקום שביתתו משום איסור דרבנן או משום איסור דאורייתא.

והנה לא נתבאר בדברי התוס' וסיעתם, אי שרי ביו"ט להניח הערוב ברה"ר תוך העיר סמוך לביתו, כשביתתו ברה"ר, דהרי אף ביו"ט שחל אחר השבת אין בהולכתו אלא איסור דרבנן אם יוליכו פחות פחות מד"א, אבל העיקר נראה דכל היכא דאי אפשר להוליכו בשבת אלא באיסור דרבנן הנוגע באיסור דאורייתא, גזרו בו ביו"ט אטו יו"ט שאחר השבת, דאל"כ באמת ביו"ט לא יצטרך להוציא הערוב חוץ לעיר כששבות שלא ברה"ר, ואף שכתבו התוס' דאיכא למימר דהא דצריך להוליך הערוב עד מקום השביתה היינו כשביתתו ברה"ר ויש רה"ר בדרך, היינו דאפשר לאוקמי מתני' דמוליכו בראשון בהכי, אבל כלפי האמת אין נראה דכששבות שלא ברה"ר אין צריך להוליך הערוב, ועוד דגם כששבות ברה"ר אין בהולכתו אלא איסור דרבנן אם יכניסו כלאחר יד, וע"כ דכל איסור דרבנן הנוגע באיסור דאורייתא גזרו בו.

ולפמ"ש"כ הראשונים לעיל (לג,א) דכל היכא דמעביר או מושיט או זורק מרה"ר לרה"ר דרך רה"ר לא הותר בה"ש, דהוא קרוב לבוא לידי איסור דאורייתא, א"כ אין להניח הערוב ביו"ט חוץ למקום

שביתתו כל שאי אפשר להוליכו אלא אם יוליכו ד"א ברה"ר, או אפילו פחות מד"א ברה"ר אם מקום שביתתו ברה"ר או שצריך להעבירו גם דרך רה"ר, וכן כשמקום שביתתו ברה"ר וצריך להעבירו דרך רה"ר.

ח) שיטת רש"י דהוקשה לו גם משבת (כן נראה מסתימת דבריו וכן מוכח ממה שהוצרך לתרץ אמאי מייתי מתני' דמוליכו בראשון), וס"ל דכללא דכל דבר שהוא משום שבות וכו' מתיר גם שבות דפחות פחות מד"א ברה"ר, גם ס"ל דלא נאמר הך כללא אלא בכניסת השבת ולא ביציאתה ונע"ע לקמן סק"ט משכ"ב], והיינו טעמא דביו"ט שחל להיות אחר השבת, אינו יכול להוליך הערוב פחות פחות מד"א, והא דלא גזרו כן גם לענין אילן יש לומר כמש"כ התוס', אבל דעת רש"י לעיל גבי אילן (לג,א) ולקמן גבי הניח ערובו בכותל, דאפשר להניח ערוב ברה"ר רחוק ממקום שביתתו ומשום שיכול להוליכו בין השמשות פחות פחות מד"א, והנראה דלא גזרו אטו יו"ט שחל אחר השבת אלא לענין הולכת ערוב, דודאי אם לא יצטרכו להוליך ערוב כל שבתות השנה וימים טובים לא יוליך אף אחד ערובו, ויבוא הדבר לידי משול ביו"ט שחל להיות אחר השבת, אבל כל הנך דאילן ובור הוא מילתא דלא שכיחא כלל שיניח ערובו שלא במקום שביתתו, ומילתא דלא שכיחא לא גזרו בה.

שיטת הראב"ד, דהא הוה פשיטא ליה לרב ב"ש, דכל שמעולם לא הניח הערוב חוץ לעיר וקרא לו שם, אי אפשר לו לקרות לו שם בביתו הואיל ויכול להביאו למקום שביתתו, ולא הוקשה לו אלא משבת ויו"ט הסמוכים זה לזה, דביום שני לא יצטרך שוב להוליכו דכיון דכבר אנחיה לעירוביה מיום ראשון והשתא נמי על ההוא עירוב קא סמיך הילכך נחזייה לההוא עירוב קמא כמאן דאמטיניה השתא, ותירץ דגזרו שבת שאחר יו"ט אטו יו"ט שחל להיות אחר השבת, והשתא לא קשיא כלל מאילן ובור, וגם אתא שפיר הא דאקשי ממתני' דמוליכו בראשון, וכן דעת הריטב"א וכ"כ משם הרא"ה.

ט) בדברי רש"י לא נתבאר להדיא טעמא דביו"ט שחל להיות אחר השבת, לא מצי ממטי ליה, ובתוס' ר"פ כתב הטעם משום דס"ל דכללא דכל שהוא משום שבות וכו' אינו אלא בכניסת השבת ולא ביציאתה, וכ"כ קצת מהאחרונים, והדבר נראה תימה קצת דלא הזכירו הראשונים בשמעתין מענין זה, אחר דאין מקור לחלוק זה אלא משמעתין לשיטת רש"י,

(י) במש"כ התוס' דצריך להניחו ברשות הרבים במקום קרוב כשיעור שני תילתי מיל וכו', הנה לא כתבו כן אלא לשיטת רש"י, אבל לדידו, אין צריך לזה, דאין צריך שיוכל להשלים ההולכה בתוך בין השמשות דיו"ט דווקא, דהרי יוכל להמשיך ההולכה ביו"ט עצמו, ורק לפרש"י דקושיא דרב ב"ש היא גם לענין שבת, ומשום דמצי לאמטויי פחות מד"א, דזה א"א אלא בבה"ש, הוצרכו התוס' להגביל ההולכה בשעור זמן דבה"ש, וכן מבואר בתוס' ר"פ דהקושיא היא רק לענין שבת כפרש"י (ויש חסרון הניכר אחר תיבות אלף וחמש מאות אמה, וחסר סוף הקושיא והתרוין ותחלת הקושיא האיך יוציא מביתו לדה"ר, והמהדירים לא העירו בזה כלום), אמנם בתוס' הרא"ש שלפנינו איתא דגם לענין יו"ט צריך תנאי זה, ונראה דשום מעתיק טועה הוסיפו, ומתחלה היה כתוב ועוד בשבת היכי אמרינן וכו' וכמש"כ בתוס' ר"פ, והמעתיק לא הבין החלוק בזה בין שבת ליו"ט והוסיף תיבות "בין ביו"ט בין", וגם מריהט דברי הרא"ש נראה דבא להקשות על רש"י, וכן נראה ממש"כ בתרוצו ומיהו איכא לשנויי וכו', ולשון איכא לשנויי אין שייך בדבר דמוכח להדיא ואי אפשר לומר בו דרך אחר, וע"כ דלשיטתו דהקושיא היא רק לענין יו"ט אין צריך לכל זה.

ובעיקר הך מילתא יש להתבונן, מה יועיל שיוכל להוליך הערוב במשך איזה זמן, והרי תחלת היום בשעת קניית הערוב אינה אלא רגע אחד, ובאותו רגע הערוב מונח רחוק ולא יוכל להביאו ברגע זה, ומה יתן ומה יוסיף שיוכל להביאו במשך הזמן שאחר רגע קניית הערוב, ועוד יש להקשות דהא בעינן סעודה הראויה מבעוד יום במקומו (כמשנת"ב לעיל סק"ט), והיינו דבעי שתהא סעודה הראויה ברגע אחרון של ערב שבת או יו"ט, ובאותו רגע הערוב מונח רחוק ממנו ולא יוכל להביאו, ואפילו אינו רחוק אלא כמה אמות, ומה יועיל שהניח הערוב בזמן שעדיין היה ראוי להביאו מבעוד יום למקום השביתה.

ועוד יש בזה קושיא גדולה, מה יועיל שיוכל להוליך הערוב בה"ש פחות פחות מארבע אמות, ושמה תחלת היום היא בסוף בה"ש, ונמצא דאין שהות בשעת קניית הערוב להוליכו, ואין לומר דמקילנן מספק, דהא ודאי לכתחלה אסור להניח הערוב על צד ספיקא דבה"ש, כמשנת"ב לעיל סק"ט, ולדעת התוס' ושאר ראשונים (לקמן ע"א) שכתבו דאף בדיעבד אין הערוב קונה אם הניחו בתוך בה"ש, ה"נ אף בדיעבד

ועוד דמש"כ התוס' ד"ה גזירה להקשות מאילן ומשום דממה נפשך אסור להשתמש באילן, ולא הקשו מבור דליכא ממה נפשך, משמע דאין הפרש בזה בין כניסת השבת ליציאתה, וכן מבואר דעת הרשב"א לעיל (לכ"ב). וכן דעת הריטב"א לקמן לח"ב. גבי הא דאקשי אביי והא בעינן סעודה הראויה מבעוד יום, ואם כן קשה אמאי לא הזכירו התוס' והרשב"א מזה כלום כשדנו בדברי רש"י לעיל שם, דהא כל פרש"י תלוי בהך כללא והתוס' והרשב"א לא ס"ל הך כללא.

והנראה דטעם דאי אפשר לערב כה"ג ביו"ט שחל להיות אחר השבת, משום דנתבאר לקמן (לו"ב) דסוף היום קונה ערוב או דבעינן סעודה הראויה מבעוד יום, ומסתברא דאף לצד דבעינן סעודה הראויה מבעוד יום, היינו סעודה הראויה מבעוד יום במקום שביתתו, וכ"כ רש"י בשמעתין (לד"א. סוד"ה אין ערובו ערוב, ואמנם שם הנדון אינו לענין מבעוד יום אבל כיון שהוצרך לומר דבעינן סעודה הראויה במקומו כתב האמת דבעינן לה מבעוד יום), וביו"ט שאחר השבת, לא מצי ממטי סעודתו למקום שביתתו מבעוד יום, ומשא"כ בכל שבת ויו"ט, ואף דדעת רש"י (לקמן ע"א) דהמערב בתוך בה"ש קנה ערוב, וא"כ אף ביו"ט שחל אחר השבת, מצי ממטי ליה בתוך בין השמשות ויקנה לו הערוב כמו אילו הניחו באמצע בה"ש, מ"מ לא התירו חכמים לעשות הערוב לכתחלה באופן שיוכל לקנות רק בתוך בין השמשות, ואם יניחו כל שבת ויו"ט הערוב בביתם בתוך העיר, ודאי גם ביו"ט שחל להיות אחר השבת יעשו כן ולא יצאו להניחו חוץ לעיר במקום שביתתם (כנ"ל סק"ח), ונמצא דעושינן ערובן לכתחלה בתוך בין השמשות.

ולאמור הקונה שביתתו בכרמלית ומניח ערובו שם רחוק ממקום שביתתו, דזה שפיר דמי לכו"ע, עכ"פ בשבת או ביו"ט, דלרש"י לא גזרו בזה כיון דהוציאו חוץ לעיר וכמשנת"ב לעיל סק"ח, ולהתוס' שרי כיון דאף בשבת אין בו איסור אלא מדרבנן, וכ"ש לדעת הראב"ד, ומ"מ צריך שיניח הערוב קרוב למקום שביתתו באופן שיוכל לילך משעת הנחת הערוב עד תחלת בה"ש, ממקום הערוב למקום שביתתו, וכן מתחלת בה"ש עד צה"כ, דלענין סעודה הראויה מבעוד יום די לנו כמה שיוכל לילך מבעוד יום, והזמן לזה מתחלת הנחת הערוב [וכמו שיתבאר בסמוך סק"י], ולענין סעודה הראויה בשעת קניית הערוב בעי שיוכל לילך משעת קניית הערוב ואילך.

אינו קונה, והיה מקום לומר דכיון דהתוס' לא הוצרכו לזה אלא לרש"י כמשנת"ב לעיל, כתבו כן לשיטת רש"י, דס"ל דהמניח ערובו בה"ש קנה בדיעבד, אבל אין נראה כן, דאם כן היה להן להזכיר דלשיטתן אי אפשר לומר כדרך זו, ועוד דבכרמלית ודאי גם להתוס' שרי להניח הערוב מופלג חוץ למקום שביתתו אפילו מאה אמה, כמבואר בדברי התוס' והראשונים גבי בור (להב, וכמש"כ התוס' לעיל גבי אילן הנוטה (להב, אף דודאי אין יכול להוליך הערוב מאה אמה ברגע אחד, ועוד דאפילו היכא דהניחו אמה אחת או שנים חוץ לארבע אמות, וכההיא דאילן הנוטה חוץ לד"א, עכ"פ יש איזה שיהו בהולכתו לתוך ד' אמותיו, ושמא תחלת היום היא ממש ברגע אחרון של בה"ש ואין שיהיו כלל להוליך הערוב, וכבר עמד החזו"א (ק"ט ס"ק י"ח) בקושיא זו ע"ש.

ולפי מה שנתבאר לעיל סק"א דענין הוא וערובו במקום אחד, שיהא מקום שביתתו באותה הרשות שהערוב נמצא בה, וכל שהערוב עומד במקום שאפשר להביאו משם למקום שביתתו, חשיב הכל רשות אחת, אתא שפיר, דכל שיש איזה פרק זמן אחד שבו אפשר להוליך הערוב למקום שביתתו, חשיבי מקום הערוב ומקום שביתתו כמקום אחד בכל אותו פרק זמן.

אלא שיש לדון מתי תחלת אותו פרק זמן ועד כמה הוא נמשך, והנה לענין סעודה הראויה מבעוד יום, ודאי חשבינן תחלת הזמן משעת הנחת הערוב והוא נמשך עד סוף היום דע"ש, אמנם לענין תחלת היום קונה ערוב, היה מקום לדון דחשבינן תחלת הזמן נמי משעת הנחת הערוב, אבל נתבאר בגמ' דחשבינן תחלת הזמן לענין זה, מתחלת היום ואילך, ולכך לא חשיב ערוב בכמה גונוי אלא לרבי דס"ל דכל דבר שהוא משום שבות לא גזרו עליו בה"ש, ומ"מ אין צריך לחשוב רגע תחלת היום בפני עצמו, אלא אפשר לחושבו עם כלל הזמן דמתחלת היום עד סופו, וכיון דבשבת עצמו אי אפשר להוליך, ע"כ חושבין הזמן מתחלת בה"ש עד סוף בה"ש בלבד.

ואף דיש להסתפק שמא תחלת היום הוא בסוף בה"ש, מ"מ כיון דאסור לצאת חוץ לתחום מתחלת בה"ש, כבר קונה הערוב מתחלת בה"ש להתיר ההליכה חוץ לתחום, וממילא אף אם לפי האמת הוא שייך לטוף יום הקודם, חשבינן ליה לענין זה כתחלת היום, כי תחלת היום לענין זה הוא משעת תחלת קנית הערוב

להתיר ההליכה חוץ לתחום, ואף לרבי דס"ל דשרי לילך בה"ש חוץ לתחום, כמש"כ הראשונים בשמעתתא דנתגלגל (לה, א), מ"מ כיון דלא שרי שבות בה"ש אלא לצורך מצוה וכיו"ב או לענין דיעבד, כמש"כ הרמב"ם (פכ"ד ה"י) והראב"ד (ברשב"א ערוכין לג, ב ובריטב"א שם לב, ב. ובשבת לה, א) והטור (שמ"ב) והריטב"א (שבת ח, ב), וקנין הערוב מתיר ההליכה מתחלת בה"ש אף שלא לצורך מצוה (אמנם עיקר הערוב צריך שיהיה לצורך מצוה), חשבינן לתחלת בה"ש כתחלת היום, ואף אי נימא דלרבי שרי שבות בה"ש אף לכתחלה ושלא לצורך מצוה, נוכחו שנראה דעת רש"י (שבת לה, א) והתוס' (שם לט, ב, וכן נראה דעת הרמב"ן והרשב"א שם, ועי' ריטב"א שם) והרא"ש (בתוספותיו שם), וע"ע ב"י סו"ס שמ"ב ואכמ"ל, מ"מ כיון דהמניח ערוב בה"ש אינו ערוב, חשבינן תחלת היום לענין קנין הערוב, בתחלת בה"ש. ואף לדעת רש"י דס"ל דהמניח ערוב בה"ש הוי ערוב, מ"מ אפשר לחשוב כאילו כבר חל איסור תחומין בתחלת בה"ש, וכמשנת"ב לקמן סי' י"ג סק"א.

יא) התוס' הגבילו הרחקת הערוב ממקום השביתה, שלא יהא רחוק יותר משעור שני תילתי מיל או שלשה רבעי מיל או חצי מיל שהם שעורי בה"ש למר כדאית ליה ולמר כדאית ליה, ואף דשעור הלוח הנ"ל הוא שעור במי שמהלך לאטו, והרי יכול לרוץ, מ"מ כיון דהנדון הוא ברה"ר דצריך להוליך פחות פחות מד"א, ובהו אי אפשר לו לרוץ וגם צריך להתעכב מעט כל ארבע אמות, נקטו התוס' בסתמא שעור הנ"ל. ומיהו כשהנדון הוא בהולכה בכרמלית, דאין צריך להוליך פחות פחות מד"א, ודאי השעור הוא בריצה, אם הוא יכול לרוץ, וה"ה דמשערין ברכיבה בסוס וחמור, דאינו אלא שבות, דחי נושא את עצמו, ואם ירצה לאכול הערוב (במקום שביתתו) הוא נטפל לו, דדוקא כיס ואבן ודינר לגבי תינוק אמרינן (שבת קמא, ב) דלא מבטלי ליה משום דאינו משמש ליה כלום, ומשא"כ בפת שאוכלה והוא צריך לה במקום שהוא הולך שם. וכן אפשר לשער בנסיעה באופניים, אם יכול לנסוע בהן, אף אם אין לו השתא אופניים, דאופניים לא גריעי משידה תיבה ומגדל, וסולם ק' אמה וכל כיו"ב וכנ"ל סק"ד.

כללא דשמעתתא

א. אין צריך להניח הערוב בתוך מקום שביתתו. (סק"א)

מערכי

סימן יב

תבונה

צו

- ב. כשמניח ערובו חוץ למקום שביתתו, צריך שיוכל
הוא עצמו להביא הערוב למקום שביתתו כדלקמן
סי"א-ט"ז. (סק"א-ג)
- ג. צריך לקבוע שביתתו במקום שיוכל להכנס שם
ואפילו לקצתו, ויש מי שאומר דאף אם אין יכול
להגיע למקום שביתתו הוי ערוב. (סק"ב)
- ד. אף כשהערוב במקום שביתתו, צריך להניח הערוב
במקום שיוכל להגיע אליו, הוא או ישראל אחר.
(סק"א-ג)
- ה. בכל הנך אם יכול להגיע הוא [או אחר, בההיא
דס"ד], אלא שצריך שיעזרהו אחרים לזה, או
שצריך לזה איזה כלי, כגון כהן שצריך שיכניסוהו
בתוך אהל החוץ לבית הקברות, או שצריך סולם
להכנס לבור עמוק וכל כיו"ב, אף אם אין שם
אחרים שיעזרוהו, ואין שם אהל החוץ או סולם,
שפיר הוי ערוב. (סק"ד)
- ו. אם אין יכול הוא עצמו [או אחר, בההיא דס"ד]
להגיע בשום דרך ואופן, אבל אחרים יכולים
להביא הערוב ממקום שהוא, או לשנות המקום
באופן שיוכל להגיע אליו הוא או ישראל אחר
[בההיא דס"ד], או שאפשר ע"י איזה כלי שאינו
בנמצא כאן עכשיו, להביא הערוב או לשנות
המקום, לא הוי ערוב. (סק"ד)
- ז. כלי המשמש להביא את הערוב, אם הוא משמש
ביד האדם כידא אריכתא, כגון מקל ארוך שמביא
בו הערוב ממקום שאין יכול להכנס שם, חשיב
כאילו האדם עצמו יכול להגיע לערוב, ואף שאין
לו השתא הכלי הוי ערוב וכנ"ל ס"ה. אבל אם הוא
משמש כיד לערוב, כגון חבל שע"י שיקשור אותו
בערוב יוכל להביאו ממקום שאי אפשר להביאו
באופן אחר, לא הוי ערוב אם אין לו השתא הכלי
וכנ"ל ס"ו. (סק"ד)
- ח. נראה דאם צריך מפתח כדי להגיע או להביא,
והוא מונח בבור עמוק, ואין לו סולם, חשיב כאין
יכול להגיע או להביא, ולא דמי לערוב עצמו
- המונח בבור עמוק דהוי ערוב אף שאין לו סולם
כנ"ל ס"ה. (סק"ד)
- ט. הניח ערובו בית גבוה כמה קומות, ואבד המפתח
של שער הבית, ויש בקומה העליונה חלון פתוח
ואין שם סולם, יש להסתפק אי שרי, דיש לומר
דשאני בור עמוק הנ"ל ס"ה, דפתחו פתוח,
משא"כ הכא דלעולם אין נכנסין בחלון שבקומה
העליונה אלא בפתח, והוא נעול ואבד המפתח.
(סק"ה)
- י. הניח ערוב באיזה בית, והלך הבעלים מביתו
והפקיד המפתח אצל שכן, ואינו מתיר לו להכנס
לביתו, ערובו ערוב. (סק"ה)
- יא. אף דיכול להניח הערוב חוץ למקום שביתתו,
צריך שיוכל להביאו למקום שביתתו, ולכך אם
מקום שביתתו ברה"ר אסור להניחו ברה"י או
במקום שאי אפשר להוליכו משם למקום שביתתו
אלא אם יעבירונו ברה"י, וכן איפכא אם מקום
שביתתו ברה"י, אלא א"כ יש לו דרך להביאו
למקום שביתתו דרך היתר בשבת או אפילו
באיסור דרבנן המותר בין השמשות דשבת, ובכל
זה דין יו"ט כדין שבת. (סק"ז)
- יב. וכן אין להניחו אף ביו"ט במקום שאי אפשר
להוליכו משם למקום שביתתו אלא אם יוליכו
ד"א ברה"ר. (סק"ז)
- יג. אם יש כרמלית בין מקום שביתתו למקום הנחת
הערוב, יכול להניחו אפילו מופלג הרבה על פי
הכללים דלעיל סי"א-י"ב, מיהו צריך שיוכל
להביאו למקום שביתתו, בסוף היום דערב שבת
או יו"ט, ובתחלת היום דשבת או יו"ט. (סק"ט)
- יד. וכיון דבשבת אי אפשר להוליך הערוב בכרמלית
אלא בה"ש, א"כ בשבת אין יכול להניח הערוב
מופלג ממקום שביתתו, אלא כשהדרך ממקום
הערוב למקום שביתתו, הוא כשעור שיוכל
להוליך הערוב למקום שביתתו בה"ש, אם ירוץ או
ירכב על סוס וחמור או אופניים, ואף אם אין לו

סוס וכו'. וכיון דצריך שיוכל להוליך הערוב גם בסוף היום דע"ש, צריך שיניחו קרוב כשעור שיוכל לרוץ או לרכב קודם בה"ש כנ"ל, וכפי המרחק שמניחו ממקום שביתתו, צריך להקדים ולהניחו קודם בה"ש. (סק"ט ס"ק י"א)

טו. וביו"ט יכול להניחו רחוק הרבה, שהרי יכול להוליכו גם ביו"ט עצמו, ומ"מ צריך להניחו

מוקדם כשעור שיוכל להוליכו למקום שביתתו קודם בה"ש כנ"ל סי"ד. (סק"ט)

טז. ביו"ט הסמוך לשבת מאחריו, אם יש כרמלית בין מקום שביתתו למקום הנחת הערוב, וצריך להוליכו יותר מד"א בכרמלית, או להוציא מרה"י לכרמלית או מכרמלית לרה"י, לא הוי ערוב. (לקמן סי"ג סק"ו)

סימן יג

בדין נתגלגל הערוב חוץ לתחום

דנתגלגל אינו ערוב לפי שאין יכול להגיע לערובו ולהחזירו, אף דפסק כרבי.

ולדעת רש"י אם קובע שביתתו בתוך התחום ומניח ערובו חוץ לתחום, שפיר יש לומר דהוי ערוב, דקונה שביתה בתוך התחום, ומצי הוא עצמו להגיע למקום ערובו ולא תווייה למקום שביתתו, מיהו לפי מה שיתבאר לקמן סק"ב מדברי הראשונים, דהוה פשיטא להו, דכל שאין הערוב מונח במקום שביתתו, א"א שיחול אלא א"כ יכול להביאו למקום שביתתו בלא חלות שביתתו ע"י הערוב, יש לומר דאף לרש"י לא הוי ערוב.

ודעת רבנו יהונתן כשיטת רש"י, שכתב (ט,א). מדפי הר"ף) דטעם דנתגלגל לא הוי ערוב, לפי שאינו יכול לאכלו שם בבין השמשות שהערוב חוץ לתחום, וממה שכתב דאין יכול לאכלו שם, מבואר דס"ל דשביתתו היא במקום שנתגלגל הערוב, דאם היא במקום הראשון, אין הטעם משום דאין יכול לאכלו שם, אלא משום דאין יכול להביאו למקום שביתתו, וכן נראה ממש"כ בדין נתגלגל תוך ארבע אמות עמשכ"ב לקמן סק"ה.

ממש"כ רש"י דממה נפשך כל היכא דקנה שביתה אי בביתו אי בערובו לא מצי למיזל ולמשקליה, נראה מבואר דהיכא דאי קנה שביתה בביתו מצי למיזל ולמשקליה, שפיר הוי ערוב, אף שהוא עומד חוץ לתחום שביתת ערובו [עי' לקמן סק"ט וסק"י הציור בזה], וכה"ג דעתו לקנות שביתה ביתו ולא שביתת ערובו וכמשנת"ב לקמן סק"ט, והטעם בזה נראה דס"ל לרש"י דבה"ש שפיר מצי למיזל לערובו ואף לרבנן

א) לה,א. נתגלגל חוץ לתחום וכו' אינו ערוב, חוץ לתחום היינו חוץ לתחום עיר שדר שם, ולא חוץ לתחום הערוב, כמבואר מהא דאמר רבא חוץ לר' אמות וכו'. ופרש"י טעמא דאינו ערוב, הואיל ויש מביתו שהוא לן שם עד ערובו יותר מאלפים אמה, דממה נפשך כל היכא דקנה שביתה אי בביתו אי בערובו לא מצי למיזל ולמשקליה, ומבואר דעתו דסתמא אדם קובע שביתה במקום ערובו היכן שיהיה, ואם נתגלגל קודם בה"ש למקום אחר, שביתתו נקבעת במקום שנתגלגל הערוב שם, וכשנתגלגל חוץ לתחום, אי הוה ערובו ערוב, היה קונה שביתה חוץ לתחום במקום ערובו, ואם לא היה יודע שנתגלגל ערובו, והיה הולך בשבת ומוצא דנתגלגל הערוב חוץ לתחום ביתו, היה רשאי להמשיך ולילך חוץ לתחום ביתו, אלפיים אמה ממקום שנתגלגל הערוב שם, אלא דאי אפשר שיקנה לו ערובו שביתה חוץ לתחום ביתו, כיון דלא מצי אזיל לערובו.

ומש"כ רש"י דלא מצי מיזל ומשקל הערוב, היינו כסומכוס, ולרבנן דסומכוס, הטעם משום דלא מצי להגיע למקום שביתתו, דכה"ג לא הוי ערוב, וכמש"כ רש"י לעיל במתני' דמערבין לכהן בבית הפרס (כו,ב). ועמשכ"ב לעיל סי' י"ב סק"ב). וצ"ל דס"ל לרש"י דאף דלרבי מצי מיזל בה"ש, מ"מ לא הוי ערוב, דאי אפשר שקנין שביתתו ותחומו בתחלת היום, יהא מיוסד על היתר דבה"ש דהוא זמן שאין בו שם תחומין לרבי, וע"כ דחשבינן כאילו כבר חל איסור תחומין בה"ש, וא"א לו להגיע לערובו ושביתתו, וכן נראה דעת הרמב"ם שכתב בפיה"מ ובספרו (פ"ו הי"א), דטעם

דנתגלגל תוך ד"א, היינו חוץ לארבע אמות דמקום שבינתו [עיי' לקמן סק"ה משכ"ב], וזה לא יתכן אלא אם שבינתו במקום הראשון.

והנה לא הוקשה להראשונים אלא לדעת רבי דס"ל דכל דבר שהוא משום שבות לא גזרו עליו בה"ש, אבל לרבנן אתיא להו שפיר, ולכאורה הדבר צריך תלמוד, דהא אף לרבנן יכול להוליך ערובו למקום שבינתו שבתוך התחום, דהרי אם תהא שבינתו במקום שהניח ערובו בתוך התחום, שפיר מצי אזיל חוץ לתחום עירו, דהרי יש לו אלפיים ממקום שבינתו ולהלן חוץ לתחום העיר, ואם לא נתגלגל אלא פחות מד"א ממקום שבינתו, יכול להביאו למקומו אף לרבנן, ורבא לא התיר אלא אם נתגלגל בתוך ד"א דמקום שבינתו, כמו שיתבאר לקמן סק"ה*, והנראה דהוה פשיטא להו להראשונים דכיון דאי אפשר לערוב לחול אלא כשיכול להביאו למקום שבינתו, צריך שיוכל להביאו שם שלא מחמת הערוב, דהערוב נולד ע"י שיכול להביאו, ואי אפשר שהערוב יוליד שיוכל להביאו. ואין להקשות א"כ אמאי אמר רבא דנתגלגל תוך ד"א הוה ערוב, הרי גם הד"א הן תולדת הערוב, ואי אפשר שיוולד הערוב מחמתן, דכל שהערוב מונח במקום שבינתו, הרי הכל כתקנו, וקונה ערוב, וכל העומד בכניסת השבת חוץ לעירו, ויש ממקום רגליו עד ביתו יותר מאלפיים, קונה שבינתה בכל העיר וקונה תחום העיר כאחת, אף דלולי חלות שבינתו בעיר, לא היה יכול להגיע למקום ערובו היינו ביתו, ורק היכא שאין הערוב במקום שבינתו, ואי אפשר לחשבו כערוב אלא לפי שאפשר להביאו למקום שבינתו, בזה אי אפשר שהיתר הבאתו יהיה תלוי בחלות הערוב, וחלות הערוב בהיתר הבאתו.

והנה אף שהקשו הראשונים קושייתן הכא לענין נתגלגל, הנה באמת הך קושיא קשיא נמי במתני' דמותר לביתו ואסור לערובו (פ.א), אמאי לא קנה ערוב, והרי יכול להגיע למקום שבינתו וערובו בה"ש, וה"ל הוא וערובו במקום אחד.

ג) ובתרוץ קושיית הראשונים הנ"ל כתבו התוס' והרא"ש (עיי' לקמן סק"ז מש"כ בבאור דבריו), דכיון דאם הניח ערובו מתחלה חוץ לתחום

דרכי, ומשום דאי אסרינן ליה לצאת מעירו, ע"כ דעתו לקנות שבינתו כנ"ל, ואם כן אי אפשר לאסור היציאה בה"ש מעירו, ואם ילך בה"ש ויצא מעירו עד שיגיע לתוך תחום שבינתו ערובו, מיד יקנה לו ערובו, דלא גרע מהמניח ערובו בה"ש דקנה ערוב לדעת רש"י (עו.א), ולכך אף אם אינו יוצא מעירו לתחום שבינתו ערובו, קונה שבינתו ערובו, דהא שפיר מצי בה"ש בשעת קניית הערוב למיזל ולמשקליה, ואיהו דאפסיד אנפשיה דלא יצא בה"ש מעירו ונכנס לתחומו, והרי הוא כקונה שבינתה כשהוא בתוך התחום ויצא מתחומו. ודעת שאר ראשונים נראה שלא כדרך זו, עיי' לקמן סק"ט משכ"ב.

ב) דברי התוס' אי אפשר לפרשן על דרך שיטת רש"י, שכתבו בתוך דבריהם דמצי למישקליה ואיתויי, ולדעת רש"י א"צ לאתויי, דהרי במקום שבינתו הוא עומד, אלא צריך דיהא מצי למיזל התם ולמישקליה, גם ממה שהאריכו בדבריהם וכתבו כיון דאם היה קונה שבינתה במקום שנתגלגל הערוב וכו', ולא כתבו בפשיטות כיון דאם היה ערובו ערוב וכו', ועוד דאם שבינתו במקום ערובו, אם כן מאי ניחא להו לרבנן דרבי, והלא לרבנן דסומכוס דקי"ל כוותיהו, שפיר הוה ערוב כיון דאחרים יכולין לאכלו, וכמו שכתבו התוס' וכל הראשונים לקמן לח.ב. בהא דמקשינן הא בעינן סעודה הראויה מבעו"י, וע"כ דשבינתו במקום הראשון, ולא הוה ערוב משום דאין יכול להביאו למקום שבינתו, ולזה לכו"ע אין מועיל אחרים, אלא צריך שהוא עצמו יוכל להביאו, וכמשנת"ב לעיל סי' י"ב סק"ג.

ולכן נראה דס"ל להתוס' דסתמא אדם קובע שבינתו במקום שמניח הערוב, ולא במקום שנתגלגל אליו לאחר מכן מעצמו, וכן מבואר דעת הרשב"א והריטב"א והר"ן דהקשו כקושיית התוס' וכתבו להדיא דמצי מייתי ליה למקומו ושבינתו, ומבואר דס"ל דמקומו ושבינתו במקום שהניח ערובו מתחלה הוא, וכן מבואר דעת הרמב"ם שכתב בפיה"מ דטעמא דנתגלגל משום דאי אפשר לו להחזירו, והיינו דשבינתו במקום הראשון, ואי אפשר לו להחזירו ולהביאו למקום שבינתו, וכן מבואר ממש"כ שם ובהלכות (פ"ז הי"א)

* ואף אי נימא דרבא התיר בכל ארבע אמות דחוץ לתחום העיר, מ"מ אם הניח ביו"ט בכרמלית, ונתגלגל חוץ לתחום אפ"י מאה אמות, יחא ערוב אף לרבנן וכנ"ל סי' י"ג סק"ט, ומתני' סתמא קתני דאינו ערוב, וגם בשבת אם קבע שבינתו שתי אמות תוך התחום ושתי אמות חוץ לתחום, ונתגלגל חמש אמות חוץ לתחום ופחות מד"א ממקום שבינתו, הרי יכול להביאו למקום שבינתו אף לרבנן, ויהא ערוב.

וגדר דין נתגלגל לדעת הרשב"א והריטב"א והר"ן, דצריך שיהיה הערוב בתוך תחום אלפיים של מקום רגליו, ואין הטעם כדי שיוכל לילך אל ערובו, דגם כשהוא חוץ לתחום רגליו יכול לילך שם בה"ש לרכי, וגם אין הטעם משום תקנה כמש"כ התוס', אלא הוא כעין הוא במקום אחד וערובו במקום אחר, דצריך שיהיה הערוב בתוך תחום רגליו, וז"ל הרשב"א בעבוה"ק (ש"ה – קנ"ג) הערוב צריך שיהא קיים במקומו כל בין השמשות נתגלגל חוץ לתחום מבעוד יום חוץ לארבע אמות אינו ערוב וכו', הנה מש"כ קיים במקומו, אין כוונתו במקום הנחתו, דבתוך התחום שפיר יכול להתגלגל הרבה, אלא כוונתו תוך תחום רגליו, וקרי ליה מקומו, וחוז' לתחום הוא חוץ למקומו וה"ל ערובו במקום אחר.

ד' תוס' לח.ב. דכמו שצריך בלילה וכו' דאם נתגלגל הערוב חוץ לתחום לא הוי ערוב ה"נ צריך שתהא תוך תחומו מבעוד יום ע"כ, וכ"כ הרשב"א והריטב"א דהוה כנתגלגל חוץ לתחום, קושית התוס' הוא משום דס"ד דדין סעודה הראויה הוא דבעינן שיהא ראוי לאכילה, וזוה הקשו דהא חזי לאחריני, ותרצו דענין סעודה הראויה מבעוד יום כולל גם שיהיה הערוב תוך התחום, וכשם שאם הערוב נתגלגל ועומד בתחלת היום שהיא שעת קניית הערוב חוץ לתחום, לא הוי ערוב, ה"נ בעי שיהא ערובו מבעוד יום בתוך תחומו דמבעוד יום, וטעם דתלו לה בדין נתגלגל, ולא בדין מניח ערובו חוץ לתחום לכתחלה דתנן לקמן סוף כיצד מעברין (א,ס), דדמי ליה טפי, משום דבההיא דמניח ערובו חוץ לתחום, יש לומר דהדבר תלוי במקום שביתתו ולא בפת, ומדאמרינן דליכא סעודה הראויה מבעוד יום, שמעינן דאין הדבר תלוי בשביתה אלא בסעודת הערוב, ולכך תלו לה בדין נתגלגל דהוא תלוי בפת ולא בשביתה, דהא בנתגלגל שביתתו בתוך התחום כמשנת"ב לעיל סק"ג.

והנה לדעת הרשב"א וסיעתו הנ"ל סק"ג, אתא שפיר הך דינא, דבעינן נמי מבעוד יום שיהא הוא וערובו במקום אחד תוך תחום רגליו, אבל לדעת התוס' שכתבו גדר הך דינא דערוב חוץ לתחום, משום תקנה

והיה קונה שביתה שם, היה עומד חוץ לתחום ולא היה לו אלא ד"א, לכך תקנו דאף היכא דקבע שביתתו תוך התחום אלא שנתגלגל הערוב חוץ לתחום, אינו ערוב, דלא פלוג חכמים, והיינו דכשמניח ערובו מתחלה חוץ לתחום וקובע גם שביתתו שם, אינו ערוב וכדתנן דמותר לביתו ואסור לערובו, וטעמא משום דתקנו לו שיהיה לו תחום ביתו, דאל"כ היה עומד חוץ לתחום ואין לו אלא ד"א* (וע"ע משכ"ב לקמן סק"ט), ולא עוד אלא אף היכא דקובע שביתתו בתוך התחום, וכמו בנתגלגל, דאם יקנה לו ערובו יש לו תחום אלפיים, לא פלוג חכמים בתקנתן, ואמרו דאינו ערוב, ולעולם אין מתחשבין בזה בשביתה אלא בגוף הערוב, והטעם נראה, משום דדרך הוא לקבוע השביתה במקום הפת, וכיון דהערוב הוא דבר הניכר משא"כ השביתה, אזלינן לעולם בתר הפת.

והריטב"א כתב דאף דלרבי יכול בה"ש לילך חוץ לתחום, מ"מ כיון דשם תחומין שייך גם בה"ש דאינו היתר גמור [דלא הותר שבות בה"ש אלא לצורך מצוה, וכמו שכתב הריטב"א שבת ח.ב. וע"ע ריטב"א שבת לד,א. ערובין לב.ב. שכתב משם הראב"ד דלא הותר אלא לענין דיעבד וכ"כ הרשב"א משמו ערובין לג.ב.], אין ערוב קונה לו כשהוא חוץ לתחומו, ונראה דענין היתר גמור שהזכיר הריטב"א, אין הכוונה דהדבר תלוי בהיתר ההליכה לכתחלה לערובו ושביתתו, אלא כוונתו לומר דכל שהוא חוץ לתחום רגליו אינו ערוב מטעם שיתבאר בסמוך, אלא דלכאורה אין שייך שם תחום וחוז' לתחום בה"ש, כיון דיכול לילך חוץ לתחום, וזוה כתב הריטב"א דאף בין השמשות איכא שם תחומין, דהרי אינו היתר גמור לצאת חוץ לתחום. וכן מוכח ממש"כ לקמן לח.ב. לתרץ הא דחוץ לתחום לא הוי ערוב, אף דחזי לאחריני דהוא בתוך תחומן, וכתב דאין עירוב קונה לאדם חוץ מתחומו דהוה ליה כנתגלגל חוץ לד' אמות דאע"ג דחזי לאחריני דקאי תוך תחומן אינו קונה לו, והא לאחריני הוא לכתחלה ואמאי אינו קונה לו, וע"כ כוונת הריטב"א רק דכיון דאינו היתר לכתחלה, שייך שם תחומין גם בה"ש, וכל שהערוב חוץ לתחומו אינו ערוב, אף דיכולין אחרים ליטלו ולאכלו לכתחלה.

* ודעת הראב"ן כרש"י (לעיל סק"א) דסתמא דעת האדם שתהיה שביתתו במקום ערובו, וכשנתגלגל הערוב נעקרת שביתתו ממקום הראשון, ומיהו כיון דלא היה רצונו לקבוע שביתתו חוץ לתחום, אינו ערוב ולא אבד שביתתו ביתו, אבל אם מתחלה הניח ערובו חוץ לתחום, הוי ערוב, ולא יזוז ממקומו דה"ל כיוצא חוץ לתחום ואין לו אלא ד"א, ומתני' דאם יש הימנו ולביתו אלפיים ולערובו יותר, צ"ל דיש לו שביתתו ביתו משום דנעשה ע"י שליח ולא עשאו שליח לעותו, וכמש"כ רבנו יהונתן שם.

תוך ד"א הסמוכין לאלפים אמה, וכל דברים אלו אין להם מובן אלא אם פירש ארבע אמות דקאמר רבא, דהיינו ארבע אמות דמקום שביתתו, וכשיטת הרמב"ם, וכדרך זו נראה מדברי הרשב"א והר"ן (סו) שהן על דרך דברי הריטב"א.

ובחידושי המאירי (מה,א) כתב וז"ל והרב ר' שלמה אדרת יצ"ו נמשך לומר דהלכתא כחכמים והו"ו ח' על ח' ומייתי ראייה מההיא דאמרינן בפרק בכל מערבין נתגלגל חוץ לתחום אינו ערוב ואמר רבא לא שנו אלא שנתגלגל חוץ לארבע אמות אבל תוך ארבע אמות הנותן ערובו יש לו ארבע אמות ומן הסתם האי ארבע אמות לכל רוח קאמר מיהו גם הרב יצ"ו בעצמו אמר שאין זו ראייה ברורה מפני שאפשר שבנתגלגל ערובו בירר ארבע אמות שלו לאותו רוח שנתגלגל עכ"ל, וכל דברים אלו אין להם פשר אלא על דרך שנתבאר דמיירי שנתגלגל הערוב בתוך ארבע אמות של מקום שביתתו, וס"ל להרשב"א דלישנא דרבא משמע שנתגלגל ממקום שהניחו ארבע אמות, ולא שנתגלגל שני אמות, וא"כ מבואר דיש לו ח' על ח' במקום ערובו, דבסתמא כל שלא פירש נקבע לו מקום שביתתו סביב לערובו בשוה, ושוב דחי לה דיש לומר דקי"ל כרבי יהודה דאין לו אלא ארבע אמות, דכיון שנתגלגל, אמדינן דעתיה דרוצה לברור ארבע אמותיו לצד רגליו.

ומיהו מסוף דברי הריטב"א נראה דלא הוי ברירא ליה הך מילתא, ונראה דטעם דנסתפק בזה, דכיון דלעולם יש לכל אדם ארבע אמות ואלפיים, יש לומר דגדר דין נתגלגל הוא אלפיים וד' אמות, ובפחות מהכי לא מיחשב כחוץ לתחומו, ונלפי מה שנתבאר לקמן סק"י דמודדין האלפיים ממנו לערוב ולא מהערוב אליו, וכפי תחום שיש לו בלא ערוב, ודאי מסתברא כצד זה, דהרי תחום שיש לו בלא ערוב הוא ארבע אמות במקום רגליו ועוד אלפיים, ומ"מ גם לדרך זו דברי רבא מתפרשין על ארבע אמות דשביתתו, ואם הוא עומד בקצה העיר* והניח ערובו מתחלה שלש אמות חוץ לתחום, ונתגלגל בתוך ארבע אמות דשביתתו, חוץ לתחום וד' אמות, הוי ערוב, ואם נכנס אפי' בסוף בה"ש לתוך תחום שביתתו יכול להלך בו בשבת, (ולדעת הראב"ד וסיעתו) (הנ"ל סי' ב')

שלא יהא עומד חוץ לתחום ולא יהיה לו אלא ד"א, אלא שלא חלקו בתקנתן ותלו לה בפת ולא בשביתה, א"כ מה שייך זה לתחומו דמבעוד יום, ולעולם אין הדבר תלוי אלא בתחלת היום, דאם בתחלת היום הוא עומד במקום שאם יקנה שביתה במקום ערובו יהיה בתוך התחום ויהיה לו תחום אלפיים, הוי ערוב ואם לאו אינו ערוב, והכא הרי הוא עומד בתחלת היום בתוך אלפיים לערובו דיום שני, והנראה דאף להתוס' גדר הדין הוא כמו להרשב"א וסיעתו, והתוס' לא כתבו אלא טעם שורש דין זה. ולהאמור נראה דאם נתגלגל הערוב חוץ לתחום לתוך עיר שמקצתה בתוך התחום, לא הוי ערוב אף להתוס', ואף דבזה אם היה קונה שביתה במקום שנתגלגל הערוב היה עומד עתה תוך התחום, דהא חשבינן העיר ככה"ג כד"א, מ"מ כיון דלא קנה שביתה בעיר, ונמצא ערובו חוץ לתחומו, אינו ערוב, אף דלפי שורש טעם הדין היה צריך להיות ערובו ערוב.

(ה) ולהאמור הא דאמר רבא דאם נתגלגל תוך ד"א הוי ערוב, היינו דווקא בתוך ד"א דמקום שביתתו, אבל אם נתגלגל חוץ למקום שביתתו, אף שהוא בתוך ד"א דסוף התחום לא הוי ערוב, לדעת התוס' והרשב"א וסיעתם, כיון דהוא חוץ לתחום, אף דאם היה קונה שביתה שם לא היה עומד חוץ לתחום, וכ"כ הרמב"ם (פ"ו הי"א) וכמו שביאר המ"מ דבריו, ומש"כ בבה"ל (ת"ט ס"ה) דאפשר דמה שכתב הרמב"ם הניח בסוף התחום, אינו בדוקא כמש"כ המ"מ, אלא נקט דבר המצוי להתגלגל מסוף התחום לחוץ לתחום, וגם בחזו"א (ס"ו פ') כתב לפרש דברי הרמב"ם שלא כדעת המ"מ, נראה תימה דהרי המ"מ כתב מילתא דמוכח, דע"כ הרמב"ם מפרש דארבע אמות דאמר רבא לענין נתגלגל, היינו ד"א של מקום שביתתו ולא ד"א שחוץ לתחום, וכ"כ הרמב"ם בפיה"מ.

וכן נראה מבואר ממש"כ הריטב"א לעיל (לכ,ב) בשמעתתא דאילן הנוטה, שכתב להקשות כיון שהערוב חוץ לארבע אמות למקום שביתתו היאך ערובו ערוב דהא הוה ליה כנתגלגל עירובו חוץ לד"א שאינו ערוב, ותירץ דשאני התם כשהניחו בסוף אלפיים אמה אבל הכא מיירי באילן שהוא תוך אלפיים אמה שהערוב הזה עדיין הוא תוך אלפיים אמה ממש, או

* היכא דעיקר שביתתו בשבת אינה בעיר (עי' לקמן סי' י"ז סק"א), דאם עיקר שביתתו בעיר מסתברא דחשבינן ליה העיר כד"א ואין נותנים לו חוץ לעיר אלא אלפיים, למאי דנתבאר לקמן ס"ק י"ג דמדידת האלפיים היא כפי תחום שביתתו שיש לו בלא חלות הערוב.

ס"ק י"א) יכול להכנס אפי' בשבת לתחום שביתתו, ע"י הבלעת תחומין).

ולישנא דרבא דאמר חוץ לד"א לתוך ד"א מתפרש טפי בארבע אמות דמקום שביתתו וכדעת הרמב"ם, דבארבע אמות דחוץ לתחום, נופל יותר לשון ד"א חוץ לתחום או פחות מד"א.

וטעמא דבתוך ד"א דמקום שביתתו הוא ערוב, אף שהוא חוץ לאלפיים, ואנו מתחשבין רק בערוב ולא בשביתה וכנ"ל סק"ג, משום דארבע אמותיו דמקום שביתתו, מתוך דחשיבא ליה כרה"י וכמאן דמליא, לענין שביתה, חשיבא נמי כרה"י וכמאן דמליא לענין דין זה, וכדאמרינן לב"ב. לענין ערוב המונח באילן למעלה מעשרה, וה"נ לענין דין זה חשיב מקום שביתתו כמאן דמליא והרי הערוב כמונה בכל מקום שביתתו, ובתוך אלפיים ממקום רגליו.

אמנם לשיטת רש"י בדין נתגלגל דנתבאר לעיל סק"א, ודאי צריך לפרש ארבע אמות דרבא דהיינו ד"א דחוץ לתחום, וכ"כ רבנו יהונתן (ט.א. מדפי הרי"ף) ונראה מדבריו שם דמקום שביתתו הוא במקום שנתגלגל הערוב שם וכשיטת רש"י וכמש"כ לעיל סק"א.

ובעיקר דברי החזו"א, הנה יסוד דבריו הוא על פי מש"כ התוס' בטעם דין נתגלגל, אבל כבר נתבאר לעיל דגדר הדין אף להתוס' אינו תלוי בטעם זה, וגדר הדין הוא כמש"כ הרשב"א והריטב"א, דכל שהוא חוץ לאלפיים או חוץ לתחומו לא הוא ערוב בכל ענין ואופן, וממילא כל שנתגלגל חוץ לאלפיים ומקום שביתתו, לא הוא ערוב אף שהוא בתוך ד"א הסמוכים לתחום.

והא דלא פירשו התוס' (להב) הטעם משום דאין יכול לבוא מבעוד יום למקום שביתתו, וה"ל הוא במקום אחד וערובו במקום אחר, דכשם שצריך בלילה בשעת קניית הערוב שיוכל להכנס במקום שביתתו דלהוי הוא וערובו במקום אחד וכמשנת"ב לעיל סי' י"ב סק"ב, ה"נ צריך שיוכל להכנס שם מבעוד יום, דלישנא דסעודה הראויה מבעוד יום, משמע דהוא דבר התלוי בערוב, ולא במקום שביתתו.

ויש לעיין ביו"ט הסמוך לשבת מאחריו וקבע שביתתו ליו"ט בכרמלית והניח ערובו ברה"י, דלכאורה לא הוא ערוב, כיון דמבעוד יום אי אפשר לו להביאו למקום שביתתו, וה"ל הוא במקום אחד וערובו במקום אחר, ומיהו יש לומר דשפיר הוא ערוב, דאין שביתתו נקבעת

שם אלא בתחלת היום, ואין שייך לדון בזה לענין מבעוד יום, ורק על גוף הערוב שצריך להניחו מבעוד יום, שייך לדון אם הוא בתוך תחומו מבעוד יום, ולפמש"כ לעיל סי' י"ב סק"ט לא הוא ערוב, ואין לומר דשמא בה"ש מן היום הוא ועכ"פ מקצתו, ובאותו זמן יכול להביא הערוב מכרמלית לרה"י, דא"כ הוה ליה כמניח ערובו בבה"ש ולא הוא ערוב לדעת רוב הראשונים, (וע"ע מש"כ לקמן שם סק"י בענין הבאת הערוב בה"ש).

ז) כתב הרא"ש בתוספותיו, ונתגלגל חוץ לתחום אין ערובו ערוב אפילו הוה תחומין דרבנן ואפילו לרבי וכו' מ"מ לא הוא ערוב דאם קנה שביתה במקום שנתגלגל הערוב א"כ נמצא שהוא עומד חוץ לתחום, ומה שפרש"י דממה נפשך כל היכא דקנה שביתה או בביתו או בערובו לא מצי למיזל למשקליה, היינו אליבא דרבי כדפרישית דלרבנן לא מצי למיקני שביתה כלל במקום ערובו כיון שרחוק יותר מאלפיים מביתו עכ"ל, ואין לדברים אלו מובן, ונראה דט"ס הוא וצ"ל היינו אליבא דרבנן כדפרישית דלרבי לא מצי וכו', וכלומר דמש"כ רש"י הטעם משום דלא מצי להגיע אל ערובו היינו אליבא דרבנן, דלרבי לא מצי למיקני שביתה כלל כשערובו רחוק יותר מאלפיים מביתו אף שיכול להגיע אל ערובו כדפרישית לעיל, ותיבת כדפרישית קאי על המשך דבריו ולא אדלעיל.

ודעת הרא"ש כדעת התוס' ושאר ראשונים דבנתגלגל הערוב, שביתתו במקום הראשון, ולכך לרבנן אתא שפיר הא דאין ערובו ערוב, לפי שאין יכול להביא ערובו למקום שביתתו, דאי נימא דשביתתו במקום שנתגלגל הערוב שם, א"כ אף לרבנן צריך לפרש הטעם כמו לרבי, דאף שהוא אינו יכול להגיע לערובו מ"מ אחרים יכולין להגיע ולאכלו וכמש"כ הרא"ש לקמן להב. בהא דמקשינן והא בעינן סעודה הראויה מבעו"י, וע"כ דשביתתו במקום הראשון, ולרבנן אינו ערוב, לפי שאין יכול להביא ערובו למקום שביתתו, דלהביא ערובו למקום שביתתו אי אפשר ע"י אחרים, דאין מועיל אחרים אלא לענין שיהיה מאכל הראוי לאכילה, וכמשנת"ב לעיל סי' י"ב סק"ג.

ומיהו בדין יו"ט הסמוך לשבת (להב) לא ס"ל להרא"ש כהתוס' וסיעתו, דפירשו לה מדין נתגלגל, אלא ס"ל דלענין סעודה הראויה מבעוד יום, אין מועיל מה שאחרים יכולין לאכול הערוב, כשיוכל הוא עצמו לאכול בערב, וכתירוץ ראשון שכתב הרשב"א שם.

מקום השביתה בתוך אלפיים, הוא משום דמקום שביתתו חשיב כמאן דמליא וכאילו הערוב עומד בכולו, ונמצא דהערוב בתוך אלפיים ממקום רגליו, וזה אין שייך מבעוד יום דאכתי אינו מקום שביתתו ולא חשיב לדידיה כד"א ולא כרה"י וכמאן דמליא.

ט) לישנא דמתני' נתגלגל חוץ לתחום, היינו חוץ לתחום עירו, ונקט תנא הך שעורא דחוץ לתחום, דבזה לעולם אינו ערוב, אבל פעמים אף תוך התחום אינו ערוב, וכגון שנתגלגל הערוב רחוק אלפיים מהעיר 'ע' לקמן ס"ק י"א מש"כ בענין זווית מקום שנתגלגל הערוב שם], בתוך זווית תחום העיר שהן אלפיים ושמונה מאות, וזה רק לשיטת התוס', אבל לשיטת שאר ראשונים לעולם כל שהוא בתוך התחום מיכשר, אם הוא אינו עומד חוץ לתחום שביתתו, שהיא במקום שהניח ערובו תחלה, וכמו שיתבאר לקמן ס"ק י"ג. מיהו לשיטת רש"י הנ"ל סק"א, אף דערובו ערוב מ"מ הוא עומד חוץ לתחום שביתתו, שהיא במקום שנתגלגל הערוב שם, ואינו ראוי לצאת מעירו, וכל העיר מיהא כארבע אמות לדידיה כיון דלן בה.

והנה לדעת הרשב"א והריטב"א הנ"ל סק"ג, יש לומר דכה"ג הוי ערוב לרבי, אף כשהוא עומד חוץ לתחום שביתתו, מאחר דהערוב תוך תחום רגליו, ובה"ש מצי מיזל ולא תוויי לתוך מקום שביתתו, והעיקר נראה דכה"ג אין ערובו ערוב גם לשיטתן, דאף דאפשר לערובו לחול, מ"מ כיון דאי אפשר לו בשבת לילך בתחום שביתתו ערובו, לא עקר דעתיה מעירו ובביתו ניחא ליה למיקני, וכמש"כ הראשונים [רש"י (א,פ) תוס' (מ,ט) רשב"א (א,נב) ריטב"א (שס)] בההיא דמותר לביתו ואסור לערובו ונתגלגל ומי שהחזירו חבירו, ואין הפרש בזה בין היכא דאי אפשר לו לקנות שביתה במקום שעירב, להיכא דאפשר לו לקנות שביתה ואי אפשר לו לילך בתחום שביתתו, וכן נראה ממה שלא הקשו הראשונים כלום בההיא דהימנו ולביתו אלפיים ולערובו יותר מכאן, אמאי אינו ערוב לרבי. ולהאמור צ"ל דלא הוצרכו התוס' בשמעתין לומר דתקנו רבנן שלא יהיה ערוב, אלא לענין נתגלגל, דבאמת הוא בתוך תחום שביתתו וכנ"ל סק"ג, ולא לענין היכא דהוא עומד חוץ לתחום שביתתו, וסברת רש"י בזה נתבארה לעיל סק"א.



ח) הא דאמר רבא לא שנו אלא שנתגלגל חוץ לד"א, אינו אלא בשבת ויו"ט דעלמא, אבל בשבת ויו"ט הסמוכים זה לזה, ועירב רק ליום שני, אף שנתגלגל בתוך ד"א, אינו ערוב, ומשום דהוא מחוץ לתחומו דמבעוד יום, ואף לפי מה שכתב הריטב"א בצד אחד, דכל שהערוב בתוך אלפיים וד"א שפיר דמי [כנ"ל סק"ה], אינו ערוב, דהרי הוא חוץ לאלפיים וד"א, דלענין מבעוד יום אין מודדין האלפיים ממקום רגליו, אלא ממקום שביתתו דיום ראשון והוא כמקום רגליו, ומקום שביתתו דיום ראשון הוא ד' אמות, ואין נותנין לו חוץ מד"א אלו אלא אלפיים. אמנם אם עירב לשני הימים לאותו הרוח, שפיר הוי ערוב כשנתגלגל תוך ד"א. וה"ה בכל זה למניח ערובו בעיר שתחלתה בתוך אלפיים דשביתתו ביום ראשון, במקום שהוא חוץ לאלפיים משביתתו ביום ראשון, כיון דהוא חוץ לד"א ואלפיים דתחומו דמבעוד יום, ואף לרש"י דינא הכי, דע"כ רש"י צריך לפרש הא דמניח בסוף אלפיים לכאן ובסוף אלפיים לכאן לא הוי ערוב, כתרודן ראשון שכתב הרשב"א, וכ"כ הרא"ש בתוספותיו (ובביאור דבריו עי' מש"כ לעיל סק"ז), וא"כ ה"נ לא הוי ערוב, שהרי הוא עצמו יכול לאוכלו משחשכה ואין יכול לאכלו מבעוד יום, ולא הוי ערוב אף לרבנן דסומכוס.

מיהו לדעת התוס' והרא"ש יש לומר דגרר דין נתגלגל היכא דהערוב בתוך מקום השביתה, שיהיה מקום שביתתו בתוך אלפיים, ולא שיהיה ערובו בתוך אלפיים, וטעם גדול לומר כן, דכיון דעיקר ושורש דין נתגלגל, הוא בתחלת היום ולא מבעוד יום, דהא שורש דין נתגלגל [לדעת התוס' עי' לעיל סק"ג-ד'] הוא משום תקנה שתקנו שלא יקנה לו ערובו חוץ לתחומו, שאם יקנה לא יהיה לו אלא ארבע אמות, וזה אין שייך כלל מבעוד יום, ומ"מ אחר שעשו בזה גדר שצריך שיהיה הערוב בתוך אלפיים, ה"נ צריך שיהיה מבעוד יום בתוך אלפיים, אבל מסתברא דהגדר בזה יהיה כעין שורש הדין, וכיון דלענין תחלת היום, כשערובו בתוך מקום שביתתו, אין צריך אלא שיהיה מקום השביתה בתוך אלפיים, ה"נ לענין מבעוד יום א"צ אלא שיהיה מקום השביתה בתוך אלפיים, ולא הערוב.

אבל העיקר נראה שלא כדרך זו, דגרר דין נתגלגל הוא שלא יהא הערוב רחוק ממנו אלפיים, ואין דנין על השביתה, דאם היו דנים על השביתה הוה מיכשר הערוב דהרי שביתתו באמת תוך התחום [לשיטת התוס' וסיעתם], וטעמא דלענין תחלת היום א"צ אלא שיהיה

(י) הניח ערובו ברה"י או בעיר שזויות רבוען, הן ביושר כנגד מקום רגליו בה"ש כזה, \diamond $\&$ והוא עומד בה"ש רחוק אלפיים מהעיר, תוך תחום זויות מקום שביתתו [שהוא אלפיים ושמונה מאות אמה], יש לדון אי הוי ערוב.

והנה לכאורה שעור אלפיים שבין הפת למקום רגליו מודדין מן הפת למקום רגליו, ולא ממקום רגליו לצד הפת, ונ"מ לנדון דלעיל סק"ט, או להיכא דישי ביניהם אלפיים וחמש מאות אמה, אלא שיש עיר ביניהם רחבה יותר מחמש מאות אמה, והיא עומדת במרחק אלף ושש מאות אמה מן הפת או ממקום רגליו, ונמצא דכשמודדין מצד אחד העיר מובלעת כולה בתוך אלפיים ואין חושבין אותה אלא כד' אמות, ואין בין הפת למקום רגליו אלפיים, ואם מודדין מצד שני אין העיר מובלעת ויש בין הפת למקום רגליו יותר מאלפיים. ולכאורה מודדין מהערוב למקום רגליו, דהרי שורש דין נתגלגל לדעת התוס', שתקנו שלא יקנה לו ערובו כשהוא עומד חוץ לתחום ערובו, שאם יקנה לא יוכל לזוז ממקומו, וא"כ יש למדוד האלפיים מן הערוב למקום רגליו, אבל בשמעתתא דיו"ט הסמוך לשבת מבואר דמודדין האלפיים ממקומו לערוב, דהרי נתבאר שם דמודדין ממקום שביתתו ביום ראשון ולא ממקום רגליו, והשתא אי איתא דגדר דין נתגלגל הוא שמודדין מערובו למקום רגליו, והיינו דהוא צריך לעמוד בתוך אלפיים דערובו, אמאי ביו"ט הסמוך לשבת אין מודדין מערובו למקום רגליו, אלא למקום שביתתו, ומה איכפת לן אם מקום שביתתו דיום ראשון הוא בתוך אלפיים דערובו, אמנם אם גדר דין נתגלגל הוא שמודדין ממקום רגליו לערובו, והיינו דערובו צריך להיות בתוך אלפיים שלו, אתא שפיר, דביו"ט הסמוך לשבת אי אפשר למדוד ממקום רגליו, לפי שאלפיים שלו מתחילין ממקום שביתתו.

גם ממתני' דמותר לביתו ואסור לערובו (א,ס) דהוא שורש דין נתגלגל כמשנת"ב לעיל סק"ב-ג', משמע דגדר הדין הוא שיהיה ערובו בתוך אלפיים שלו, דלישנא דמתני' הוא אם יש הימנו ולביתו אלפיים ולערובו יותר מכאן, ומשמע דזהו גדר הדין שיהיה הערוב בתוך אלפיים ממנו, ולא שיהיה הוא בתוך אלפיים לערוב, ואף דלענין ביתו ודאי הגדר הוא שיהיה הוא בתוך אלפיים לביתו, דאין שייך בזה דין נתגלגל וכמשנת"ב לקמן סק"י"ד, יש לומר דאגב ערובו נקט האי לישנא גם לענין ביתו, אבל אי גם לענין ערובו

הגדר הוא שיהיה הוא בתוך אלפיים לערובו, ה"ל לתנא לומר אם יש אלפיים מביתו ולמקום רגליו, ומערובו יותר מכאן וכו'. ולדעת הרא"ש בתוספותיו (ע"י לעיל סק"ז מש"כ בבאור שיטתו) שכתב לענין סעודה הראויה מבערו"י דיו"ט הסמוך לשבת (להב), כתירוץ ראשון שכתב הרשב"א, אין להוכיח כלום מדין יו"ט הסמוך לשבת, ושפיר יש לומר דגדר דין נתגלגל שיהיה הוא בתוך אלפיים לערובו, אבל ממתני' דמותר לביתו משמע דהגדר הוא שיהיה ערובו בתוך אלפיים ממקום רגליו וכנ"ל, ולרבנן דרבי ודאי הכי הוא כמו שיתבאר לקמן סק"י"ב.

ולדעת הרשב"א והריטב"א והר"ן, אין צריך לכל זה, דלשיטתן שורש דין נתגלגל, הוא שתקנו שיהיה הערוב בתוך מקומו, ושעור אלפיים מקום רגליו הוא מקומו לענין זה, וכמשנת"ב לעיל סק"ג, וא"כ פשיטא שמודדין ממקום רגלו לערובו ולא מערובו למקום רגליו, וכמבואר לענין יו"ט הסמוך לשבת.

וסוף דבר דעת התוס' והרשב"א והריטב"א והר"ן, דהערוב צריך להיות בתוך אלפיים ממקום רגליו בין השמשות או מעיר שהוא עומד בה בה"ש, ומודדין האלפיים ממקום רגליו או מעירו, עד הערוב, אם הערוב עומד שלא במקום שביתתו, ואם הוא עומד במקום שביתתו, מודדין האלפיים עד קצה מקום שביתתו.

והא דאין חושבין תוך העיר או הרה"י שהערוב מונח בה, אלא כד"א, לענין חשבון אלפיים דממקום רגליו, אף כשכלתה מדתו ממקום רגליו בחצי העיר, והערוב מונח להלן בתוך העיר יותר מאלפיים ממקום רגליו, הנה באמת לא חשבינן לה כד"א לענין חשבון אלפיים, אלא לענין דחשבינן כולה כמאן דמליא, וממילא חשיב הערוב כמונח בכל מקום בעיר וכמשנת"ב לעיל סק"ה וסק"ח.

ומאחר דנתבאר דמודדין האלפיים ממקום רגליו, והיינו דהערוב צריך להיות בתוך אלפיים שלו, ממילא כשמניח ערובו בתוך עיר או רה"י והוא עומד בה"ש רחוק יותר מאלפיים, בתוך זויות תחום שביתתו, אין מקום להכשירו, דהמדירה היא ממקום רגליו לערוב, ואין מתחשבין בתחום מקום שביתתו וזויותיו. [ומיהו מודדין לו אלפיים וזויותיהם ממקום רגליו, וכשעור וצורת תחום שהיה לו אם לא היה מניח ערוב וע"ד שנתבאר לעיל סי' י"א סק"ג, אבל על פי

רוב אין זוית תחום מקום רגליו מתאמת עם זוית עיר שהניח בה הערוב].

ומיהו לדעת התוס' והרא"ש נראה דצריך שיהיה הערוב גם בתוך אלפיים במדידה מהערוב למקום רגליו, ואם ממקום רגליו לערוב יש פחות מאלפיים, ומהערוב למקום רגליו, יש יותר מאלפיים וכאופן הנ"ל, אינו ערוב, דהרי שורש דין נתגלגל לשיטת התוס' והרא"ש הוא משום דחושבין דאילו היתה שביתתו במקום ערובו היה עומד חוץ לתחום, וא"כ אף דסוף דבר הרחיבו וקבעו גדר הדין יותר משורשו והצריכו שיהיה הערוב בתוך אלפיים דמקום רגליו, וגם שיהיה בתוך אלפיים גם מבעוד יום (להתוס'), מ"מ אי אפשר לעקור שורש הדין, וא"כ לעולם צריך שיהיה גם הערוב בתוך אלפיים ממקום רגליו, וגם שיהיה מקום רגליו בתוך אלפיים דהערוב, ומיהו כיון דהוא נדון בדרכנו, נראה דאפשר להקל בזה כדעת שאר ראשונים, וא"צ אלא שיהיה הערוב בתוך אלפיים דמקום רגליו.

(יא) עוד יש לרדן מצד אחר בדין מי שעומד רחוק מערובו יותר מאלפיים בזוית תחום מקום ערובו, דהנה כל הנדון הוא בשהניח הערוב בתוך מקום שביתתו ברה"י או בעיר, אבל היכא דהניח ערובו חוץ למקום שביתתו, לעולם בכל אופן אין מועיל בזה שיהיה בתוך אלפיים ושמונה מאות, [עכ"פ היכא דאינו מונח ברה"י או בעיר], ואף לדעת הסוברים [ע"י לעיל סק"ה] דערוב דנתגלגל בתוך ארבע חוץ לתחום, אף שהוא חוץ למקום שביתתו, מיכשר, דחושבין כאילו קנה שביתה במקום שנתגלגל ויש לו שם ארבע אמות. דלא מיבעיא למאי שנתבאר לעיל סי' י"א סק"ג דרבו ערוב אמות דשביתה נקבע לעולם באופן שפאות הרבוע הן כנגד מקומו בה"ש, אלא אף אי נימא דהוא נקבע לרבו עולם, מ"מ לעולם צריך להיות בתוך אלפיים, דאל"כ לא משכחת לה דין נתגלגל חוץ לתחום דמתני' דמיירי בנתגלגל חוץ לתחום עירו, אלא כשנתגלגל חוץ לתחום עיר שרבועה הוא לרבו עולם, דנמצא דפאות שעור ארבע אמות שנותנין לו במקום שנתגלגל הערוב, הן מקבילות לפאות תחום העיר, אבל ברוב עיירות שאין רבווען לרבו עולם [ע"י משכ"ב לעיל סי' ה' סק"א], לעולם יהא כשר כשנתגלגל חוץ לתחום, אלא אם נתגלגל הרבה, ועל כרחך צריך לומר דאין חושבין כאילו קנה שביתה במקום שנתגלגל הערוב, אלא לענין ליתן לו ארבע אמות, דזהו שעור

קבוע בכל שביתה שבעולם מכל צד, אבל שעור אלפיים ושמונה מאות שאינו אלא בזויות, אין נותנין לו כיון דבאמת אינו מקום שביתתו.

ואם כנים הדברים מסתברא ודאי דאף כשהניח ערובו במקום שביתתו, צריך לעולם להיות בתוך אלפיים, דאל"כ נמצא דאם הניחו בתוך במקום שביתתו, באופן שמקום רגליו בה"ש הוא בתוך אלפיים ושמונה מאות זוית מקום שביתתו, ערובו ערוב, ואם נתגלגל חוץ למקום שביתתו ונתקרב לצד מקום רגליו לא הוי ערוב, וזה נראה תימה.

ובחזו"א (ק"י ס"ק כ"ה) כתב דאפשר ע"י ערוב להתרחק מעירו אלפיים ואלכסונו, כשזוית מקום שביתתו כנגד עירו, ולהאמור אי אפשר לערב כן, אלא אם יעמוד בה"ש בתוך אלפיים לערובו, הנמדדים ממקום רגליו.

(יב) בהא דנתבאר לעיל סק"י דגדר דין נתגלגל לדעת התוס' וסיעתם, הוא שיהיה הערוב בתוך אלפיים ממקום רגליו, ומודדין האלפיים ממנו לערוב ולא מהערוב אליו, יש להוסיף דהנה הראשונים הוצרכו לייסד גדר דין נתגלגל שצריך שלא יהיה יותר מאלפיים בין מקום רגליו בה"ש לערוב, רק לרבי דס"ל דבה"ש שרי לילך חוץ לתחום, אבל לרבנן לא נאמר בזה הלכה חדשה, וטעם דאינו ערוב, הוא משום דהוא במקום אחד וערובו במקום אחר, דצריך שיוכל להגיע לערובו ולהביאו למקום שביתתו, בלא קנין שביתה הערוב, אלא כפי תחום רגליו וכמשנת"ב לעיל סק"ב, ולטעם זה פשיטא דמודדין האלפיים ממקום רגליו לערוב, דהרי צריך שיוכל להגיע לערובו ולהביאו למקום שביתתו כפי תחום רגליו.

והשתא לפי מה שנתבאר לעיל סק"א, דדעת רש"י והרמב"ם דאף לרבי דס"ל דרבו שהוא משום שבות הותר בה"ש, מ"מ חשבינן כאילו לא הותרו תחומין בין השמשות, לענין דין קניית שביתה ותחומין, והיכא דערובו מונח חוץ למקום שביתתו, צריך שיהיה גם ערובו וגם שביתתו בתוך אלפיים למקום רגליו בה"ש, וכסברת הראשונים לדעת רבנן כנ"ל, א"כ כל היכא שהניח ערובו חוץ למקום שביתתו, צריך שיהיה ערובו בתוך אלפיים למקום רגליו בה"ש, במדידה ממקום רגליו לערוב ולא מהערוב למקום רגליו, וכמו שהוא לדעת רבנן לדעת שאר ראשונים כמשנת"ב, דדין נתגלגל לרבי לדעת רש"י והרמב"ם, הוא כדעת רבנן

המהלך בה"ש בדרך בתוך תחום עיר שאין דעתו לשבות בה, הולכין בזה אחר מקום רגליו ולא כפי העיר, דאף דבעלמא העומד בתוך תחום איזה בתחלת היום קנה שביתה באותה העיר, היינו טעמא לפי שסתמא יכנס בעיר וישבות בה, משא"כ בזה שדעתו שלא לשבות בה.

(יד) למאי דנתבאר לעיל סק"ב, דשיטת התוס' והרשב"א והריטב"א והר"ן, דמקום שביתתו בשנתגלגל הערוב, הוא במקום שהניחו מתחלה, וכן מבואר נמי דעת הרמב"ם כמשנת"ב סק"ה, ונתבאר בזה דהך דינא דצריך שיהיה הערוב בתוך אלפיים ממקום רגליו בה"ש, הוא דין בערוב ולא במקום שביתתו וכנ"ל סק"ג, נראה דהיינו דוקא בשקובע שביתתו ע"י ערוב, אבל מי שאינו מניח ערוב, ושביתתו בביתו כי שם הוא מקום שביתתו, א"צ להיות להיות בה"ש בתוך אלפיים מביתו ועירו, אלא אפילו עומד רחוק אלפיים ושמונה מאות אמה בסוף תחום זוית עירו שפיר דמי, וה"ה בכל זה בכל מי שקונה שביתה בלא ערוב, כגון מי שבא בדרך, והגיע לתחום העיר, דקונה שביתתו בעיר בלא ערוב, וכן מי שבא בדרך ואומר שביתתי במקום פלוני.

(טו) יו"ט הסמוך לשבת, והניח ערוב ליום שני רחוק ג' אלפים מעירו, בתוך עיר שתחלתה בתוך אלפיים מעירו, והוא לן ביום ראשון באותה העיר שהניח בה, ובסוף יום ראשון ותחלת יום שני הוא בעירו, ונמצא דיכול מבעוד יום ביום ראשון להגיע למקום ערובו, יש לדון דלא הוא ערוב, דהא בלא"ה בכל גווי שהערוב מונח חוץ לאלפיים ממקום רגליו, יכול להגיע אל ערובו בה"ש, למאי דקי"ל כרבי דכל דבר שהוא שבות לא גזרו עליו בה"ש, ואעפ"כ אינו ערוב, וה"נ דכוותה, אבל העיקר נראה דהוי ערוב, דמתוך דחשבינן ליה עיר זו כארבע אמות וכרה"י לענין הלוח דיום ראשון, משום דלן בה, ה"נ חשבינן לה כרה"י לענין הערוב, וחשיב כאילו הוא מונח בכל העיר, וכמש"כ לעיל סק"ה וסק"י לענין המניח ערובו רחוק אלפיים ממקום רגליו בה"ש בתוך עיר שקבע שם שביתתו, ועוד דלענין סעודה הראויה מבעוד יום דיו"ט הסמוך לשבת, כשם שאין חושבין האלפיים ממקום רגליו וביתו ועירו, אלא ממקום שביתתו ביום ראשון, דדנין כפי היתר תחומו מבעוד יום, ה"נ אין הדבר נקבע בשעור אלפיים דוקא, אלא כפי היתר תחומו מבעוד יום, וכיון דיכול ביום ראשון לילך בכל העיר משום דלן בה, שפיר הוי ערוב.

לדעת שאר ראשונים. אמנם כשהערוב מונח בתוך מקום שביתתו, לדעת רש"י והרמב"ם לא מצינו שנתחדשה בזה שום הלכה, ואין צריך אלא שיעמוד בתוך תחום מקום שביתתו.

(ג) נראה דמדידת האלפיים אינה ממקום רגליו, אלא מביתו ועירו, דשעור אלפיים ענינו שיהיה הערוב בתוך תחומו, וכיון דבלא חלות הערוב שביתתו בביתו ועירו וזהו תחומו, יש לנו לחשוב באופן זה, וכן הוא גם לדעת רש"י והרמב"ם [היכא דאין הערוב בתוך מקום שביתתו, ע"י לעיל סק"י"ב], לפי מה שנתבאר לעיל סק"א דס"ל דאף לרבי אינו ערוב, משום דחשבינן לענין זה כאילו יש איסור תחומין בה"ש, וצריך שיוכל להביא ערובו למקום שביתתו שלא מכח חלות ערובו, אם כן יש לנו לדון לפי תחום שיש לו בלא חלות ערובו, והרי בלא חלות ערובו, שביתתו בביתו ועירו.

ולהאמור אף אם הוא עומד בה"ש חוץ לעירו בתוך התחום, רחוק כמה אמות מערובו שחוץ לתחום עירו, לא הוי ערוב, דחשבינן האלפיים מעירו, ולרבנן ודאי הכי הוא [אם אין הערוב בתוך מקום שביתתו], דהרי לולי חלות הערוב, אי אפשר לו לצאת חוץ לתחום עירו, דהרי שביתתו בעירו ולא במקום רגליו דלא נתכוון לקנות שביתה שם, ואין הערוב יכול לחול כיון דאי אפשר לו להביא ערובו למקום שביתתו אלא מכח חלות הערוב, וכה"ג לא הוי ערוב וכנ"ל סק"ב, ולרבי נמי דינא הכי ומטעם שנתבאר, ועדיין צ"ע בזה.

ואם הגיח ערובו בקצה זוית תחום עירו, ערובו ערוב, אף שהוא בביתו רחוק אלפיים ושמונה מאות אמה פחות משהו מערובו, ובלבד שמקום שביתתו אינו מופלג אלפיים מהעיר וכנ"ל סק"ט, ואמנם לדעת התוס' בדין זה האחרון אין ערובו ערוב, דלשיטתן צריך נמי שיעמוד בתוך אלפיים דערובו, והיינו דצריך למדוד האלפיים גם מערובו אליו וכמשנת"ב לעיל סק"י, ובמדידה זו אי אפשר להתחשב בזוית תחום העיר, ואם אין לן בעיר, גם בעיר עצמה אין מתחשבין במדידה זו לחושבה כד"א, אפילו עומד בתוכה בה"ש, והולכין אחר מקום רגליו בה"ש. ונראה דאפשר להקל בזה כשיטת רוב הראשונים.

ומי שדעתו לקבוע עיקר שביתתו שלא בעירו אלא בעיר אחרת, כיון דכה"ג אם לא עירב אין שביתתו בביתו, כמשנת"ב לקמן סי' י"ט סק"א, הולכין בזה אחר מקום רגליו.

מערכי

סימן יג

תבונה

קז

נתגלגל הערוב חוץ לתחום, לתוך עיר או רה"י שקצתם בתוך תחומו, אינו ערוב, ולהי"א הנ"ל ס"ד הוי ערוב. (סק"ד)

מי שאין שבייתו תלויה בערוב, כגון מי ששבייתו בביתו שדר שם בשבת, או מי שבא בדרך והגיע בה"ש בתוך תחום עיר, וכן מי שבא בדרך ואמר שבייתו במקום פלוני, קונה שבייתה בכל גונו, ובלבד שיהיה בתחלת היום בתוך תחום מקום שבייתו וזויותו. (ס"ק י"ד)



אם הוא עומד בה"ש בתחום בית ועיר דעיקר שבייתו בשבת שם, אפילו שהוא עומד חוץ לעיר מודדין האלפיים מאותה העיר, ואם הוא עומד בה"ש בעיר שאין עיקר שבייתו בשבת שם, מודדין ממקום רגליו בין השמשות, וכללו של דבר לעולם חושבין האלפיים כפי תחום שיש לו בלא חלות ערובו. (ס"ק י"ג)

כשמודדין התחום מעיר כנ"ל ס"ח, יכול הערוב להיות בזוית תחום העיר רחוק מן העיר יותר מאלפיים, עד אלפיים ושמונה מאות של זוית תחום העיר שמודדין ממנה, ובלבד שלא יעמוד חוץ לתחום שבייתו ערובו, דאל"כ לא יוכל לילך אלא ד"א ולא הוי ערוב. (ס"ק י"ג)

כשיש הפרש בין אם מודדין האלפיים ממקומו לערובו, או מערובו למקומו, כגון שיש עיר רחבה אלף אמה אחר חמש מאות אמה מערובו או איפכא, וממילא היא מובלעת רק במדידה מצד הסמוך לה, המדידה הקובעת היא ממקומו לערובו, וי"א דצריך שלא יהיה יותר מאלפיים גם מערובו למקומו, ונראה דאפשר להקל כדעה הראשונה. (סק"ה)

להי"א הנ"ל ס"י, אם הוא עומד בעיר בה"ש ואין לן בה, לגבי המדידה שמערובו אליו, מודדין מערובו למקום רגליו בתוך העיר. (ס"ק י"ג)

יש אומרים דכשערובו מונח בתוך מקום שקבע לשבייתו, מודדין האלפיים ממקום ערובו ושבייתו למקום שהוא עומד בו, ונראה דלצורך

טז) הא דמניח בסוף אלפיים לכאן ובסוף אלפיים לכאן ביו"ט הסמוך לשבת, חשיב כחוץ לתחום מבעוד יום, הוא משום דיש לנו לחוש דכל בין השמשות הוי מן הלילה, ועוד דאף בין השמשות לא מצי אזיל לערובו, אף לרבי, דהרי גם שבת וגם יו"ט יש בהן איסור תחומין, ולא הותר שבות בה"ש אלא משום שהוא ספק חול ספק קודש ולא אסרו השבותין אלא בזמן שהוא ודאי קודש, אבל ודאי קודש וספק איסור לא הותר, ואין הפרש בזה אם הספק איסור נולד מחמת שלא נודע לו לאיזה צד הניח הערוב או מחמת שלא נודע לו אם הוא יום א' או יום ב', [נדוברי הריטב"א ור"פ בזה לא נתבאר, גם לא נתבאר מש"כ לחלק בזה בין סוף היום קונה ערוב לסעודה הראויה מבעוד יום, והרי גם לצד דסוף היום קונה ערוב, יש לחוש דכל בה"ש מן הלילה הוא וצ"ע].

כללא דשמעתתא

- א. צריך הערוב להיות בתוך אלפיים ממקום ששם שבייתו אם לא היה מערב. (סק"ג-ד' ס"ק י"ג).
- ב. לפיכך אם הניח ערובו חוץ לתחום עיר שעומד בה בכניסת השבת, בין אם קבע שבייתו במקום ערובו בין אם קבע שבייתו תוך התחום, אינו ערוב. (סק"ג)
- ג. אם חלק מארבע אמות דמקום שבייתו יוצא חוץ לתחום, והניח הערוב שם, הוי ערוב, וה"ה כשקבע שבייתו בעיר וקצתה יוצא חוץ לתחום והניח הערוב שם. (סק"ה)
- ד. הניח הערוב במקום שבייתו, ונתגלגל חוץ למקום שבייתו, סתמא אין שבייתו נעקרת ממקום הראשון, ואם אפשר להביא הערוב למקום שבייתו כנ"ל ס"י י"ב ס"א-ט"ז, הוי ערוב, וי"א דסתמא נקבעת שבייתו במקום שנתגלגל הערוב שם. (סק"א-ב)
- ה. נתגלגל הערוב חוץ לתחום אפילו משהו, לא הוי ערוב, אלא אם קבע מקצת מקום שבייתו חוץ לתחום, ונתגלגל בתוך ד' אמות דמקום שבייתו, ואף לכתחלה יכול להניחו שם, ויש אומרים דלעולם כל שנתגלגל פחות מד"א חוץ לתחום הוי ערוב. (סק"ה)

אינו מועיל, דאין הולכין בזה אחר השביתה, אלא אחר הערוב. (סק"ח)

זו. וכן בנתגלגל הערוב חוץ לתחום בתוך ד"א דמקום שביתתו הנ"ל ס"ה, אינו מועיל אם לא עירב בערוב זה אלא ליום שני, דחלק שביתתו דיום שני שהערוב מונח בו הוא חוץ לתחומו דיום ראשון. (סק"ח)

זו. הניח ערוב ליום שני רחוק ג' אלפים מעירו, בתוך עיר שתחלתה בתוך אלפיים מעירו, והוא לן ביום ראשון באותה העיר שהניח בה, ובסוף יום ראשון ותחלת יום שני הוא בעירו, ערובו ערוב, כיון דיכול מבעוד יום ביום ראשון להגיע למקום ערובו, להסוברים דעיר שלן מותרת כולה אף חוץ לתחום. (סק"ט)

גדול אפשר להקל בזה, ולשיטה זו אם הוא עומד בה"ש בתוך אלפיים ושמונה מאות דזוית תחום מקום שביתתו, הוי ערוב. (סק"י ס"ק י"ב)



יג. כשם שצריך הערוב להיות בתוך אלפיים ממקומו בתחלת היום, כך צריך להיות בסוף היום דערב שבת או יו"ט, בתוך אלפיים ממקומו. (סק"ד)

יד. לפיכך בשבת ויו"ט הסמוכים זה לזה, אין יכול להניח ערובו ליום השני, אלא בתוך אלפיים דתחומו ביום הראשון, ואפילו אם מקצת מקום שביתתו דיום שני הוא בתוך תחומו דיום ראשון

סימן יד

בגדרי ארבע אמות דיוצא מהתחום

ובשמעתתא דר"נ בריה דרב הנילאי

והנראה דבעיקרו של דבר יהבינן ליה ד' אמות חוץ למקום רגליו, והיה ראוי לקבוע מקומו המותר שמונה אמות ורוחב מקום רגליו על שמונה אמות ורוחב מקום רגליו, אלא לפי שאינו שעור קבוע ומשתנה בין אדם גדול לקטן, קבעו שעור אחד לכולן, שמונה על שמונה.

ואף דילפינן שעור ד' אמות משבו איש תחתיו, יהבינן ד' אמות חוץ למקום רגליו, דכשאדם מחליף מעמידה לשכיבה בלא שינוי מקום רגליו, נמצא גופו כולו חוץ למקום עמידת רגליו.

ואדם שקנה ד' אמות כשהוא שוכב, נראה דבין לת"ק ובין לרבי אליעזר אזלינן בטר מקום עמידת רגליו אילו היה עומד, ולכך חשבינן מקום עמידת רגליו חוץ למקום רגליו [כשהוא שוכב] מיד, דיש לחשוב כמו אילו היה נעמד בלא שינוי מקום רגליו, ומקום עמידת רגליו הוא אמצע ומרכז מקומו למר כדאית ליה ולמר כדאית ליה.

באו"ז (קנ"ב והובא בד"מ ר"ס שצ"ו) צידד דד"א חושבין חוץ ממקום שהוא עומד בו, וכן דקדק מלשון

א) מח, א. אמר רבא שמונה על שמונה איכא בינייהו וכו', והני ד' אמות היכא כתיבא כדתניא שבו איש תחתיו כתחתיו וכו', הנה דעת ת"ק ור"א שוה לכאורה דהוא באמצען, אלא דלת"ק נותנין לו שמונה אמות על שמונה אמות ולר"א נותנין ארבע אמות על ארבע אמות, אבל באמת אינו כן, דהא גם לת"ק שורש השעור הוא ד' אמות וכדליפינן לה מקרא דשבו איש תחתיו, אלא דנותנין לו ד"א לכל צד, וכלומר דהותר לישב תחתיו לכל צד, אבל לצורך זה צריך לקבוע תחלה נקודת מרכז, וממנה מודדין ד"א לכל צד, ולכאורה נקודה זו היא נקודת שטח כל שהוא במרכז מקום עמידת רגליו, דאם היה שטח הנקודה טפח על טפח דרך משל, היה שעור מקום המותר לו שמונה וטפח על שמונה וטפח, ודבר זה צריך תלמוד האיך יתכן דאותה נקודה היא כל שהוא, וממה נפשך אי יהבינן ד' אמות עם מקום רגליו, צריך ליתן לו לכל צד ד' אמות פחות מקום רגליו, וא"כ מקומו המותר הוא פחות משמונה על שמונה, ואם נותנין לו ד' אמות חוץ למקום רגליו, א"כ מקומו המותר הוא יותר משמונה על שמונה.

רש"י, ושוב כתב מדברי הרמב"ם (שבת כ"ז י"א) נראה שהוא עם מקום רגליו, וכן נראה סתימת כל הפוסקים וכן עיקר.

(ב) יש לעיין מי שקנה ד' אמותיו כשהוא עומד בתוך מחיצה המוקפת לדירה [או פחות מב"ס אפילו אינה מוקפת לדירה], האיך חשבינן ליה לת"ק, ולכאורה לת"ק יש לחשוב כל ההיקף כמקום עמידת רגליו, ונותנין לו חוץ למחיצה ד' אמות סביב, ואף דבעלמא יהבינן ליה שמונה אמות עם מקום רגליו, היינו משום דנתנו בזה שעור קבוע וכנ"ל סק"א, אבל בכה"ג אי אפשר לכלול ארבע אמותיו לכל רוח עם מקום רגליו, דהיקף מחיצה דחשבינן ליה כולו כד"א הוא משום דחשיב הכל כמקום אחד ע"י המחיצות ואפי' הוא גדול הרבה, ואנן בעינן ליתן לו שעור מקומו ארבע אמות לכל צד, והיינו ארבע מקומות, מקום ארבע אמות לכל רוח, וגם השעור בזה הוא קבוע, דמקום המחיצות נותנין לו בכל גונוי כמות שהם, ועוד נותנין לו ארבע אמות חוצה להן לכל רוח, ומיהו יש לומר דלעולם אין נותנין לו חוץ למחיצה כלום, דמקום עמידת רגליו וד' אמות סביבותיו, חשיב הכל מקום אחד דזהו מקום תחתיו, אבל חוץ למחיצה מקום אחר הוא.

עוד יש לדון בזה מצד אחר, דיש לומר דכל שיש מחיצה סביב מקום רגליו, אין נותנין לו כלום חוץ למחיצה, דחוץ למחיצה מקום אחר הוא, ואינו בכלל תחתיו. ונראה דאף את"ל דיהבינן ליה חוץ למחיצה, היינו דווקא לת"ק, דלדידיה מעיקר הדבר מקום רגליו אינו מכלל ארבע אמותיו כמשנת"ב לעיל סק"א, אבל לרבי יהודה ור"א דסברי דמעיקר הדבר לא יהבינן ליה אלא ארבע אמות עם מקום רגליו, לא יהבינן ליה כלום חוץ למחיצה, ונ"מ היכא דתוך המחיצות הוא פחות מארבע אמות, דאין שייך להשלים ארבע אמות חוץ למחיצה, דארבע אמות מקום אחד הוא ואי אפשר ליתנו בשני מקומות.

וממש"כ הרמב"ן בחידושו (בדין תחומין למעלה מ' מגא) נראה דעתו כדרך הראשון, וז"ל שהרי הספינה ודאי אפי' יש תחומין כל שיש לה להלך בים מהלכין הם בה עד שפת הים וכשמגיעין לשפת הים נמי מותרין הן לצאת ממנה לתוך ארבע אמות שלהן, [וצ"ל דפסק כת"ק וכדעת הרז"ה (יגא. מדפי הר"ף) והרשב"א (מחא. ובעבוה"ק ה"ב)].

אמנם באו"ז (ע"ש סי' ו') נסתפק בזה שכתב וז"ל מיהו איני יודע הואיל שכל הספינה שוויה רבנן

כארבע אמות א"כ כשיוצא ממנה הרי יוצא חוץ לד"א. ואיני יכול לעמוד על האמת אם מותר לצאת מן הספינה להיבשה בתוך ארבע אמות אם לאו, דשמא כל הספינה כמקום ששבת בו דמי דיש לו ארבע אמות לכל צדדין ה"נ שמא יש לו ארבע אמות לכל צידי הספינה עכ"ל.

ומדברי התוס' והרא"ש נראה דאין נותנין לו ד"א חוץ מהמחיצות, דכתבו בשמעתתא דנחמיה בריה דר"ח (מדא) דבדמלו גברי לכו"ע שרי, דכשתתלק המחיצה יש ליתן לו ד' אמות חדשות וכו', וכלומר דמשיצא מד' אמותיו הראשונות היקף המחיצות הוא מקומו, ועדיין לא נקבע מקומו בד' אמות, וכשנתבטלה המחיצה יש ליתן לו מקומו מחדש בד' אמות חדשות תחת ד' אמות הראשונות, ואי נימא כדרך הראשון א"כ א"צ ליתן לו ד' אמות חדשות, דלא נתבטלה ממנו תורת ד' אמות הראשונות מעולם, אלא כשנעשית המחיצה נתרחב מקום עמידת רגליו וכשנסתלקה חזר ונצטמצם, ואין לומר דהתוס' והרא"ש מייירי אליבא דרבי יהודה [ולדידיה ודאי שורש דין ד"א הוא דנותנין לו ארבע אמות עם מקום רגליו וכמו לר"א], וס"ל דק"ל כרבי יהודה, ולרבי יהודה קודם סלוק המחיצה אין לו ד' אמות, אלא היקף המחיצה הוא מקומו, דאי תלי בפלוגתא דת"ק ורבי יהודה, א"כ ה"ל לרנב"י להסתפק נמי דילמא בדמלו גברי וקא מיבעיא ליה הלכה כת"ק או כרבי יהודה.

ואחר העיון שנית נראה דאין להוכיח מדברי התוס' והרא"ש הנ"ל לענין זה, דיש לומר דס"ל כהרמב"ן, והיכא שיצא חוץ לתחום לתוך מחיצות נותנים לו ד"א חוץ למחיצות, אבל היכא שיצא ונקבעו לו ארבע אמותיו, ולאחר מכן הוקף מחיצה, אין מתבטלת קביעות הראשונה, אלא מוסיפין לה כל השטח שבתוך המחיצות, דכל השטח שבתוך המחיצות אחד הוא, אבל חוץ למחיצות אין נותנין לו כלום, וע"ע לקמן סק"ד מש"כ בדעת הריטב"א בזה.

ג) ונראה דגם לדעת הרמב"ן והאו"ז שנסתפק בזה, לא יהבינן ד' אמות חוץ למחיצות, אלא למי שיצא חוץ לתחומו, או שאין לו תחום, אבל השובת במקום המוקף מחיצות, מודדין לו אלפיים מיד חוץ למחיצות, דהאי דינא דמקום רגליו וד' אמות סביבם כדעת ת"ק, לא נאמר אלא למי שאין לו כלום אלא מקום רגליו, אבל מי שיש לו דירה לשבת מקום מוקף מחיצות, הרי יש לו דירה ממש וזהו מקומו, ולא בזה נאמר שבו איש תחתיו, ואפילו אם אין זה דירתו לשבת,

על ד' אמות תוך ההיקף, וכיון דחשבינן כל ההיקף כמקום אחד, חשיב כולו כב' אמות על ד' אמות, והכי נמי כשעומד בתוך ההיקף רחוק הרבה מן הפתחים, כיון דחשבינן ליה כולו כמקום אחד, חשבינן ליה כולו כמקום רגליו, והרי הוא כעומד בכל הפתחים, וכשיוצא מן ההיקף מאיזה פתח, נקבעין לו שם אותן ב' אמות על ד' אמות, וכנגדן נותנין לו ב' אמות על ד' אמות בתוך ההיקף, וכיון דחשבינן כל ההיקף כמקום אחד, חשיב כולו כב' אמות על ד' אמות, והדברים מחודשין וצ"ע.

עוד נכלל בדברי הריטב"א חדוש גדול, דכשהוקף מחיצה ואפילו מחיצת עראי של אנשים, אחר שנקבעו לו ארבע אמות, כיון דע"י המחיצה הותר לו לצאת מד"א שנקבעו לו תחלה, מתבטלת קביעות הראשונה ונותנין לו ד"א חדשות כפי המחיצה ועל דרך שנתבאר, ולא אמרינן דקביעות הראשונה במקומה עומדת, אלא שהמחיצה מצרפת לה עוד שטח. ומ"מ גם להריטב"א כשמסתלקת המחיצה, אין מתבטלת קביעות ד"א שנקבעה לו ע"י המחיצה, אלא ניטל ממנה חלק ונתקטנה ממה שהיתה וכמשנת"ב לעיל.

(ה) *כתב הרמב"ם (פכ"ז הי"א) מי שיצא חוץ לתחום אפילו אמה אחת לא יכנס שהארבע אמות שיש לו לאדם תחלתן ממקום שהוא עומד בו, לפיכך כיון שיצא חוץ מתחומו אמה או יתר ישב במקומו, ואין לו להלך אלא בתוך ארבע אמות מעמידת רגליו ולחוץ, מדברי הרמב"ם נראה דפירש פלוגתא דר"א ורבנן אי ארבע אמות שיש למי שיצא חוץ לתחום, הן לצד חוץ כדרך הלוכו, או שהוא באמצען, אבל בשמעתתא דהבלעת תחומין (מהא) מבואר לכאורה, דפליגי אי שרינן למי שלא יצא לדבר מצוה להכנס ע"י הבלעת תחומין או לא, ועוד דבעובדא דנחמיה בריה דרב חנילאי, ודאי יש לו ארבע אמות לצד תחומו הראשון וכדרך הלוכו, וא"כ האיך תלו לה בפלוגתא דר"א ורבנן, והנראה דטעם שנותנין לו ארבע אמות לצד חוץ לרבנן, לפי ששם רוצה לילך וסתמא יש ליתן לו ארבע אמותיו לצד הלוכו, אבל כל זה אי לא שרינן ליה הבלעת תחומין, אבל אי הוי שרי ליה הבלעת תחומין, ודאי היו נותנין לו ארבע אמותיו לצד אחוריו לצד תחום שביתתו, דאנן סהדי דבהא ניחא ליה שיוכל לחזור לתחומו ע"י הבלעת תחומין, והרמב"ם לא האריך בכל זה אלא כתב כלל העולה דנותנין לו ארבע

אלא שמערב שם ברגליו או בערוב, מ"מ כיון דקונה שביתתו שם בכניסת השבת, הרי זה כמי שדר שם בשבת, ומה"ט אין נותנין למי ששובת בעיר המוקפת מחיצה, ד' אמות חוץ לעיר, אף לרבנן דלית להו קרפף לעיר אחת, נושמה ס"ל להרמב"ן דאף הנותן ערובו ושובת ברגליו חוץ למחיצות אין נותנין לו ח' אמות אלא ד' אמות, וכדעת רבינו אלחנן שכתבו הרא"ש ור"פ בתוספותיהם ס, ב].



(ד) מד, א. וקא מיבעיא ליה הלכה כר"א או אין הלכה כר"א, וכתב הריטב"א דשמעינן מהכא דלר"א אפילו המוקף מחיצה חוץ לתחומו יש לו שתי אמות חוץ למחיצה, שאם לא כן הכא דלא מלו גברי ונשאר שתי אמות היאך יכנס באותן שתי אמות עכ"ל, דברי הריטב"א צריכין ביאור, דהרי אחר דמסתלקי גברי ונסתלקו המחיצות, נותנין לו ד"א והוא באמצען, ונראה דסברת הריטב"א, דאי חשבינן היקף המחיצות כד' אמות, כיון דלא עקר מהן, אין נותנין לו ד' אמות חדשות אף כשנסתלקו המחיצות, אלא נשאר הוא בד' אמות הראשונים, אלא שהן כמו שנתקטנו מידתן, וכיון שהלך מתחלה עד סוף ד' אמותיו, דהיינו עד סוף היקף המחיצות, אף כשנסתלקו המחיצות חושבין אותו כעומד בסוף ד' אמותיו, ויש לו ד' אמות לצד שבא משם בתוך היקף המחיצות, ולצד העיר אין לו כלום, ולכך הוצרך לומר דהמוקף מחיצה חוץ לתחומו יש לו שתי אמות חוץ למחיצה, דמקום המחיצה כולו נדון כמקום רגליו, ונותנין לו ד"א סביבותיו.

והנה בפשוטו יש לפרש כוונת הריטב"א דיש לו ב' אמות סביב כל המחיצה, אבל זה נראה תימה, דאפילו אי נחשוב כל ההיקף כמשהו, מ"מ האיך נותנין לו חוץ להיקף ב' אמות על יותר מד' אמות, ולעולם שעור ד' אמות אינו אלא ברבוע ד' אמות על ד' אמות, ואם היקף המחיצה דרך משל מאה על מאה, נמצא דיש לו מאה על ב' אמות מכל צד. וגם עיקר הדבר קשה מאוד להולמו, דהרי שעור ד' אמות לרבי אליעזר ורבי יהודה הוא עם מקום רגליו, ולמה ניתן לו ד' אמות חוץ ממקום רגליו, והנראה דס"ל להריטב"א דמי שיצא חוץ לתחום ועומד בפתח היקף מחיצות, יהבינן ליה [לדעת ר"א] ב' אמות על ד' אמות חוץ להיקף, ועוד ב' אמות

(* הועתק מדלעיל ס"י ב' סק"ח

אמות לצד חוץ ואין יכול להכנס לתחומו כלל, וע"ע בסמוך משכ"ב.

עוד כתב הרמב"ם (פכ"ז הי"ד) מי שיצא חוץ לתחום שלא לדעת והוקף במחיצה בשבת וכו' ואם היה תחום שיצא ממנו מובלע מקצתו בתוך המחיצה שנעשית שלא לדעתו הואיל ויש לו להלך את כל המחיצה הרי זה נכנס לתחומו וכיון שיכנס הרי הוא כאילו לא יצא עכ"ל, הנה כבר הקשו התוס' (מד,א) בשמעתין, מ"ש דבמלו גברי אמרינן הבלעת תחומין לרבנן כדמשמע בשמעתין, ותרצו דשאני הכא דכשהמחיצה מסתלקת צריכין ליתן לו ד' אמות חדשות, וכיון דהוא עומד בתוך תחומו יהיבין ליה תחומו הראשון, וכלומר דכל זמן שהמחיצה קיימת אסור לו לצאת ממנה לילך לתחומו, ורק אחר שתסתלק המחיצה רשאי להכנס לתחומו, אבל ממה שהעתיק הרמב"ם דין זה במחיצה גמורה ולא במחיצת אנשים, מבורר דלא ס"ל כתרין התוס', ואף בעוד המחיצה קיימת רשאי להכנס לתחומו לרבנן.

והנראה דדעת הרמב"ם [וכן דעת הראב"ד שם] דכשמקיפין אותו מחיצה לא נתבטלו ד' אמות שהיה לו מתחלה, אלא דחשיב כל היקף המחיצות כד' אמותיו, וכשהלך עד קצה המחיצה ושוב נסתלקה המחיצה, לא יהיבין ליה ד' אמות חדשות, אלא הרי הוא כעומד בקצה ד' אמותיו, אלא שנתקטן מקום ד' אמותיו, וכדעת הרשב"א והריטב"א כמשנת"ב לעיל סק"ד ולקמן סק"ו, וא"כ יקשה אמאי בדמלו גברי אמרינן הבלעת תחומין לרבנן, ולכך פירש הרמב"ם דלכו"ע אמרינן הבלעת תחומין אף שלא לדבר מצוה, ופלוגתא דר"א ורבנן, דר"א ס"ל דנותנין לו ד' אמות והוא באמצען, ורבנן סברי דתחלתן ממקום עמידת רגליו ולצד שהוא הולך, וליכא הבלעת תחומין, וכפשוטו דברי הרמב"ם (הי"א) ודלא כמש"כ לעיל, והא דאמרינן דרבי אליעזר שרי להכנס אף בדלא מלו גברי, היינו שעושין מחיצה מתוך התחום עד ב' אמות שבצדו, דד' אמותיו מובלעין במחיצה והמחיצה מובלעת בתחומו, ולרבנן כיון דד' אמותיו הן לצד חוץ אין כאן הבלעה, [ולדעת הראב"ד צ"ל דנחמיה בירר לו ד"א לצד חוץ] והא דאמרינן דיקא נמי דקאמר ליה יכנס וכו', היינו דיכנס ממקומו לתוך המחיצה בלא מחיצה, וע"ע לקמן סק"ו משכ"ב בדעת הרשב"א.

ושמעתתא דהבלעת תחומין משמע נמי כשיטה זו, דאמרינן מאי לאו רבי אליעזר לטעמיה

דאמר והוא באמצען וכו', ומשמע להדיא דמפרשינן פלוגתא דר"א ורבנן בהא מילתא, ולא בדין הבלעת תחומין, וע"ש ברשב"א וריטב"א שנדחקו ליישבה, אבל לשיטת הרמב"ם אתא שפיר.

והא דאקשי רבב"ח לאביי ומדר"א קמותבת ליה למר, וכלומר דטעמייהו דרבנן הוא משום דלא ס"ל הבלעת תחומין, היינו דווקא לרבה דלא ס"ל הבלעת תחומין, אבל לדין דקיי"ל הבלעת תחומין מילתא, טעמייהו דרבנן הוא משום דס"ל דנותנין לו ד' אמות לצד חוץ כדרך הליכתו, וכשיצא לצורך מצוה, אם יצא יותר מד' אמות נותנין אלפיים לכל רוח, והבלעת תחומין מילתא וחזור לתחומו, ואם לא יצא אלא פחות מד' אמות, אין נותנין לו אלא ד' אמות, אלא שנותנין לו אותן לצד תחומו, וחזור לתחומו ע"י הבלעת תחומין, וע"ע לעיל סי' י"ב סק"ה מש"כ עוד בבאור שיטת הרמב"ם בהך הלכתא.

ולדעת הרמב"ם מסתברא דבהוציאיהו נכרים, שני אמות יכול להכנס, דבזה אין סברא לקבוע ארבע אמותיו לצד שמוליכין אותו, דהרי אינו מהלך ברצונו, וסתמא אין דעתו לילך יותר ממה שמוליכין אותו, וממילא נקבעין ארבע אמותיו סביביו בשוה.

ו) כתב הרשב"א בעבוה"ק (ש"ה ע"ג) יצא שלא לדעת ועשו לו מחיצה של בני אדם ממקומו ועד תחומו יכנס שמחיצת בני אדם מחיצה היא, לא היו שם בני אדם שיספיקו למלאות מחיצה ממקומו ועד תחומו אם מחיצתם נבלעת בתוך תחומו על הדרך שביארנו למעלה יכנס שהבלעת תחומין מתרת עכ"ל, לשון הרשב"א במש"כ מחיצתם נבלעת בתוך תחומו על הדרך שבארנו, אינו מוכן ונראה דט"ס הוא וצ"ל בתוך ד' אמותיו, והוא מפרש ספיקא דרב חסדא בדלא מלו גברי, על דרך שנתבאר לעיל סק"ה לדעת הרמב"ם, שעושין המחיצה מתוך התחום עד תוך ד' אמותיו, ודעתו כדעת הרמב"ם והריטב"א דכשעושין לו מחיצה, חשיב הכל כד' אמותיו הראשונות, וכשהלך עד סופה ושוב נסתלקה המחיצה חשיב כעומד בקצה ד' אמותיו הראשונות, ועל כרחך צריך לפרש ספיקא דרב חסדא בדלא מלו גברי על דרך שנתבאר, וספיקא דמלו גברי, דמשמע דאף לרבנן יכול להכנס (והרשב"א ס"ל דפלוגתא דר"א וחכמים במי שיצא חוץ לתחום, הוא בדין הבלעת תחומין, ודלא כהרמב"ם, וכמבואר בדבריו מה"א. נב,ב), צריך לומר דמפרש הרשב"א על דרך שכתב הריטב"א (מד,ב), דהבלעת היקף מחיצות

שביתה ותחום, אבל השוכת או מניח ערוכ בתוך מחיצות, אין נותנין לו ד"א חוץ למחיצה, וחושבין לו התחום מקצה המחיצה. (סק"ג)

ד. יצא חוץ לתחום ונקבעו לו ד"א, ושוב הוקף מחיצה, יש לומר דאף לדעה השנית הנ"ל אין נותנין לו חוץ למחיצה כלום לכו"ע. (סק"ב)

ה. יצא חוץ לתחום לתוך מחיצה המוקפת לדירה, ונסתלקה המחיצה בשעה שהוא עומד אצל פתחה, יש אומרים דנתבטלה קביעות הראשונה לגמרי ונותנין לו ארבע אמות חדשות, ולרבנן נותנין ארבע אמות לכל רוח ממקום עמידתו בפתח, ולר"י יכול לברור לו ארבע אמות לצד חוץ הפתח, ולר"א נותנין שני אמות לצד חוץ, וי"א דלא נתבטלה קביעות הראשונה, אלא נתקטנה ממה שהיתה, ואין נותנין לו ארבע אמות אלא בתוך השטח שהיה בתוך המחיצות למר כדאית ליה ולמר כדאית ליה, ולדעה השנית הנ"ל ס"ב, לרבנן ודאי לא נתבטלה קביעות הראשונה אלא נתקטנה. (סק"ב, ד, ו')

ו. יצא חוץ לתחום ונקבעו לו ד"א, ולאחר מכן הוקף מחיצה, יש להסתפק לדעת השנית הנ"ל ס"ב, אי נותנין לו לרבנן ד"א חוץ למחיצה. (סק"ב)

בתחומו, אינה כהבלעת תחומין, דלא פליגי רבנן אלא כהבלעת תחומין, דענין תחום אלפיים או ד' אמות, הוא שעור היתר הליכה, ואין יכול לעבור השעור שממנו בא, אבל היקף מחיצות אינו שעור היתר הליכה, אלא הרי הוא כמי שעומד באותו מקום ממש, דר"י כמאן דמליא, וכשהולך בתוך המחיצות עד תוך תחומו, הרי זה כמו שהחזירוהו נכרים לתוך תחומו, דחזר לתחומו בלא הליכה ממקום למקום.

ז) בענין מי שיצא או שהוציאוהו נכרים חוץ לתחום, האיך נקבעין ד' אמותיו, אם לפי חשבון ארבע ארבע אמות מקצה התחום, או ממקום שעמד, ואם כל ד"א הוי איסור או בכל פסיעה, עי' מש"כ לעיל סי' י"א סק"ז.

כללא דמילתא

א. שעור ארבע אמות לכל רוח שנותנים למי שיצא חוץ לתחום ולנותן ערובו, לרבנן, הוא עם מקום רגליו. (סק"א)

ב. אם יצא חוץ לתחום לתוך היקף מחיצות העשויות לדירה, י"א דאין נותנים לו חוץ להיקף כלום, וי"א דלרבנן נותנין לו חוץ להיקף ד"א לכל רוח. (סק"ב)

ג. אף לדעה השנית לעיל ס"ב, אין נותנין ד"א חוץ למחיצה, אלא ליוצא חוץ לתחום, או למי שאין לו

סימן טו

בדין עיר שלן בה

נתגלגל חוץ לתחום שביתתו, וה"ל לתנא לומר חוץ לאלפיים וכדתנן סוף פ"ה (א, ס) אם יש הימנו ולביתו אלפיים אמה וכו', ולא אמרו אם הוא בתוך תחום ביתו וחוץ לתחום רגליו, ואם כן צריך להעמיד משנתנו בשעומד בסוף העיר ממש, והוא דוחק גדול, וגם נראה תימה דמי שדר בעיר גדולה ויש מביתו עד תחלת העיר אלפיים, אינו יכול לעשות עירוב ולשבות בביתו וכמו שהקשה הטור (ת"ח), ולא נזכר בגמ' בשום מקום דיש אופן שאי אפשר להניח עירוב תחומין, וברבנן המצוי כזה, ומכל מקום לא נזכרה הלכה זו בגמ' ולא נתפרשו גדריה.

א) רש"י עירובין לח, ב. וכל עירו מיהא מצי אזיל דכולה לדידיה כיון דלן בה כארבע אמות דמיא ליה, הלכה זו שכתב רש"י לא נזכרה להדיא בגמ' אבל משמע כן בגמ' הכא ובכמה דוכתי, דאמרין דמניח עירובו אלפיים מן העיר ובסוף התחום, וזה לא יתכן אלא למי שדר בקצה העיר, ולרבי מאיר דסבירא ליה דנותנין קרפף לעיר, לא יתכן כלל, גם מתני' דנתגלגל חוץ לתחום (לה, א) קשה לפרשה בדרך אחר, דסתמא חוץ לתחום היינו תחום עיר שלן בה, דאם הכוונה לאלפיים ממקום רגליו, אין נופל בזה לשון תחום, שהרי בא לקבוע תחומו ממקום ערובו, ולא

ונראין הדברים דהא דנקט רש"י ושאר ראשונים שהזכירו הלכה זו ענין לינה, משום דסתם מי שמניח עירוב חוץ לעיר, אינו מהלך בדרך חוץ לעיר בלילה, אלא שובת בלילה בביתו ויוצא לדרך ביום, ואם כן יש לומר דלא נאמרה הלכה זו אלא בכה"ג דלן בעירו, ואמנם לכאורה היה יותר נראה דהכל תלוי במקום רגליו בכניסת השבת, אבל זה דבר שאי אפשר, דממה שאמר רבי יהודה (מטב) דעשיר מערב בפת כדי להקל עליו שלא יצא ויערב ברגליו, ולא אמר דמערב בפת כדי להקל עליו דמצי אזיל לביתו ובכל עירו, מבואר דאין הפרש בזה בין עירוב בפת לעירוב ברגליו שאינו בעירו בין השמשות, וכן מבואר מהא דאקשי רבא לרמב"ח (נבא) האי להקל להחמיר הוא, ואי איתא עדיין קולא הוא.

ויש להסתפק במי שיוצא לדרך אחר כניסת השבת, ולא ישבות בביתו אלא ביום, דלכאורה אין הפרש בזה, והעיקר ששובת בביתו שעור חשוב, יום או לילה, אבל יש לומר דדוקא לינת לילה בעינן, דכיון דבעינן שביתה חשובה כשעור לילה או יום, צריך שתתחיל שביתה זו בתחלת השבת, דהכל הולך אחר תחלת היום, ומערב ברגליו דנתבאר לעיל דשייך ביה דין לן בו, משום דכל זמן שלא עקר דירתו אף שהוא עומד חוץ לביתו לאיזה צורך כשובת בביתו הוא, וזו דרך דירה שיוצא לצרכיו וחוזר אליה. וכיון דלא נתבארו גדרי הלכה זו אי אפשר להתיר אלא מה שמותר ודאי וכמש"כ הראשונים, ובפרט דהרבה ראשונים חולקים בעיקר הך דינא.

מב. ב. ובלבד שלא יעבור התחום וכו', ופרש"י דכיון דלא שבת בתוכה לא הויה ליה כארבע אמות, ולישנא דלא שבת דכתב רש"י משמע קצת דדין לן בעיר, תלוי בתחלת השבת [לשון שבת משמש למי שהיה בעצמו במקום פלוני בכניסת השבת ולא על קנין שביתה גרידא עי' נבא. סא. ב. ועוד] וכמשנת"ב, וכל שבתחלת השבת כבר נקבע מקומו ולינתו בעיר נעשית לו כולה כד"א, ומשא"כ במודד ובא שבתחלת השבת לא היה בעיר ועדיין לא נקבע בה מקומו לליל שבת כמשנת"ב לקמן סק"ג, וכ"ש אם היה בעירו בביתו שעדיין לא עקר מעיקר ביתו, ולכך אף אם היה מודד ובא בליל שבת ולן בה, אין נעשית לו כולה כד"א.

אמנם היכא דכבר קבע מקומו בעיר וכ"ש היכא שעיקר ביתו בעיר, אלא שיצא לאיזה צורך חוץ לעיר, נעשית לו כולה כד"א כל שדעתו ללון בה, אף

שבתחלת השבת היה חוץ לעיר, ומהאי טעמא מערב ברגליו ולן בעיר נעשית לו כולה כד"א כמשנת"ב לעיל. (ב) ואכתי יש לעיין בהך הלכתא, דלכאורה היה יותר נראה [אחר דנתבאר דאינו תלוי במקום רגליו בכניסת השבת] דהדבר תלוי במקום שהוא עיקר ביתו בשבת, ואם הוא אוכל סעודת הלילה ולן בעיר אחרת ובבוקר חוזר לעירו ולביתו, אי אפשר לחשוב עיר שלן בה כד"א, שאינה עיקר ביתו בשבת, דלעולם עיקר ביתו הוא בביתו הקבוע, ובפרט כששובת שם חלק עיקרי מיום השבת, והרי אם עיר האחרת בתוך תחום עירו, באופן שאין צריך ערוב, ולא עירב, ודאי נקבעת שביתתו בכה"ג בביתו ועירו, ולא בעיר האחרת שלן בה וכמשנת"ב לקמן סי' י"ט סק"ב, [וגם עירו אי אפשר לחשוב כד"א כי הוא עומד בתחלת השבת חוץ לתחום ביתו, וכה"ג לא יהינן ליה העיר כד"א כמשנת"ב לקמן סק"ג].

והנה מה שהכריחו לרש"י וסיעתו לחדש הלכה זו, הוא מפני קושית הטור ומשמעות הגמ' בכמה דוכתי דאמרו שמניח עירובו בסוף התחום וכנ"ל סק"א, והשתא אי נימא כדרך זו עדיין יקשה כנ"ל, דהלא כשאדם נצרך להיות בשבת בעיר אחרת, פעמים הוא נצרך לזה בתחלת השבת ולן שם, וביום חוזר לביתו, ופעמים הוא נצרך לזה ביום, ובלילה לן בביתו, ולדרך זו לא יתיישב היכא דבתחלת השבת הוא בעיר האחרת, וזה הכריחם לרש"י וסיעתו, לומר דהכל תלוי בלינה וכמשנת"ב.

ונראה דמי שלן בעיר אחרת בתוך תחום עירו וביתו, נותנין לו אותה העיר כד"א, אף שהוא עומד בתוך תחום ושביבת ביתו, וחוזר לביתו בשבת שחרית, ולעולם הכל תלוי בלינה.

ג. מב. ב. היה מודד ובא וכלתה מדתו בחצי העיר וכו', ופרש"י הנותן עירובו ובא לילך ממקום עירובו אלפיים וכלתה מדתו בחצי עיר אחרת וכו', ממש"כ עיר אחרת מבואר כוונתו דמיירי במי שהניח ערוב לילך מעירו לעיר אחרת הסמוכה לה בתוך ד' אלפים, (ולקמן ס. ב. גבי מימרא דריב"ל פירש לה במי שהיה בא בדרך ושבת חוץ לעיר ולא היה יודע שיש עיר סמוך לו, והוצרך לכך משום סיפא דמימרא דריב"ל דמיירי סתמא במי שמגמת פניו לילך חוץ לעיר, ואופן השני שכתב רש"י שם לא קאי אהיה מודד ובא, אלא אנותן עירובו דאוקמינן לה בשכלתה מדתו בחצי

[בתוך ד' אמות], ובוזה לא שייכא הך הלכתא דעיר שלן בה, וכמשנת"ב לעיל סק"ג, לכך לא הוצרכו להביא פרש"י, אמנם רש"י פירש דחוץ לתחום לאו דוקא, ולשיטתו בעיר שלן בה לא קשיא קושית התוס', ואי הוה ס"ל להתוס' כרש"י בדין עיר שלן בה, היו מזכירין מה שתירץ רש"י, אבל כיון דלא ס"ל כוותיה בתרתי לא הזכירו שיטתו, וע"ע בבית מאיר (ת"ח ד"ה ובהיות) ובשעה"צ (שם אות י"א).

ה) דעת רבינו פרץ (מ.ב.ב. נא.ב.) דהעיקר בזה הוא שביתת רגליו בכניסת השבת, ומערב ברגליו דנותנין לו עירו [כמשנת"ב לעיל סק"א], הוא משום דכל שיוצא מביתו לאיזה צורך וחזור, חשיב כדר בביתו גם בשעת יציאתו, ומש"כ רש"י לן לאו דווקא הוא, ומדברי הפוסקים לא משמע כן, ובאמת הדבר נראה דוחק לפרש כן לשון לן שכתבו רש"י ושאר ראשונים שהעתיקו דין זה, ובמה שדקדק (מ.ב.ב.) מלשון רש"י ע"י מש"כ לעיל סק"א.

ו) מ"א ת"ח סק"א, מש"כ הבה"ל בביאור דבריו אין לו מובן לענ"ד, דהאיך יתכן דיהא אדם חוץ לתחומו אלף אמה ויהא מותר לילך לתחומו, ומאיזה טעם יכול לילך לערוב שהוא חוץ לתחום ביתו שהוא נמצא בו ביה"ש, ואם משום דלולי שהיה מערב היה יכול לילך עד סוף תחום עירו, מה לי בכך הא סוף סוף השתא לא קנה שביתה בעירו אלא במקום ערובו. גם אין לזה שייכות כלל עם מש"כ המ"א מדברי רש"י והרמב"ם בענין נתגלגל חוץ לתחום, דמדבריהם אין להוכיח אלא דבגוונא דאי קנה שביתה בביתו הוה מצי למיזל לערובו, קנה שביתה ערובו אף שהוא עומד חוץ לתחום שביתה ערובו, אבל ודאי לא יהיה רשאי לצאת מעירו [ע' משכ"ב לעיל סי' י"ג סק"א בדעת רש"י, וכנראה המ"א ס"ל דגם הרמב"ם קאי בשיטת רש"י עמשכ"ב בסמוך], ואין רמז בדבריהם דשרי לצאת מביתו ועירו.

והנה דברי המג"א סובבין והולכין על דברי העולת שבת, ותוכן דברי העו"ש דאף לדעת המקילים שפסק הרמ"א כוותיהו, צריך להניח הערוב תוך תחום רגליו, ואם הניחו בתוך תחום רגליו וקנה שביתה במקום ערובו, רשאי לילך בכל העיר גם יותר מאלפיים מערובו, והיינו דס"ל דחלות ערובו אי אפשר לו להיות מיוסד על שביתה לינתו בעיר, אלא אחר שחל ערובו מצד עצמו, נותנים לו גם שביתה לינתו לחשבו כד"א,

העיר). ומ"מ הך דינא ודאי מיירי נמי במי שבא בדרך ואומר שביתתי במקום פלוני, כדי שיוכל לילך מחשיכה יותר מאלפיים לעיר ששובת בו, וכלתה מדתו בחצי העיר ששובת בה, ואעפ"כ אמרו דאין לו אלא חצי העיר, וטעמא דאין לו אלא חצי העיר אף שלן בה, דכיון דבכניסת השבת הוא חוץ לתחום עיר ששובת בה, אי אפשר לחושבה כמקומו, דהא דחשבינן עיר שלן בה כמקומו לענין שכולה כארבע אמות אצלו, הוא כעין קנין שביתה, ואי אפשר להרכיב קנין שביתה זו ע"ג קנין שביתה תחומו, וע"ע משכ"ב לקמן סק"ד.

ושמא אין הדבר תלוי בתחום, ואף כשעומד בכניסת השבת בתוך תחום העיר לא יהבינן ליה כולה כד"א, כיון שעומד חוץ לעיר, ואף דכבר נתבאר לעיל סק"א דמערב ברגליו יהבינן ליה כל העיר ששובת בה, שאני התם שבא מביתו ושב אליו, וכך דרך דירה שיוצא לצרכיו וחזור, אבל כשבא מן הדרך לעולם לא יהבינן ליה עיר ששובת בה כל שבכניסת השבת עומד חוצה לו, והעיקר נראה כדרך ראשון, ועוד דלדרך שני אם הלך מביתו ערב שבת לאיזה צורך חוץ לתחום ובחזירתו הוכרח לקנות שביתה במקום פלוני והיה מודד ובא וכלתה מדתו בחצי העיר יהבינן ליה כולה כארבע אמות, וסתמא משמע דההיא דהיה מודד ובא מיירי גם ביוצא מביתו לאיזה צורך ולא רק במי שבא מדרך רחוקה.

ומי שיצא מביתו לזמן מרובה או כמה ימים, ובא מן הדרך ע"ש סמוך לחשיכה וקנה שביתה ברגליו בתוך תחום עיר ביתו, יש להסתפק אי חשיב ביה"ש כמו שכבר קבע דירתו בביתו, כיון שעקר ממנו ועדיין לא שב אליו, או דלעולם כל שהוא בתחום עיקר ביתו ודעתו להכנס אליו מיד חשיב כבר כדר בו וכן נראה עיקר.

ד) תוס' נא.ב. הנה לקמן ס.ב. הביאו התוס' שיטת רש"י ומהר"י (מקינן) דעיר שלן בה חשיבא ליה כארבע אמות, ותמכו שיטת מהר"י שם ומשמע דנקטו כן לעיקר, והדבר נראה קצת תימה דהכא לא הזכירו שיטת רש"י כלל דלדבריו לא קשיא מידי.

והנראה דהתוס' לא ס"ל הך הלכתא דעיר שלן בה (וע"ע תוס' הרא"ש ס.ב. סוד"ה כאן שכלתה מדתו לחצי העיר), ורק לענין ביאור הסוגיא דכלתה מדתו בסוף העיר, דמתישבת טפי כשיטת רש"י ומהר"י, הזכירו נמי שיטה זו. ומ"מ לפי דרכם בכל דוכתי, היו מזכירין גם הכא שיטת רש"י, אלא דכיון דאיירי הכא חוץ לתחום

ורשאי לילך בכל העיר אף חוץ לתחום שביתת ערובו. והשתא יתבארו דברי המ"א, דהמ"א הוכיח מדברי רש"י והרמב"ם, דאדרבה אף לדעת המחמירים חלות שביתתו אינו תלוי בתחום רגליו, אלא בתחום שביתה שיש לו לולי חלות הערוב, וממילא חושבין האלפיים מקצה העיר ולא מביתו ורגליו, וכמשנת"ב לעיל סי' י"ג ס"ק י"ג, ואמנם בנדון דרש"י והרמב"ם יחול הערוב, והוא לא יוכל לצאת מעירו, אבל בנדון דידן לדעת המקילים דפסק הרמ"א כוותיהו, יוכל גם לילך בכל העיר ולצאת ולשוב כרצונו, וסיים המ"א דמה שהצריך הרמב"ם להניח הערוב בתוך אלפיים מביתו, אינו משום דאל"כ לא יחול הערוב, דאמנם אם יתנו חוץ לאלפיים מביתו יחול הערוב, אלא שלא יוכל לצאת מביתו, וגם אסור לו לעשות כן, אלא צריך לצאת מביתו קודם שבת ללון בשאר בתי העיר שבתוך תחום ערובו.

ובעיקר דברי המ"א שהביא דברי הרמב"ם בדין נתגלגל, הנה נראה מדבריו שפירש דברי הרמב"ם כדעת הבה"ל (ת"ט ס"ה), וס"ל דדעת הרמב"ם כרש"י (עי' לעיל סי' י"ג סק"א) דסתמא דעתו לקנות שביתה במקום שנתגלגל הערוב שם, וממה שתלה הרמב"ם הדבר בזה שאינו יכול להגיע לערוב, ולא בזה שהוא חוץ לתחום הערוב, משמע דס"ל כרש"י דאף אם הוא עומד חוץ לתחום הערוב, כל שיכול להגיע לערוב כפי תחום רגליו, שפיר חל הערוב. אבל העיקר נראה דשיטת הרמב"ם כדעת שאר ראשונים וכפי שפירש המ"מ דבריו, דשביתתו במקום שהניח ערובו בתחלה בתוך התחום (וכמשנת"ב לעיל שם סק"ב וסק"ה), ואם היה יכול להגיע אל הערוב ולהחזירו למקום שביתתו שפיר הוי ערוב, דהרי הוא עצמו עומד בתוך תחום שביתתו, אבל היכא דשביתתו חוץ לתחום רגליו, דאם קנה שביתה אין יכול לזוז ממקומו, יש לומר דלא חל הערוב כלל, וכמו שנראה דעת שאר ראשונים, כמשנת"ב לעיל שם סק"ט.



ז) דין עיר שלן בה שכתב רש"י, מיוסד על יסוד נוסף דס"ל לרש"י ולא נזכר בדברי שאר הראשונים, דהנה באמת יש לתמוה, דאף דעיר שלן בה חשיבא ליה כארבע אמות, מ"מ עולה לו מדת העיר במדת התחום, דאל"כ המניח ערובו אלף אמה למזרח עירו, והעיר גדולה כמה אלפים, יש לו אלף אמה למערב עירו, אף דכלתה מדתו באמצע העיר, ולקמן ס.ב. מבואר דכלתה

מדתו באמצע העיר מדת העיר עולה לו במדת התחום, וליכא לאוקמי בעיר אחרת שאינו עירו ששובת בה, דהא רישא דברייתא דתני הנותן ערובו בתוך עבודה של עיר לא עשה ולא כלום, ע"כ מיירי בעיר ששובת בה, וא"כ ליכא לפרושי סיפא דנתנו חוץ לעבודה של עיר דוקא בעיר שאין שובת בה, וע"כ דאף שהוא לן בה מ"מ עולה העיר למדת התחום [ושו"ר דכ"כ הרא"ש ור"פ בתוספותם (ס.ב.) ור"פ בהגסמ"ק (רפ"ב הג' ט"ו השניה) ומייתו ראייה מהך ברייתא], ומאחר דהעיר עולה לו במדת תחומו וכלתה מדתו באמצע העיר, א"כ מה יועיל דחשיבא ליה העיר כד"א, מאחר דהתחום כלה באמצע ארבע אמות אלו, ואמנם כשעדיין לא יצא מן העיר, יש לומר דמועיל מצד הבלעת תחומין, דאף דביתו חוץ לתחומו, אבל כיון דחשיבא ליה העיר כד"א, והיוצא חוץ לתחום יש לו ד"א, ואותן ד"א מובלעות בתחום ערובו, קנה ערוב, וכמש"כ הראב"ד (פכ"ז הי"א) והרשב"א (נ.ב.), אבל כשיוצא חוץ לעיר וחזור לביתו בשבת, וכדין עשיר המערב ברגליו דחזור בשבת לביתו חוץ לתחומו, וכמשנת"ב לעיל סק"א, אין שייך היתר זה, וכן יקשה בההיא דמערב אדם שני ערובין (לח.א) למאי דס"ד דמנח ליה בסוף אלפיים לכאן ובסוף אלפיים לכאן, דמכאן יסד רש"י דין לן בה, האך שרי לחזור לביתו, אחר שיצא מהעיר למזרח ביום ראשון, ובזה ליכא הבלעת תחומין, דכל בה"ש אין יכול להכנס לעיר אלא ד"א, ואין יכול להגיע לקצה העיר למערב להיות בתוך תחומו דיום שני, וגם עיקר הדבר אין נראה דכל היתר דלן בה מיוסד על הבלעת תחומין, ועוד דדעת רש"י דאין קונין שביתה ככה"ג, כמשנת"ב לעיל סי' ב' סק"ו, וע"ע שם סק"י"א בדעות הראשונים בזה. אמנם יסוד הדבר הוא דס"ל לרש"י דכל אדם העומד בתחלת היום בקצה תחומו, יש לו ד"א במקום רגליו, מלבד ארבע אמות דמקום שביתתו, ורשאי לילך בארבע אמות דמקום רגליו אף חוץ לתחום.

ודבר זה מבואר בפרש"י (מה.ב.) במתני' דמקצת אמותיו של זה בתוך אמותיו של זה, ועי' מהרש"ל ומהרש"א שם, והנה המהרש"א מסיק דהג"י ברש"י היא אי נמי דכל ארבע אמות דכל חד וכו', אמנם כבר כתב המהרש"ל דזו הגהה חדשה, וצדקו דבריו, דבאו"ז (קנ"ג) העתיק כל דברי רש"י כצורתן בלא אי נמי. ונתבאר דעת רש"י, דברייתא דמודד וכלתה מדתו בחצי העיר (מ.ב.) וכולה סוגיא שם, דשרינן לטלטל חוץ לתחומו, מיירי גם בחפציו שלו, ומיירי שהיו שם

- מתחלת השבת [וסתמא הכי הוא דהרי אי אפשר להוציאן מרשות לרשות ולטלטלן ד"א ברה"ר וכרמלית], וכל העיר להן כד"א, או משום שהיו שם מתחלת השבת ודמי ללן בעירו, או משום דהעיר מוקפת מחיצות והוי רה"י, וה"ה חוץ לעיר בתוך ד"א שהם עומדים בהם מתחלת השבת, וההיא דבקעה שהקיפיה נכרים דאמרינן לעיל שם דמותר לטלטל בכולה, אף דלא חשיבא ליה כד"א כיון דלא שבת באויר מחיצות מבעוד יום, וכמו שפרש"י שם, יש לומר דהיינו דווקא לגבי תחומין דבעלים, אבל לגבי חפציו, כיון דחשיבא המחיצה כד"א לגבייהו לענין דשרי לטלטל בכלו עכ"פ בתוך אלפיים, חשיבא נמי כד"א לענין דשרי להוציאן חוץ לתחומן בתוך ארבע אמותיהן (וע"ע מ"א ת"ג סק"ב וברע"א שם).
- וכיון דאם היה עומד בתחלת היום בתחלת העיר בתוך תחום ערובו, הוה שרי ליה לצאת מתחומו ולילך בכל העיר, והויא ליה כארבע אמותיו שעמד בהן בתחלת היום, ה"נ כשעומד בתחלת היום חוץ לתחומו בתוך העיר, שפיר קונה ערוב, אף למאן דלית ליה הבלעת תחומין, דכל כה"ג דשרי לצאת מתחומו ולהכנס לכו"ע יש בו הבלעת תחומין.
- ולפי מה שנתבאר לעיל סק"א דגם כשעומד חוץ לעיר בתחלת השבת, חשיבא ליה עיר שלן בה כד"א, שמעינן דמכח שביתת לינתו בעיר, חשבינן ליה כעומד בעיר בתחלת השבת, מלבד דחשבינן לה כד"א.
- כללא דמילתא**
- א. נחלקו הראשונים במי שמערב עירובי תחומין וכלתה מדתו בחצי העיר שלן בה, אי נותנין כל העיר כארבע אמות לענין שיוכל להלך בכולה, ודעת המחבר כהאוסרין ודעת הרמ"א כהמתירין. (שו"ע ת"ח ס"א)
- ב. גדר עיר שלן בה להמתירין, שדר בה מכניסת השבת עד הבוקר ועכ"פ רוב הלילה, ואם יוצא ושוהה חוץ לעיר כל הלילה או חלק חשוב ממנו, וביום חוזר אליה, יש להסתפק אי מועיל, ואין להקל. (סק"א)
- ג. המערב ברגליו וחוזר לעיר ולן בה, וכן כל כה"ג שיוצא מהעיר [בתוך התחום] לאיזה צורך אף שלא היה ביה"ש בעיר, כיון שיצא מהעיר וחוזר אליה ולן בה, חשיב בכל גווניו כמו שדר מכניסת השבת. (סק"א)
- ד. הבא לעיר שהוא לן בה ובתוך שהוא בא עירב ברגליו [תוך תחום העיר] ואחר ביה"ש נכנס בה, אם בא לעירו וביתו חשיב כדר בה מכניסת השבת ונותנין לו כולה כד"א, ואם היא עיר אחרת שהוא מתארח בה, אין נעשית כעיר שלן בה, כיון דבכניסת השבת עדיין לא נקבע ביתו שם. (סק"א)
- ה. הלן בעיר אחרת בתוך תחום ביתו, אף באופן דעיקר שביתתו בביתו, נותנין לו כל העיר שלן בה כד"א. (סק"ב)
- ו. הבא מן הדרך ואמר שביתתי במקום פלוני, וביה"ש עדיין הוא חוץ לתחום עירו, אין נותנין לו העיר כד"א אף שהוא לן בה. (סק"ג)
- ז. הבא להניח עירובו חוץ לעיר שלן בה, מניחו בסוף תחום העיר אף שהוא חוץ לתחום ביתו, ולהאוסרין אינו יכול להניחו חוץ לתחום ביתו, ואם הניח חוץ לתחום ביתו לא עשה כלום. (סק"ד)
- ח. רבוע העיר חשיב כעיר בין לענין מי שלן בעיר ובין לענין מי שלן ברבוע. (סי' ז' סק"ד)

סימן טז

בגדרי עיר לענין תחומין

חצרות כאלו פתוחים לרחוב השייך לכל בני החצרות, חשיב רחוב עיר. והפרש יש בין שני פנים וענינים אלו, לענין הא דילפינן מקרא דלא חשיב עיר אלא ברבוי דיוורין, דמצד ענין הראשון אין לתלות חשיבות שם עיר ברבוי החצרות אלא ברבוי הבתים, דאין חשיבות בחצרות יותר מבבתים, אלא שלולי החצרות, נעשית העיר חצר בלא רחוב, אבל מצד ענין השני יש מקום לתלות חשיבות שם עיר ברבוי החצרות, דיש חשיבות בחצרות שהם מקומות צבוריים, שאין בבתיים.

והשתא אי הוה מפרשינן קרא דבתי החצרים בבית וחצר בית וחצר, אם כן לא נזכר בקרא ענין השני אלא ענין הראשון, וא"כ יש להסתפק אי לחשוב עיר בעי עוד בתים ובלבד שיהיו בתוך חצרות, ויועיל ג' בתים בג' חצרות, או דבעי חצרות של שני בתים, דלא חשיב עיר אלא כשיש בה חצרות שאינן פרטיים וכענין השני, וכיון שאין הדבר מוכרע, שקולין הן ויבואו שניהן, ואין לנו לחשוב עיר אלא כשני צדדים אלו, ובעי ב' חצרות של שני בתים. וה"נ למאי דמסקינן דקרא מיירי בחצרות של שני בתים, כיון דקרא מיירי בחצרות המשתתפות בנתינת וקביעת שם עיר, ואעפ"כ לא חשיב עיר, וע"כ כדי לקבוע שם עיר בעי רבוי בתים או חצרות או שניהם, וכיון דאין הדבר מוכרע, אין לנו לחשוב עיר אלא כשיש בה רבוי בתים וחצרות שאינן פרטיות, ואין די בג' חצרות, שנים של ב' בתים ואחת של בית אחד, אבל א"צ ג' בתים בשתיים מג' החצרות, דא"כ לא יהיו כל החצרות שוות, וכיון דשם עיר תלוי גם ברבוי החצרות יש להשוות החצרות, וגם זה טעם דלא יועיל ג' חצרות שאחת מהן של בית אחד.

החזו"א (ק"י ס"ק י"ט) דן בענין חצר שיש בה בית לפנים מבית או בית ע"ג בית, אי חשיבא כחצר שיש בה שני בתים, ומדבריו שם מבואר דעתו דחצר שיש בה ששה בתים פתוחים כל אחד בפ"ע לחצר, ודאי חשיבא עיר, ולא נתבאר דבריו בזה כלל, דהחצר עצמה אין בה אלא בתים בלא חצרות, וחזן לחצר חזן לעיר הוא, ובלא"ה הרי נתבאר בשמעתין דבעי ג' חצרות וצ"ע, [וע"ע משכ"ב בהוספה בסוף הספר].

א) ערכין לב,א. ואלו הן בתי ערי חומה שלש חצרות של שני בתים וכו', שם לג,ב. ואלו הן בתי החצרים שני חצרים של שני בתים וכו', והנה שעור ג' חצרות וב' בתים, לא ילפינן מקרא להדיא, אלא ילפינן (לג,ב) דב' חצרות של שני בתים לא חשיבי עיר, ומנא שמעינן דג' חצרות חשיבי עיר, ומדנקט תנא ג' חצרות של שני בתים, ולא ב' חצרות של ג' בתים, משמע דבעי דוקא ג' חצרות, וכן מבואר ברמב"ם (פ"ב משמיטה ה"ד) שכתב וז"ל אין המקום נקרא ערי חומה עד שיהיה בו ג' חצרות או יתר ובכל חצר מהן ב' בתים או יתר וכו'.

שם לג,ב. ואימא בית וחצר בית וחצר וכו', ופרש"י אבל אי איכא שני בתים בכל חצר הוה כעיר וכו', וכן פ"י ר"ג, והדבר צריך ביאור דכיון דלמסקנא דאמרינן דבתי החצרים משמע שני חצרות של שני שני בתים, לא חשיב עיר אלא כשיש בה ג' חצרות של ב' ב' בתים, והיינו דמוסיפין חצר כהנך שני חצרות דמעטינהו קרא משם עיר, ואין מוסיפין בתים בהנך שני חצרות, א"כ ה"נ יש לפרש קושיא דגמ', דניחשוב עיר בג' חצרות של בית אחד, ואין לומר דס"ל לרש"י דאין שום מעלה במנין החצרות אלא במנין הבתים, אלא שצריך שכל הבתים יהיה להן חצר, וה"ה ו' בתים בשני חצרות או ו', דא"כ אמאי נקט התנא הך שעורא דג' חצרות של שני בתים, ובפרט דקרא מיירי בשני חצרות, ולא ילפינן מקרא להוסיף על מנין החצרות אלא על מנין הבתים, וה"ל למימר שני חצרות של ג' בתים, או ששה בתים בשני חצרות או יותר.

והנראה דמעלת חצר לענין שם עיר, הוא בשני פנים, הא' דשם עיר שייך במקום שיש בו רחוב, ושם רחוב אין שייך אלא כשיש בין הבתים לרחוב מקום ממוצע, המשמש לתשמיש שהוא קצת פרטי ואינו ראוי לבית ולא לרחוב, וכשהבתים פתוחים לרחוב, נעשית כל העיר כחצר גדולה בלא רחוב. הב' דלא חשיב רחוב עיר אלא רחוב המשמש מקומות צבוריים הפתוחים אליו, ולא כשהוא משמש מקומות פרטיים בלבד, ולזה צריך חצר צבורית המשמשת לכמה בתים, וגם אינה משמשת לכל בני העיר, וכשיש כמה

אותו עבור בין שתי עיירות, שכתבו דשני בתים בלא עיר מצטרפין זה לזה בתוך שבעים ושיריים. ואף שיש לדון במה שהוכיחו דבר זה, מהא דאם לא כן עיר שאין לה חומה במה יתחברו הבתים ליחשב כאחת, דהא שפיר יש לומר דאין נותנין קרפף לבתים בעלמא, אלא כשיש שם ג' חצרות של שני בתים, דע"י צרופן יחד נעשין עיר גמורה, וכעין שאמרו (נהב) לענין יושבי צריפין, מ"מ הדבר מבואר בדבריהם, ובאמת גם מההיא דצריפין מבואר כדבריהם, דהא צריפין שהם דירה של הוצין וערכה ואינן קבע (רש"י) סתמא אין להן חצרות, ומבואר שם דכה"ג בבתים גמורים חשיבי עיר להיות כארבע אמות, ומודדין להן אלפיים חוץ לעיר, אף דאין שם ג' חצרות של שני בתים, ועוד דאל"כ לא חדית לן רב אשי גבי צריפין מידי, דעולם כל עיר שאין לה חומה לא חשיבא עיר, אלא כשיש לה ג' חצרות של שני בתים.

וכל הבתים המצטרפים זה לזה לענין התפשטות השביתה, חשיבי כעיר גם לענין כלתה מדתו בסוף העיר, וכן לענין רבוע העיר, ולענין הנחת הערוב ולענין מקום שלן בו, דכל אלו אינם תלויים בשם עיר, אלא בשם שביתה, דכל מקום דחשיב כד"א לענין שביתה, דינו כדין עיר בכלל הנ"ל, וכמשנת"ב לעיל סי' ד' סק"ב-ה' וסי' י' סק"א.

אמנם לענין דין קרפף (וכפרים המשולשים) ועבור מבואר בדברי הראשונים שם, דאין מועיל בתים בעלמא, אלא בעי עיר ממש, ומסתברא דהשעור בזה כמו לענין בתי ערי חומה, דלא נאמר בגדר עיר שעור אחר.

(ה) **ומסתברא** דגם לענין דין קרפף, דבעי ג' חצרות של שני בתים כמשנת"ב, א"צ שיהיו החצרות נוגעות זו בזו, וכמש"כ הראשונים לענין התפשטות השביתה, דלא מסתברא דבעי שיגעו זה לזה, וה"נ מצטרפות החצרות יחד לשם עיר בתוך שבעים ושיריים זה לזה, ונלענין בתי ערי חומה אין שייך נדון זה, דהרי הן מוקפות חומה ואפילו מופלגות הרבה מצטרפות דהכל רשות אחת].

נהב. אמר רב אשי אם יש שם שלש חצרות של שני בתים הוקבעו, מדקאמר הוקבעו ולא קאמר מתעברין עמן, משמע דהצריפין מצטרפין עם החצרות לקביעת שם עיר, וכל שיש שם ג' חצרות, אף שהן רחוקות זו מזו יותר משבעים ושיריים, דמצד עצמן אי אפשר להן להצטרף לשם עיר, מ"מ ע"י הצריפין

(ב) **למאי** דנתבאר דשם עיר תלוי בחצרות שאינם פרטיות, דלא חשיב רחוב עיר אלא כשפתוח אליו מקומות ציבוריים, נראה דבעי דוקא חצרות הפתוחות לרה"ר, כדרך סתם חצרות שהם לפני הבתים, ויוצאין מהבתים לחצרות ומהחצרות לרה"ר, אבל רחבות שהן חצרות פנימיות שאין יוצאין מהן לרה"ר, לא חשיבי לענין זה, דסוף סוף הבתים פתוחים לרחוב העיר בלא חצר, ואין החצרות מעלה בעלמא להחשיב הבתים, דלזה היה עדיף טפי חצרות פרטיות.

(ג) **נראה** פשוט כדין דילפינן מקרא דבעי חצרות, בעי דוקא חצרות, אבל שביל בעלמא המשמש לדריסת הרגל בין הבתים לרחוב העיר אין מועיל לזה.

וכן צריך שיהיה מקום הראוי להשתמש בו תשמישי חצר, במחיצה הראויה לחצר כדאיתא בחו"מ סי' קנ"ז, ושיהיה בו ד"א על ד"א, וכן שלא ישתמשו בה לדברים המונעים שמוש חצר, כגון חצר שזרעוה לגינה, ולהאמור רוב חצרות של כרכים כהיום, לא חשיבי חצר לענין זה, דרובן אין להן מחיצות הראויות לתשמיש חצר, ויש שזרועין גינות לנוי.



(ד) **עיר בלא** חומה חשיבא עיר לענין תחומין לב' ענינים, הא' לענין מי שדר או שקנה שביתה ע"י ערוב באחד מבתי העיר או באיזה מקום בעיר, דחשיבא ליה העיר כד"א ומתפשטת שביתה בכל העיר, ואין מודדין לו אלפיים אלא מחוץ לעיר. הב' לענין דנותנין לה קרפף, ובכלל זה עיבור העיר ע"י כל הדברים המתעברים עמה כשהם בתוך שבעים אמה ושיריים. (דין הרבוע אינו מיוחד לשם עיר, דגם ד"א דשביתה בבקעה מרבעין וכל רה"י ששובת בה וכל מקום שביתה, דדרשה דכזה יהיו כל שובתי שבת לא שייכא רק לשם עיר, וילפינן מינה גם לענין העברה ד"א ברה"ר ושעור רה"י כמבואר בגמ' נא.א. וע"ע משכ"ב לעיל סי' ז' סק"ב, וכן דין כלתה מדתו בסוף העיר, שייך בכל רה"י (כמבואר ברמב"ם פכ"ז ה"ה) ובכל מקום שהשובת שם חשיב ליה כולו כד"א).

ויש לדון בשני ענינים אלו, אי גדר עיר בזה הוא כמו לענין בתי ערי חומה, והנה לענין התפשטות השביתה, דדבר מבואר בדברי הראשונים (תוס' ורא"ש בפסקיו ותוספותיו ורשב"א וריטב"א ור"ן), גבי פלוגתא דר"ה וחי"א בר רב (נז,א) ובריש סוכה (ג,ב) בענין בית שעושין

לעיר [עי' לקמן סק"ח], ולא מסתברא תחלת צרוף וקביעת שם עיר, יהיה ע"י הקרפף שהוא תולדת העיר.

אמנם לענין התפשטות השביתה, הנה כל שני בתים או חצרות שיש מקום פנוי ביניהם, הרי הוא מצרפן יחד לענין התפשטות השביתה וכנ"ל סק"ד.

ומיהו יש לעיין לענין שני בתים העומדים בשורה, ודבוקים זה לזה ואין מקום פנוי ביניהם, ולכאורה היה נראה דאין מצטרפין כלל, ומודדין לכל אחד מביתו, דהרי הן חלוקין לגמרי זה מזה במחיצות בלא שום שתוף ביניהם, ואין שייך ליתן קרפף לבית אחד בתוך בית חברו כדי לצרפן, ובנין הבתים שנוגעים זה בזה אינו כלום מאחר שאין להם מקום משותף יחד. אמנם אם כן שני עיירות שיש ביניהם קמ"א או שבעים ושיריים דמצטרפים כדתנן עושה קרפף את שתיהן להיות אחד, לא יצויר אלא כשהוא מקום פנוי ומיוחד לתשמיש בני העיר כעין רחוב העיר, אבל אם הוא משמש שמוש פרטי כגון שדות גנות ופרדסים וכיו"ב, לאחד מבני שני העיירות או עיר אחרת, אינן מצטרפין, ובפרט היכא שהן מוקפין מחיצה לעצמן, וכן בכל אלו המתעברין עם העיר תוך שבעים, היינו דווקא כשהשטח שבינם לעיר משמש לבני העיר וכרחוב העיר, ולא כשהוא פרטי, וזה נראה תימה שלא הזכיר חלוק זה, שהוא מצוי מאוד, בגמ' ובפוסקים, וגם שני עיירות שחומה אחת מפסקת ביניהם והבתים בנויים עד החומה בשני העיירות, לא ליחשבו כעיר אחת, כיון דאין להם שתוף בשום מקום, וזה נראה תימה.

והנראה דדין צרוף בתים זה לזה בשעור שבעים ושיריים, אינו מכח שתופן יחד בקרפף שביניהם, אלא שעור בעלמא הוא, דכל שהבתים קרובים זה לזה עד שעור זה, חשיבי כחדא, וכן הוא שעור צרוף עיירות זה לזה בתוך שבעים ושיריים לחי"א בר רב, וצרוף שני עיירות בקמ"א לר"מ ולרבנן אליבא דרב הונא על כרחך הכי הוא, דהרי מבואר במתני' דעכ"פ לר"מ בשעור שני קרפפות שלמים מצטרפים העיירות, אף דאין מקום משותף לשניהם, אלא דחשבינן לעבור העיר כעיר, וכשנושקין שני העבורין זה לזה מצטרפין העיירות להיות עיר אחת.

(ז) נראה דג' חצרות העומדות כמין קשת ואכסדרה, וחלל האכסדרה שהוא רחוב העיר, רחב שנים או שלש אמות, לא חשיבי עיר לענין דין קרפף, דשביל קצר שאינו משמש אלא לדריסת הרגל, אינו משמש

מצטרפי, ונקבע שם עיר לכולן יחד, ועוד דאל"כ מאי קמ"ל, והא מתניתא היא לעיל דבורגנין מתעברין עמה, וכן משמע לישנא דאם יש שם ג' חצרות וכו', ולא קאמר אם הם סמוכים לעיר וכו'. וע"ע חזו"א ק"י ס"ק כ"ב, ואין דבריו מוכרחין, דבורגנין לאו היינו צריפין כמשנת"ב לקמן סי' י"ז ס"ק י"ג בהערה שם, ושפיר יש לומר דצריפין מצטרפין להחשב כעיקר העיר וכמשנת"ב, והשמטת הרי"ף הוא מטעם שכתב החזו"א שם, דכשם דאין בורגנין בבבל ובחז"ל, ה"נ אין צריפין בבבל ובחז"ל דדומין הן זה לזה, ולא חש לחלק בין א"י לחז"ל כיון דאינו נוגע לן למעשה. ובעיקר דין בורגנין נראה דמצטרפין להחשב כעיר, כשהן בתוך העיר וכמש"כ לקמן סי' י"ז סק"ב וס"ק י"ג, ולא אמרו שהן עבור לעיר אלא כשהן חוץ לעיר, וכדין כל בית כמשנת"ב לקמן סק"ח, וכן משמע לשון הברייתא דאמרו בורגנין שבתוכה והיינו שבשדה.

ונראה דכשם דהוקבעו ע"י הג' חצרות לענין התפשטות השביתה, ה"נ הוקבעו על ידם לשם עיר לענין דין קרפף, דשעור ג' חצרות הוא שעור עיר גמורה, וכיון דצריך לזה שעור עיר גמורה, מסתברא דמכח שם עיר גמורה שיש בחצרות אתינן עלה.

מש"כ המ"ב (שצ"ח ס"ק מ"ט) דאהלים קביעי הוי כעיר, היינו רק לענין הנדון דהתם, דאין מודדין להן מפתח בתיהם, אבל לא חשיבי כעיר גמורה, ליתן להם קרפף.

ולאמור כל עיר שיש בה ג' חצרות של שני בתים, אף שרחוקות הרבה זו מזו, כל שיש ביניהם בתים בלא חצרות או חצרות של בית אחד, וכולן בתוך שבעים ושיריים זו לזו, מצטרפין כולן יחד לשם עיר גמורה ונותנין לה קרפף.

(ו) ג' חצרות של שני בתים העומדות בשורה, לרבנן דאין נותנין קרפף לעיר אחת, נראה דלא חשיבי עיר לענין דין קרפף, דאין עיר בלא רחוב, שהוא מקום המשותף לכל בני החצרות, ועל ידו מתאחדין כולן ונקבע שם עיר לכל הבתים והחצרות [וע"ע לעיל סק"א מש"כ בגדר עיר], ואף דיש מקום פנוי בין חצר לחצר, אי אפשר לחושבו כרחוב העיר, דמקום הפנוי שבין חצר א' לחצר הב' אין לו שייכות עם חצר ג', ואינו משמש אלא לב' חצרות, וכן המקום הפנוי שבין חצר ב' לחצר ג' אין לו שייכות עם חצר א' וכנ"ל, וגם לר"מ נראה דלא מצטרפי, דקרפף אינו מעיקר העיר אלא עבור

העיר, גם נראה מדברי הראשונים שדנו בההיא דבית שאין בו ד"א על ד"א, דכשיש בו ד"א אפשר לצרף על ידו שני עיירות המופלגות יותר מקמ"א, אבל לא כשהן מופלגות יותר מרי"ב אמה, אלמא פשיטא להו דאי אפשר לחשוב הבית כחלק מעיקר העיר שהוא מובלע בתוך שבעים ושיריים שלה, ולצרף עיר השנית שהיא בתוך קמ"א ושיריים לקצה השני של אותו בית, ומשום דצרוף שבעים אמה ושיריים אין עושה אותו הבית כחלק מעיקר העיר, ולא חשיב אלא כעבור, וכל זה צריך ביאור, דהרי הבתים מצטרפים יחד לשם עיר, כשהן סמוכים זה לזה בתוך שבעים אמה.

והנראה דכל בית העומד חוץ לחומת העיר בין חומה גמורה ובין שור איגר, אף שהוא בתוך שבעים ושיריים, לא חשיב מעיקר העיר, ואינו אלא עבור, אבל אם אין לעיר חומה או כעין חומה, אלא עשויה כולה בתים וחצרות מפוזרין כדרך כפרים, אלא שכל אחד בתוך שבעים של חבירו, לעולם, כל שיש בתים וחצרות רצופים בתוך שבעים זה לזה, הרי כולן מעיקר העיר, וע"ע משכ"ב לקמן סי' י"ז סק"ב*.

ונראה דזהו גם גדר מה שכתבו התוס' והרשב"א והרא"ש בשמעתתא דעיר העשויה כקשת, לחלק בין עיר העשויה כקשת, לעיר שיוצאין ממנה בתים כמין פגומים, ומשום דהפגומים אינם מעיקר העיר, ורבנו ירוחם (ני"ב הי"ח צ"ח, א) נקט לישנא דעבור ועבורים במקום פגום ופגומים, וז"ל משמע מדברי ר"ח שכמו כן בעיר שיש לה שני עבורים ברוח אחת אחר שודאי נחשוב כאלו חוט אחד משוך מעבור לעבור וכו' ע"ש.

ולאחמור צריך לומר דכל ענין צרוף ערים ע"י עבור העיר בתוך שבעים או קמ"א זה לזה, אינו אלא לענין התפשטות השביתה, דאין צריך לזה שם עיר ממש כמשנת"ב לעיל סק"ד, אבל לענין שם עיר ממש לא חשיבי עיר אחת, דעבור העיר אינו מעיקר העיר, אלא חלק נטפל לעיקר העיר, ואין בכחו לצרף לעיר בתים ועיירות שעומדים חוץ לעבור, לדונם כעיקר העיר, ואפילו בית אחד אינו מצרף לדונם כעיקר העיר כמשנת"ב, וכ"ש עיר שלימה, וגם אין שייך לדון עיר

כרחוב העיר, ואין כאן אלא ג' חצרות ושביל ביניהם, ואפי' חצר לא חשיבא בפחות מד"א, וכ"ש רחוב העיר, ובלא רחוב אין עיר וכמשנת"ב לעיל סק"ו, ומיהו יש לעיין אי בעי רוחב ט"ז אמה כדין דרך הרבים המבואר בכ"ב (צט, ב), או די ברוחב ד"א, ומסתברא יותר דבעי דבעי רוחב ט"ז אמה וצ"ע.

עוד נראה דאף דהחצרות מצטרפין זה לזה, לפי שהן נוגעין זה בזה או סמוכים בתוך שבעים זה לזה, מ"מ לא מצטרפי לשם עיר אם יש בין שני החיצונים יותר משבעים ושיריים, דחלל יותר משעור זה אינו מכלל העיר, שהוא יותר משעור קרפף ושעור שאפשר לו להיות ונטפל ולהחשב מכלל העיר, ומיהו יש לומר דהשעור בזה הוא קמ"א ושיריים, וכדין עיר כקשת שיש בין שני ראשיה קמ"א ושיריים, דמסתברא ודאי דחשיב החלל כעבורה של עיר, וה"נ נימא דשם עיר ועבורה באין כאחת, אבל העיקר נראה דאי אפשר לייסד שם עיר ע"י עבורה, דעבור העיר אינו מעיקר העיר אלא דבר הנוסף על העיר וכמש"כ לעיל סק"ו. והא פשיטא דאין לומר דיהיה השעור בזה פחות מד' אלפים וכמו לענין רבוע עיר העשויה כקשת, דרבוע העיר אינו באמת מכלל העיר, אלא דינא הוא שנתחדש דכזה יהיו כל שובתי שבת, ואינו תלוי בשם עיר, וכמשנת"ב לעיל סי' ז' סק"ב, ומוסיפין על מקום שביתתו ע"י הרבוע בלא שעור ואפילו עשר פרסאות (בכרך עגול רחב נ' פרסאות).



(ח) הנה לפי מה שנתבאר לעיל סק"ד-ה' מדברי הראשונים, דבתים מצטרפין זה לזה לשם עיר, כשהם בתוך שבעים ושיריים זה לזה, א"כ כל הבתים שהם בתוך שבעים ושיריים זה לזה הם מעיקר העיר, ולא חשבינן להו כעבור [ע"י לקמן סק"ט הנ"מ בזה]. ומיהו בסוכה (ג, ב) תניא בית שאין בו ד"א על ד"א אין עושין אותו עבור לעיר (או בין שני עיירות כג"י ר"ת), וכן פרש"י בהא דאמר רבא (ל, ב) הנותן ערוב בעבורה של עיר, דהיינו בית העומד בתוך שבעים ושיריים לעיר, וכן פירש במתני' דהנותן ערובו בעבורה של עיר (א, ס), ודוחק לפרש דמיירי בבית חרב כגודודיות המתעברין עם

* ובדברי האו"י (קס"ב) בזה יש מבוכה, דהעתיק מש"כ התוס' בענין בית שאין בו ד"א, דנראה מבואר מדבריהם דאין נותנים אלא קרפף אחד לכל עיר עד אותו הבית (כשיש בו ד"א), ולעיל שם בסמוך כתב לענין אטמהתא דשורא, דהיו האטמהתא בתוך שבעים לאחת מן הערים ובתוך קמ"א לעיר השנית וצ"ע. ועיקר ענין הנך אטמהתא, לא נתבאר בדברי הראשונים, מהו ועל איזה אופן היה, וע"י משכ"ב לקמן סי' י"ז סק"ו.

אחת כעבור דחברתה, ושני ערים מוקפות חומה הסמוכות זו לזו בתוך שבעים, הנודר מעיר האחת מותר בעיר השנית, ואף בתוך שבעים ושיריים דעיר שנדר ממנה. אמנם אם אין העיירות מוקפות חומה או בתים עשויים כעין חומה, אלא הם עשויים קבוצות בתים מפורזין, כל שאחת קרובה לחברתה שבעים אמה ושיריים, הרי הן עיר אחת ממש, אמנם שעור קמ"א נראה דאין עושה אותן עיר אחת, רק לענין התפשטות השביתה, דשעור שבעים הוא שעור צרוף בתים לשם עיר, ושעור קמ"א הוא שעור שני עבורים, ועבור אין יכול לצרף עיר אחרת לדונה כעיר ממש, וגם אי אפשר לדון עיר אחת כעבור דחברתה וכו"ל.

ט) שני עיירות סמוכות בתוך שבעים ושיריים, ואחת מהן יש בה ג' חצירות של שני בתים, בתים שבעיר השנית דינן כבתי החצרים ולא כבתי ערי חומה, וכן לענין תחומין ג' עיירות מוקפות חומה כל אחת בפ"ע, והראשונה והשלישית יש בהן ג' חצירות של שני בתים, והשניה אין בה, והראשונה סמוכה לשניה בתוך שבעים, והשניה לשלישית בתוך קמ"א, אין נותנין קרפף בין שניה לשלישית, והשובת בראשונה או בשניה, מודדין לו משניהם, והשובת בשלישית מודדין לו מן השלישית בלבד, דלענין דין קרפף בעי שם עיר ממש כמשנת"ב לעיל סק"ד, והשניה אינה מצטרפת עם הראשונה להחשב כעיר ממש כמשנת"ב לעיל סק"ח, וכן נ"מ בזה, דאין נותנין קרפף לשניה אף להסוכרים דנותנין קרפף לעיר אחת [לדעת הראב"ד והרשב"א והריטב"א, ולדעת הטור והרמ"א (שצ"ח ס"ה) נתנים, ועמשכ"ב לקמן סק"י].

ואחר שנתבאר דבית שחוץ לחומת העיר וכו"ב, אינו מצטרף להיות כחלק מעיקר העיר, אף כשהוא סמוך לעיר בתוך שבעים, ואינו נדון אלא כעבור לעיר, מעתה נראה דג' עיירות העומדות אחת בתוך שבעים של חברתה, ורק הראשונה יש בה ג' חצרות של ב' בתים דחשיבא עיר ממש ליתן לה דין קרפף, אין מצטרפין אף לענין התפשטות השביתה אלא הראשונה והשניה, דהשלישית כיון דהיא עומדת חוץ לחומת השניה אינה ראויה להצטרף לה בתוך שבעים, אלא מדין עבור, וכיון דהשניה לא חשיבא עיר ממש ע"י צרופה עם הראשונה כמשנת"ב לעיל סק"ח, אין נותנין לה קרפף ועבור, דאין נותנין קרפף ועבור אלא לעיר גמורה שיש בה ג' חצרות של שני בתים כמשנת"ב לעיל סק"ד.

י) דעת הראב"ד (רשב"א נ"ב) והרשב"א (עבוה"ק ש"ה כ"א) והריטב"א (א, נ"א) דאין נותנין קרפף לעבורה של עיר, והיינו דבית וכל דברים המתעברים עם העיר בתוך שבעים, אין נותנין להן קרפף לר"מ, וכן לרבנן אין נותנין קמ"א מהם לעיר הסמוכה, אבל דעת הטור (שצ"ח) דנותנין קרפף לר"מ אף לכל דברים המתעברים עם העיר וכן פסק הרמ"א (שצ"ח ס"ה).

ומדברי התוס' והרא"ש בההיא דבית שאין בו ד"א, משמע, דבין שבין שני עיירות אי אפשר לו לצרפן אלא כשהוא בתוך שבעים לזה ובתוך שבעים לזה כנ"ל סק"ח, וזה שלא כדעת הטור, דלדידיה אפשר לו לצרפן כשהוא בתוך שבעים לזה ובתוך קמ"א לזה, וגם עיקר הדבר נראה תימה, דמאחר דכל הדברים המתעברים עם העיר לא חשיבי אלא עבור, ואינם מעיקר העיר, מהיכי תיתי ליתן עבור לעבור, ומש"כ הרא"ש (פ"ה ס"א) דנותנין עבור לעבור, אינו עבור לעבור ממש, אלא בורגנין העומדים כל אחד בתוך שבעים של חברו, כמבואר בירושלמי וברא"ש שם, וקרי ליה עבור לעבור לפי ששאר הבורגנין עומדים חוץ לעבור העיר, אבל באמת אין זה עבור לעבור, דכל הבורגנין העומדים בתוך שבעים זה אצל זה, חשיבי כעין עיר אחת, וכמש"כ הראשונים דבתים מצטרפין זה לזה כשהם בתוך שבעים זה לזה, וקצה עיר הבורגנין עומד בתוך שבעים לעיר, וע"י זה נעשין כולן כעבור לעיר, והר"ז כבית אחד ארוך שקצהו בתוך שבעים לעיר ויוצא חוץ לשבעים, דחשיב כולו כעבור לעיר, ואינו כעבור לעבור, ומ"מ איכא מ"ד בירושלמי דאין שאר הבורגנין מצטרפין לעיר, ונראה דס"ל דאף הבורגנין כולן חשיבי כעיר אחת ע"י שהן סמוכין זה לזה בתוך שבעים, מ"מ לא חשיבי כעיר אחת ממש כדי לצרפן לשם עבור לעיר ע"י הראשון.

ומאחר דדעת התוס' והראב"ד והרשב"א והרא"ש והריטב"א דלא כהטור, וגם עיקר דברי הטור לא נתבארו, נראה דאין להקל בזה, וכבר כתב הבה"ל (שם) לפקפק במש"כ הרמ"א להקל בזה וכתב דבוודאי יש לחוש לדברי האוסרים בזה ע"ש.

יא) נב"ב. כיצד מעברין את הערים בית נכנס בית יוצא פגום נכנס פגום יוצא וכו', בפשוטו היה נראה דעבור דאיירי בה מתני' הוא מה ששנה התנא בסוף דבריו מוציאין את המדה כנגדן, וא"כ עבור דמתני' היינו רבוע העיר, וכברייאת דמיייתנין בגמ' (נה"ב), אבל באמת קשה לפרש כן, דאם כן אמאי לא

מעיקר העיר, ואפילו יש שם חצר ובה כמה בתים, דעיקר שם עיר נופל על רחוב העיר, שהוא המקום המשותף לשמוש כל הבתים והחצרות.

ובית נכנס פגום נכנס דנקט תנא, אגב דתני בית ופגום יוצא תנא נמי בית ופגום נכנס, דאף בזה מוציאין המדה כנגדן, ומ"מ אין חלל הכניסה מעבור העיר [לרבנן דלית להו קרפף לעיר אחת], אלא מרובע העיר, וכמבואר מדברי הראשונים בשמעתתא דעיר העשויה כקשת, דמילוי הקשת הוא מדין רבוע העיר.



(יב) שלש חצרות העומדות כאכסדרה, ופתחי החצרות לצד חוץ כזה^א, נראה דלא חשיבי עיר, דהשטח שביניהם לא חשיב כרחוב העיר, לפי שאין הבתים והחצרות פתוחין לתוכו, והרי הן כג' חצרות העומדות בשורה הנ"ל סק"ו, וכשם דחצר שבנויים בה בתים, אלא שפתחם חוץ לחצר, לא חשיבא חצר כדעת רוב הראשונים (ערובין כג, א. ועי' בשעה"צ שני"ח אות י"ט), וכן מבוי אינו ניתן בלחי וקורה אלא אם בתים וחצרות פתוחים לתוכו, הכא נמי לא חשיב עיר אלא כשהחצרות פתוחים לתוכה, ולא חוצה לה.

ג' חצרות העומדות כמין גאם, מסתברא דחשיבי עיר ממש, דעכ"פ השטח שלפנים מן היתר שבין שני הראשים, חשיב כמוקף ועומד בין החצרות, והרי בתים חצרות ורחוב, והוי עיר גמורה, ובלבד שיהיו פתחי החצרות החיצונות בתוך שבעים ושיריים זה לזה כזה^ב, דכשהיתר שבין שני ראשי הגאם יותר משבעים ושיריים, לא חשיב המקום שלפנים מן היתר כרחוב העיר, אלא ממקום שמתקצר בפנים ואין שם יותר משבעים ושיריים וכמשנת"ב לעיל סק"ז, וכיון דבעי שיהיו פתחי החצרות פתוחים לתוך מקום המוקף בחצרות הנדון כרחוב העיר כנ"ל, ע"כ צריך שיהיו הפתחים בתוך שבעים ושיריים זה לזה, ומסתברא דאין צריך שיהיה כל רוחב הפתחים בתוך שבעים ושיריים, אלא רוחב ד"ט מכל פתח, דזהו שעור פתח בכל מקום.

עוד נראה דצריך שיהיה שם מקום ט"ז אמה על ט"ז אמה כזה^ג, וכמו שנתבאר לעיל סק"ז.

אשמעינן תנא עיקר דין רבוע העיר, בעיר עגולה ועשויה כקשת וכגאם וארוכה, וכתנא דברייתא, גם מפרש"י מבואר דלא איירי הכא ברבוע העיר, אלא בעבור העיר שהוא תוך שבעים ושיריים, וע"ע משכ"ב לעיל סי' ז' סק"א, ומוציאין את המדה דקתני אגב גררא הוא, לאשמועינן דחשיבי מן העיר אף לענין דמוציאין את מדת כל העיר כנגדן, וז"ל רבנו ירוחם (ני"ב ח"ח צ"ג), עבור העיר כך כגון אשה מעוברת כלומר שיוצא מן החומה מגדלים לפעמים בולטים יותר מהחומה כלפי חוץ ולפעמים נכנסין לפנים כנגד העיר ואפילו לא תהיה מוקפת חומה אלא מוקפת בתים וכותלי הבתים הם החומה ולפעמים שבתים יוצאים כלפי חוץ מן העיר ויש אחרים נכנסין כלפי פנים וכן לפעמים יש שברי חומה מחורבות בתים חוץ מן העיר והם בתוך שבעים אמה ושיריים מן העיר וגבוהות עשרה טפחים וכן נפשות הקבר כלומר בנין הקבר או גשר שיש בהם בית דירה והם תוך שבעים אמה ושיריים כמו שאמרנו אלו הדברים וכיוצא בהן נקראים בעבור העיר ומורדין משם אלפיים אמה לתחום, וגם כנגדם בכל העיר כאשר תאמר אם אותו העבור הוא בקרן מזרחית צפונית בולט וכו'.

והא דחשיב התנא בית יוצא ופגום יוצא כעבור ולא כעיקר העיר, וכגודיות העומדות חוץ לעיר, דכיון שהוא יוצא ובולט לעצמו חוץ לשטח הכללי של העיר, הוא נדון כבית לעצמו המחובר לעיר, ולא כחלק מעיקר העיר, ונ"מ כגון שהוא בולט מן העיר עשר אמות, ויש עיר בתוך קמ"א לקצה אותו בית, אינן נעשין כעיר אחת, אלא אם היא בתוך קל"א לקצה אותו בית. ונראה דהיינו דווקא כשהעיר ישרה באופן כללי, אבל אם כל פני העיר אינן ביושר אלא עשויים בליטות בליטות, חשיבי כל הבתים מעיקר העיר ולא כעבור.

ומיהו נראה דרחוב קטן היוצא מן העיר כעין בליטה, חשיב כעיקר העיר ולא כעבור, דכיון דאותה בליטה יש בה בתים ורחוב הרי היא מעיקר שטח העיר, ואף דאין באותו רחוב ג' חצרות של שני בתים, דכל שיש בעיר ג' חצרות של שני בתים, אף שאר חצרות ואפילו בתים בלא חצרות נקבעין בשם עיר כמשנת"ב לעיל סק"ה, אבל בלא רחוב לא חשיבא אותו בליטה

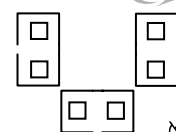
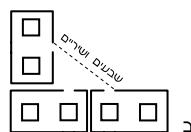
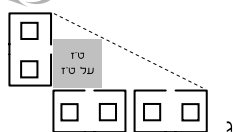

מערכי

סימן טז

תבונה

קבג

ובתים וחצרות פתוחין לו, וא"צ שיהיו פתוחין לכל חלק וחלק שבו.

ורחוב שבסוף העיר שבקצהו יש בתים רק מצדו האחד, מודדין שבעים ושיריים באלכסון, מהעיר לבתים שבצדו האחד, ועיקר נטיית קו האלכסון לצד הבתים כזה⁷, וכל החלל שלפנים מן הקו נדון כרחוב העיר, והבתים הפתוחים לו הם מכלל העיר. וא"צ שיהיה שם רבוע ט"ז על ט"ז, מאחר דכבר יש רחוב ט"ז על ט"ז בעיר, ולא גרע מרחוב צר בתוך העיר שיש בו בתים משני צידיו, ואין ביניהם אלא רוחב אמה הראוי להלוך אדם אחד, דוודאי חשיב מכלל רחוב העיר, דכל רחובות העיר כחדא חשיבי, וא"צ שיהיה בכל חלק ברחוב שעור זה. ומ"מ נראה דמקום שמתמעט החלל שלפנים מקו האלכסון, מרוחב אמה, אינו מכלל העיר, דאין ראוי להלוך בפ"ע כלל. וכן לענין ג' חצרות העשויות כמין גאם, שנתבאר לעיל דצריך שיהיו פתחי החצרות בתוך שבעים אמה ושיריים זה לזה, צריך שיהיה רוחב אמה חוץ לפתחים, לפנים מקו השבעים אמה ושיריים ההולך באלכסון בין שני ראשי הגאם כזה⁷.



(ג) כו, א. עיר חדשה מודדין לה משיבתה וישנה מחומתה וכו', ומדלא חלקו בזה משמע דישנה מודדין מחומתה אף כשהיא רחוקה שבעים או קמ"א ויותר מן הבתים, וכן נראה מסתימת הפוסקים. ויש לעיין בגדר הך הלכתא, והנה בפשוטו יש לומר דמודדין מחומתה לא משום דחשיבא כעיר, אלא משום דהוי רה"י המוקפת לדירה, וכל שקונה שביתה בתוך רה"י המוקפת לדירה, שביתתו מתפשטת בכלה, וע"כ מודדין התחומין חוץ לחומת הרה"י, אבל ממה שאמר רב הונא (נה, א) דחומת העיר שנפרצה במאה וארבעים ואחת ושליש, מבואר דהחומה חשיבא כחלק מבנין

וכן לענין ג' חצרות העומדות כמין קשת, ובין ראשי הקשת יש יותר משבעים ושיריים, לא חשיבי עיר אלא אם יש רוחב ט"ז על ט"ז אמה לפנים ממקום שהקשת מתקצרת ואין שם יותר משבעים אמה ושיריים, וגם צריך שיהיו פתחי החצרות ברוחב ד"ט פתוחים ממקום שהקשת מתקצרת כנ"ל ולפנים.

ועיר שיש בה בתים בשורה החיצונה שפתחיהם פתוחים לצד חוץ לעיר, ועשו כעין רחוב חוץ לעיר אצל הבתים, נראה פשוט דאף שאותו רחוב משמש ככל רחובות העיר ומחובר להם, לא חשיב מן העיר לרבנן, ולר"מ חשיב כעבור, דלא חשיבין שטח העיר, אלא חלק הבנוי בבנין [וע"ע לעיל סי' ט' סק"א מש"כ בענין זה] והחלל שבין הבנינים, אבל השטח שחוץ לבניני העיר, חשיב כעומד חוץ לעיר.

ונראה דאף הבתים עצמם אותן שפתחיהם לצד חוץ לעיר, לא חשיבי חלק מהעיר, אלא כעבור העיר, וכשם דבתים שבתוך החצר שאין להם פתח לחצר אלא לרה"ר, אף שהם משתמשים בחצר דרך רה"ר, לא שייכי בחצר, ואם אין שם בתים הפתוחים לחצר ממש, לא חשיבא חצר אלא כרחבה וקרפף בעלמא, ולענין שם עיר לא חשיבא כחצר שיש בה בתים, כל שאין בה ב' בתים פתוחים לתוכה שלא דרך רה"ר, ה"נ לענין שם עיר הבתים שאינם פתוחים לרחוב העיר, אלא לצד חוץ לעיר, לא חשיבי מעיקר העיר, אלא מעבור העיר.

ומיהו עיר שיש בה ג' חצרות של ב' בתים, ונעשין כל בתי וחצרות העיר כעיר ממש כמשנת"ב לעיל סק"ה, חשיבין כל הרחובות שבין הבתים והחצרות שבעיר, הסמוכים זה לזה בתוך שבעים, כרחובות גמורים, ולא כקרפף ועבור העיר, ואף אותן רחובות שאין הבתים והחצרות שמשני צדיהם פתוחים לתוכן, אלא לרחובות אחרים, דכל רחובות העיר שבין הבתים, רחוב אחד הוא שמתעקם ומסובב בין כל בתי העיר,

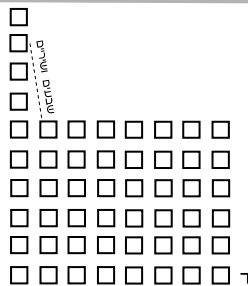
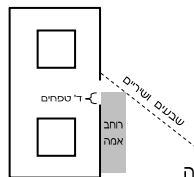

העיר, ונותנין לה עצמה קרפף, ואף היכא שהיא פרוצה ואינה בדין רשות היחיד.

וטעמא דחשיבא כחלק מבנין העיר, משום דהיא משמשת לעיר, ובוה עדיפא מסתם בתים, דסתם בתים אינם מצטרפין לעיר אלא כשהן בתוך שבעים או קמ"א (לר"ת), וטעמא לפי שבתים אין בית אחד משמש לשאר הבתים, ומשא"כ חומת העיר שהיא משמשת לכלל בתי העיר, ולכך חשיבא מבנין העיר אף כשהיא מופלגת מבתי העיר יותר משבעים וקמ"א, וגם נותנין קרפף חוצה לה, וכמש"כ הרשב"א בעבוה"ק (ש"ה-כ"ד).

ויש לעיין מה הגדר בזה, דלא מסתברא דכל דבר המשמש לעיר ייחשב כחלק מבנין העיר, וכגון צוה"פ שסביב העיר המשמשת לעיר כדי להתיר הטלטול בה בשבת, או בנין אמת המים המביא מים לעיר ממקום רחוק, או עמודים שמונח עליהם כבלי החשמל המגיע לעיר ממקום רחוק וכן כל כיו"ב, אטו חשיבי כחלק מבנין העיר, ויתנו לעיר קרפף מהם.

והנראה דענין חומת העיר דחשיבא כעיר, אינו משום דמשמשת לעיר גרידא, אלא משום דהיא היא בנין העיר, וכשם דבנין הבית אינו משמש לבית, אלא הוא עצם בנין הבית משמשתו בתוכו תשמישי בית, ה"נ חומת העיר אינה משמשת לעיר, אלא היא עצמה בנין העיר שדריין בתוכה אנשי העיר ומשתמשין בה תשמישי עיר^(*), וע"ע מש"כ לקמן סי' י"ז ס"ק י"ב להוכיח גדר זה.

והא דדקה דעיר היושבת על שפת הנחל, חשיבא כחלק מבנין העיר כדאמרינן סוף כיצד מעברין (א,א), ולפי שהיא משמשת לבני העיר, שאני דקה דכל דירת העיר מיוסדת עליה, דבלא בנין הדקה אין שייך לדור שם בקביעות, ואין הבתים והחצרות מצטרפין לשם עיר והרי הן כיושבי צריפין, אבל שאר דברים המשמשים את העיר לא חשיבי מכלל העיר.

כהיום אין מצוי כמעט ענין בנין חומה סביבות העיר, ואף מקומות מעט שעושיין חומה אין עושיין אותה סביבות העיר, אלא בגבולי המדינות, ולכך אף ערים עתיקות שנשאר להם חומה, אין החומה נדונית כעיר, שאינה משמשת לשום דבר.

ומה שמצוי כהיום באיזה כפרים ועיירות, שמקיפין אותן בגדר ברזל, כדי למנוע כניסת זרים בלא רשות או חיות, אין לה דין חומה, דאף דהגדר משמשת לעיר, מ"מ אינה מעיקר בנין הכפרים והעיירות, ואין חושבין אותה כבנין העיר שאנשי העיר משתמשין בתוכה תשמיש עיר, אלא היא מן הדברים העומדים חוץ לעיר לשמש לעיר, ופשוט דגם אינה מתעברת עם העיר, דגדר בעלמא היא ואינה בנין של דירה, וע"ע מש"כ החזו"א (ק"י ס"ק כ"ד ד"ה אמנם א) בגדר חומת העיר.

והנה בסתמא נדון כל מה שתוך הגדר כרה"י גמורה המוקפת לדירה, ואף אי נימא דאינה נדונית כעיר עצמה, מ"מ שביתתו מתפשטת בכלה, ואין מודדין התחום אלא מן הגדר ולחוץ, ואין נ"מ אי חשבינן לה כחומה או לא, אלא לענין היכא דנורע סמוך לגדר מבפנים, דאותו מקום נדון כקרפף, ובאותו צד יש למדוד אלפיים מתחלת מקום הנורעים וע"ע מש"כ באורך לקמן סי' י"ח, וכן אם נפרצה ואינה רה"י היא כמאן דליתא, ואי נימא דאף היא מוקפת לדירה מ"מ אינו נדונית כעיר, יש בזה נ"מ נמי לענין אי נותנין קרפף מן הבתים או מן הגדר, וכן לענין דברים המתעברים, בתוך שבעים, אי מודדין מן הבתים או מן הגדר, והעיקר נראה דנדונית כעיר וכדין חצר (עי' לקמן ס"ק י"ד), דלא מצינו היקף מחיצה לדירה דתוך העיר דאינו נחשב כעיר.

יד נראה פשוט דחצרות בתי העיר מכלל העיר הן, וקרפף שנותנים לעיר, נותנים חוץ לחצרות בתים שבסוף העיר, דכיון דשם עיר תלוי בחצרות, לא יתכן שלא לחושבם מכלל העיר, וספיקא דהירושלמי בענין חצר אי מתעברת, היינו דווקא לענין עבור, דהיינו חצר שעומדת חוץ לחומת העיר (עי' לעיל ס"ק ח), ואינה מעיקר העיר, אבל חצרות שהם מעיקר העיר, ודאי נותנין הקרפף מהן ולחוץ, והם מצטרפות זו לזו בתוך שבעים, ובחזו"א (ק"י ס"ק כ"ד ד"ה והא) כתב איפכא והדברים תמוהין.

גם מדברי הרשב"א והריטב"א (נ,א) שטרחו למצוא הפרש בין שני עיירות לשני בתים לדעת חייא בר רב, ולא כתבו בפשיטות, דבעיר חשבינן מהחומה ולא מהבתים, ובתים בעלמא מודדין מהבתים עצמן ולא מהחצרות, נראה מבואר דחצר חשיבא מכלל העיר.

(* וע"ע בר"ח ד"ס"ל דאין מודדין מחומת העיר אלא בהוקפה ולבסוף ישיבה, וכתב הטעם דכיון דחומה נעשית תחלה כל בנין שבונים בפנים סמוכים על החומה, והיינו ד"ס"ל דחומה דינה כבית דלא בעי ישב ולבסוף הוקף, וגריעא מבית, דלא חשיבא כבית אלא אם נעשית כדרך בית שבונין ואח"כ נכנסין לדור בו, ולא איפכא.

וכיון דלענין קרפף חשבינן החצר מעיקר העיר, כ"ש לענין התפשטות השביתה, ומדידת אלפיים, דכל השוּבַת בעיר שביחתו מתפשטת בכלה עד סוף הצרות שבסוף העיר, ואין מודדין אלפיים אלא מן הצרות ולחון.

ומ"מ נראה דאם נפרצה מחיצת החצר, אין מודדין אלא מן הבית, דמחיצה פרוצה לאו כלום היא, ובלא מחיצה אין כאן שם חצר, וחומת העיר שנפרצה שאני מטעם שנתבאר לעיל ס"ק י"ג.

ובעיקר ספיקא דהירושלמי, עי' מש"כ לקמן סי' י"ז ס"ק י"ב.



טו) לרבנן אין נותנין קרפף חוץ לעיר, אלא בתוך העיר, דהרי ע"י הקרפף מצטרפים הערים ונעשין עיר אחת, והקרפף באמצע העיר עומד, וכיון שכן ודאי אין מרבעין אותו, דאין מרבעין תוך העיר, ולכך שני ערים שזויותיהם זו כנגד זו כזה', אינן מצטרפין אלא עד קמ"א ושיריים ולא בקצ"ז ושיריים. וה"ה בזה לר"מ, ואף דלר"מ נותנין קרפף אף לעיר אחת, מ"מ אין מצרפין ערים ע"י רבוען כמשנת"ב לעיל סי' ז' סק"ה, וכ"ש דאין מצרפין ערים ע"י רבוע קרפפין. אמנם בעיר אחת לר"מ, ודאי מרבעין הקרפף, וע"ע משכ"ב החזו"א (ק"י ס"ק כ"ה).

טז) שעור קמ"א ושיריים שבין שתי עיירות לר"מ או לר"ה אליבא דרבנן, מיוסד על דין קרפף שנותנין לכל עיר משתי עיירות אלו, וכיון דלכל אחת נותנין שעור קרפף שלם, לכך אף אם יש ביניהם קמ"א ושליש, שהוא שעור שני קרפפות שלמים, הן מצטרפין להיות כעיר אחת וכמבואר במתני', לפי ששני העיירות נושקין זה לזה בלא הפסק. אבל לחייא בר רב, אין שעור קרפף שבין שני עיירות, משום דנותנין קרפף לעיירות אלו, אלא הוא שעור בעלמא, דכל שאינן מופסקין זה מזה יותר משעור זה, חשיבי כאחד, וכמו שנותנים שעור זה לענין שני בתים לצרפן לשם עיר כמש"כ הראשונים וכמשנת"ב לעיל סק"ו, ומאחר שכן מסתברא דצריך שיהיה פחות משעור זה ביניהם, דאם

יש שבעים ושני שלישי אמה ביניהם, נמצא דכל עיר עומדת חוץ לשעור קרפף מחברתה, ובכל דוכתי בכה"ג חשבינן לה כיותר מהשעור, וכשם דאסור לצאת מאלפיים תחום שבת אפילו אם אין יוצא יותר מאלפיים, וכן היוצא חוץ לתחום, אסור לו לצאת מארבע אמותיו, אף שאין יוצא יותר מארבע, וכן המעביר ארבע אמות ברה"ר חייב אף שלא הוציא יותר מארבע וכן בכל כה"ג, וכן משמע קצת מדברי התוס' (נז,א. סוכה ג,ב) והרא"ש (ה"ג' ובתוספותיו שם ובסוכה), וממה שאמרו (כ"א,א) נפק ואחוי ליה הנהו מתוותא דמבלען בשבעים אמה ושיריים, אין להוכיח, די"ל דהאמת היה כן דלא מסתברא דהיה ביניהם שעור קרפף מצומצם, ואפשר דהתוס' והרא"ש נקטו הך לישנא אגב שמעתתא דהתם, (וע"ע ברשב"א נז,ב) גבי אטמהתא דשורא, שכתב לישנא דמבלען לענין קמ"א אף דבזה ודאי לא בעינן דמבלעי, ובפרט לשיטתו דאף לחב"ר לא בעינן דמבלעי, וסירכא דלישנא דמבלען בדגלת נקט).

ודעת הרשב"א והריטב"א והר"ן דאמנם לענין צרוף בתים לשם עיר, אינן מצטרפין אלא בשוהן מובלעין בתוך שעור קרפף, אבל עיירות לחייא בר רב, מצטרפין כל שאין ביניהם יותר משעור קרפף שלם, ומדברי הרשב"א והר"ן נראה דמתחלה הוה פשיטא להו דדוקא במובלעין מצטרפין, ואלא כדי לתרץ דברי חייא בר רב, כתבו לחלק בזה. ולשיטתן צריך לומר דבין שני עיירות נותנין להן קרפף כדין קרפף לר"מ, ואינו שעור הפסק בעלמא.

כללא דמילתא

א. בגדר עיר לענין תחומין נאמרו שני הלכות, האחת עיר דחשיבא כולה כארבע אמות לענין שביתה, דהקונה בה שביתה מתפשטת שביתה בכל העיר, וה"ה לענין דין כלתה מדתו בסוף העיר ורבוע העיר ולענין הנחת ערוב ומקום שלן בו. השנית דנותנין לה קרפף ועבור חוץ לעיר. (סק"ד)

ב. לענין התפשטות השביתה, אפילו שני בתים העומדים סמוכים זה לזה בתוך שבעים אמה ושיריים, חשיבי הן והחלל שביניהם כארבע אמות, וכל הקונה שביתה באחד מן הבתים או בחלל שביניהם שביתה מתפשטת בכולן. (סק"ד)

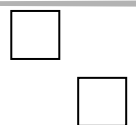

- ג. ודווקא בתים העשויים מעץ ואבן וכיו"ב הראויים לדירת קבע, אבל צריפין עשויין מהוצין וערבה וכיו"ב, אינן מצטרפין לשם עיר, ואפילו יש שם הרבה צריפין סמוכין, מודדין לכל אחד מפתח ביתו. ואם יש בתוך שטח הצריפין ג' חצרות של שני בתים [כנ"ל ס"ה – ז'] הראויים לדירת קבע, נעשין חצרות ובתים אלו עם הצריפין עיר אחת לכל דיני עיר, ואפילו אם חצרות האלו רחוקים זו מזו הרבה, מצטרפין לשם עיר אם יש ביניהם צריפין סמוכים זה לזה בתוך שבעים אמה ושיריים. (סק"ה)
- ד. עיר של בתים הראויים לדירת קבע, אלא שאין שם ג' חצרות של שני בתים, ויש שם צריפין, אין הצריפין מצטרפין לשם עיר, לשום דבר, ולכן צריפין שבסוף העיר אינן מכלל העיר, וכן בית או בתים המופלגים משאר הבתים יותר משבעים אמה ושיריים, אינן מכלל העיר אף אם יש בינם לשאר העיר צריפין סמוכים זה לזה בתוך שבעים אמה ושיריים.
- ה. גדר עיר לענין שנותנין לה קרפף ועבור (ולענין כפרים המשולשים), שיהא בה ג' חצרות של שני בתים הראויים לדירת קבע, אבל ב' חצרות של שלשה בתים, או ו' חצרות של בית אחד לא חשיבי עיר לענין דין קרפף. (סק"א, סק"ד)
- ו. חצרות אלו צריך שיהיו ראויות להשתמש בהן תשמישי חצר, במחיצה הראויה לחצר כדאיתא בחור"מ סי' קנ"ז, ושיהיה בהן ד"א על ד"א, וכן שלא ישתמשו בהן לדברים המונעים שמוש חצר, ומשום כך רוב חצרות של כרכים כהיום לא חשיבי חצר לענין זה. (סק"ג)
- ז. חצרות אלו צריך שיהיו פתוחים לרחוב העיר, אבל חצרות פנימיות שאין יוצאין מהן לרחוב העיר, לא חשיבי לענין זה, והרי הבתים כבתים בלא חצר. (סק"ב)
- ח. ג' חצרות אלו מצטרפות לשם עיר, אם החצרות סמוכות זו לזו בתוך שבעים אמה ושיריים, וכן אם
- יש ביניהם בתים בעלמא ואפילו צריפין סמוכים זה לזה בתוך שבעים. (סק"ה, סק"ו)
- ט. ג' חצרות העומדות בשורה לא חשיבי עיר, אלא צריך שיעמדו זה כנגד זה או כמין קשת או גאם ופתחיהם לתוך חלל שביניהם. (סק"ו, סק"ז)
- י. נראה דצריך שיהיה בחלל שביניהם שעור ט"ז על ט"ז אמה. (סק"ז, סק"ח)
- יא. נראה דכשהן עומדים כמין קשת, ויש בין ראשי הקשת יותר משבעים אמה ושיריים, לא חשיבי עיר אלא אם יש שעור ט"ז על ט"ז אמה לפנים ממקום שהקשת מתקצרת ואין שם יותר משבעים אמה ושיריים, וגם צריך שיהיו פתחי החצרות לפנים ממקום שהקשת מתקצרת כנ"ל, וא"צ שכל רוחב הפתחים יהיה בתוך שעור זה, אלא רוחב ד"ט מכל פתח. (סק"ז, סק"ח)
- יב. וכן כשהן עומדים כמין גאם צריך שיהיו פתחי החצרות החיצונות ברוחב ד"ט בתוך שבעים אמה ושיריים זה לזה, ושיהיה רוחב אמה חוץ לפתחים לפנים מקו שבעים אמה זה, ושיהיה חלל ט"ז על ט"ז אמה, לפנים מקו זה. (סק"ז, סק"ח)
- יג. בתים שחוץ לחומת העיר, או שעומדים בתוך השדות וכיו"ב, אף שהם בתוך שבעים לבתי העיר, אינם נדונין מעיקר העיר, אלא כעבור העיר, ואין נותנין קרפף לעיר אלא מעיקר העיר, וי"א דנותנין קרפף גם מבתים אלו, וסברא ראשונה עיקר. (סק"ח, סק"י, סי' י"ז סק"ב)
- יד. שתי עיירות סמוכות, ואחת מהן יש בה ג' חצרות של שני בתים, כיון דאין נותנין קרפף ועבור אלא לעיר שיש בה ג' חצרות כנ"ל ס"ה, אינן מצטרפות אלא בתוך שבעים ושיריים זו לזו, וכשהן בתוך שבעים, אף שהן מצטרפות לענין דהשובת באחת מהן שביתתו מתפשטת בשתייהן, אין נותנים קרפף [להסוברים דנותנין קרפף לעיר אחת] אלא לאותה שיש בה ג' חצרות, היתה עיר שלישית שיש בה ג' חצרות, בצד העיר שאין בה ג' חצרות, אינה

מערכי

סימן טז

תבונה

קבו

מצטרפת עם אלו השתים לשום דבר, אפילו בתוך קמ"א ושיריים. (סק"ח-ט)

מו. בתים שבסוף העיר שאין להם פתח אלא לצד חוץ העיר, לא חשיבי מעיקר העיר אלא כעבור העיר. (סק"ק"ב)

מז. חצרות שבסוף העיר שמחיצה שלהן שלמה בלא פרצה, נדונים מעיקר העיר, ונותנין קרפף מהן ולחוץ, ונראה דה"ה לכל מחיצה המוקפת לדירה דעיר, ועי' לקמן סי' י"ח סק"ח מש"כ לענין היכא דנורע חלק מהחצר. (סק"ק"ג - י"ד)

יז. רחוב שבעיר שבסופו אין בתים אלא מצדו אחד, וצדו השני פתוח חוץ לעיר, מותחין קו שבעים ושיריים באלכסון מהעיר לשורת הבתים היוצאת מן העיר, באופן שהאלכסון נוטה עיקרו לצד שורת הבתים היוצאת, וכל הבתים שבשורה, שיש חוץ לפתחיהם [או רוחב ד"ט מן הפתח] רוחב אמה לפנין מן הקו, הם מכלל עיקר העיר, וא"צ שיהיה לפנין מקו זה שעור ט"ז על ט"ז אמה, אם יש באיזה מקום בעיר שעור זה. (סק"ק"ב)

יח. בליטה שבחומת העיר העשויה ביושר וכן בית הבולט משורת הבתים שבקצה העיר העשויים ביושר, נדונית הבליטה כעבור העיר, וכגון אם היא רחבה עשר אמות, אין נותנים קרפף כנגדה אלא ששים ושיריים, וכן אין מתעבר כנגדה שום דבר אלא בתוך ששים ושיריים. (סק"ק"א)

יט. ונראה דאם יש בבליטה רחוב וכו' בתים, חשיבא הבליטה מעיקר העיר ולא כעבור. (סק"ק"א)

כ.

חומת העיר נדונית מעיקר העיר ואפילו היא רחוקה מן הבתים, ואפילו נפרצה ואינה רה"י, ונותנין קרפף ממנה ולחוץ, לפי שהיא יסוד ישוב העיר, והיא משמשת לעיר ככותל בית לדיורי הבית. (סק"ק"ג)

כא.

כהיום אין מצוי כלל ענין חומה סביבות העיר, וגדר שעושין סביב איזה כפרים ועירות למנוע כניסת זרים בלא רשות או חיות, אף שהיא משמשת את העיר, אין לה דין חומה, ומלבד שאינה נדונית מעיקר העיר כחומה, אף אינה מתעברת עם העיר, ומ"מ אם היא מקפת מד' רוחות בלא פרצה, דינה כדין חצר הנ"ל סט"ז. (סק"ק"ג)

כב.

ערים עתיקות שיש להם חומה, אין להם דין חומה כהיום. (סק"ק"ג)

כג.

שני ערים שזוויתיהם מכוונות זו כנגד זו, אין מצטרפות אלא בקמ"א ושיריים, דהיינו שבעים ושיריים לכל אחת מהן בלא רבוע. (סק"ק"ט"ו)

כד.

שעור שבעים ושני שליש לצרוף בתים זה לזה, היינו שיהיו הבתים בלועים שניהם בתוך שעור זה, אבל שעור שבעים ושני שליש דקרפף, בין לעיר אחת ובין לשני עירות, הוא שעור שלם, ושני עירות מצטרפות כשיש בחלל שביניהם קמ"א ושני שליש. (סק"ק"ט"ז)

סימן יז

בגדר דברים המתעברים עם העיר

ובגדר בית והיקף לדירה

(א) נה"ב. ת"ש אלו שמתעברין עמה נפש שיש בה ד"א על ד"א והגשר והקבר שיש בהן בית דירה וכו', בפשוטו כל הדברים המנויים כאן, הם בניינים המשמשים וראויים לדירה, ויש לברר גדר דירה הנצרך לכך, ואם יש הפרש בין גדר דירה הנצרך לענין עבור העיר, לגדר דירה הנצרך לענין מזוזה ונגעים ודין מקום יותר מב"ס שאין מטלטלין בו אלא אם הוקף לדירה.

יומא יא,ב. יכול שאני מרבה אף בית הכסא ובית הבורסקי ובית המרחץ ובית הטבילה ת"ל בית מה בית העשוי לכבוד אף כל העשוי לכבוד יצאו אלו שאין עשויין לכבוד, נתבאר הכא דכל בית המשמש לאדם איזה תשמיש כגון רחיצה או טבילה או מקום שהוא שוהה בו בקביעות כמה שעות בכל יום, כמו בית הבורסקי, חשיב דירה, ואינו פטור ממזוזה אלא לפי שאינו עשוי לכבוד, ואין לומר דמיירי כל הני בשיש בהן בית דירה, דאין דרך כלל לדור בבורסקי או בבית המרחץ וטבילה [ע"י לקמן סק"ז], ועוד דכתב הטור (רפ"ז) דביש בו בית דירה הוא חייב במזוזה, אלא אם נאמר דמיירי שהם בבית המרחץ וטבילה דיחיד הסמוכים לביתו, ואז נעשו כתשמיש הבית וכחצר ואוצרות יין ושמן וכיו"ב, ואכתי לא יתיישב ההיא דבורסקי, דאין רגילין כלל לעשותו סמוך לבית בתוך העיר, וגם אסור לעשותו שם כדתנן (ב"ב כה,א) מרחיקין את הנבלות ואת הקברות ואת הבורסקי מן העיר חמשים אמה, ונראה דוחק דסתם התנא בדבר שאינו מצוי כלל.

וכן נראה מדין בית הכנסת דאין בו בית דירה דנחלקו בו ר"מ וחכמים, ומבואר מדברי התוס' (שם ד"ה שאין), דטעם הפטור משום שהוא של רבים, ומבואר דבעיקר הדבר חשיב תשמיש דירה, ובית הכנסת פרטי חשיב בית כמו שכתבו התוס' שם, וכן בית המדרש

ובית הספר מבואר בירושלמי דחשיבי בית, ע"י לקמן סק"ה משכ"ב.

וכן מוכח מהא דלרב יהודה מקום שהנשים מתקשטות בו חייב במזוזה, וכן פסק הרמב"ם (פ"ו ה"ז) וכתב הטעם משום שיש בה יחוד לדירת אדם.

וכן נראה ממש"כ התוס' (כג,א) דהר הבית ועזרות חשיבי מוקפין לדירה לפי שהיו שומרים בהן כל הלילה*, וכ"כ הרא"ש בתוספותיו שם, וכעין זה כתב הריטב"א (כב,א) דדיר וסהר חשיבי היקף דירה לפי שהרועה עומד עמהם שם תמיד.

וכן יש להוכיח מדין דירה שתשמישה לאויר (טו,א. כב,א), שעשויה לשומרי שדות להסתופף בה להציל מן החמה, וכיון דהיא לצורך שמירת אויר שחוצה לה לא חשיבא דירה, ומבואר דדווקא בכה"ג שעיקר מלאכתו היא בחוץ, והבית עשוי לצורך אויר שבחוץ, לא חשיבא דירה, אבל היכא דמלאכתו בתוך הדירה שפיר חשיב דירה (וע"ע לקמן ס"ק י"ד מש"כ בשיטות הראשונים בדין דירה שתשמישה לאויר).

וממה שאמרו בבביתא, דגדר ושובך אינן מתעברין עם העיר, ולא אמרו בית הכסא ובורסקי דהנך נמי דרך לעשותן חוץ לעיר (ע"י רש"י סנהדרין יט,א), משמע דהנך מתעברין, ולא הוצרך התנא להזכיר שהם מתעברים משום דפשיטא ליה דהנך בית גמור הן.

וענין חנויות שבשוקים שכתב הרמב"ם (מזוזה פ"ו ה"ט) דפטורים משום דאינן קבועין לדירה, נראה דדרך חנויות שבשוקים שמוציאים הסחורה חוץ לחנות ע"ג תריסים וכיו"ב, ודרך המוכר לעמוד חוץ לחנות ולהזמין הלקוחות אצלו ומראה להן הסחורה שבחוץ ועיקר המכירה היא בחוץ, ותוך החנות משמש עקרו לשמור

* ומה שהזכירו בזה לילה, לפי שלא היו שומרים אלא בלילה כמש"כ הרמב"ם (בית הבחירה פ"ח ה"ב) והראב"ד ריש תמיד (וע"ע פ"י הרא"ש שם ונראה כוונתו דביום שהוא זמן עיקר עבודה ליכא היסח דעת ובלילה צריך שמירה), ואין לומר דסברי התוס' שהיו ישנים שם, ומשום שינה חשיב דירה, דהתוס' לא הזכירו שינה אלא שמירה (וע"י משל"מ שם ה"ו), וגם נראה דלא היו ישנים בהר הבית ועזרות, אלא במקומות מיוחדים לכך כמו בית המוקד וכיו"ב.

בו הסחורה בלילה [ועי' רש"י ביצה יא, ב. שכתב וז"ל חנויות כמו תיבות הן ועומדות בשוק ולעיל שם י, א. כתב דלתות החלונות של חנויות שסוגרין בהן החלונות בלילה ומסלקין אותם ביום ונותנין אותן לפנייהם ושוטחין עליהן תבלין למכור לרביס], ומה"ט לא דמי לבורסקי דחשיב בית ואינו פטור אלא משום דאינו עשוי לדירה של כבוד.

וכללו של דבר כל בית המשמש לאדם לאיזה תשמיש, או ששוהה בו איזה שעות אם לצרכו או לצורך מלאכתו, חשיב בית דירה, לכל דבר.

ב) אוצרות שבשדה לא חשיבי בית, והטעם פשוט לפי שאינו מקום דירה, וממה שאמרו אוצרות שבשדה, משמע דאוצרות הסמוכים אצל הבתים חשיבי בית, והטעם יש לומר לפי שהוא משמש לבית, שנותנין בו יין ושמן ושאר דברים הנצרכים תדיר, ובכל עת נכנסים שם ליטול כפי הנצרך, [דאוצרות בעלמא שאין משתמשין בהן, היינו מחיצה העשויה לנחת דאמרינן (כו, א) דלא הוי מחיצה ואפילו היא בתוך העיר], ומיהו לענין מזוזה אפליגו תנאי (ימא יא, א) באוצרות יין ושמן אי חייבין במזוזה, ומאן דפטור סבירא ליה דכיון דאינו עיקר דירה, אינו חייב במזוזה, דבעינן ביתך המיוחד לך.

ונראה דכל ענין שדות שנוכר בברייתא לענין אורוות ובורגנין ובור שיח ומערה וגדר ושובך, הוא על דרך זה, כלומר דאינן אצל בתי הכפר, אלא הם חוץ לכפר, ומיירי בכפרים שאין להם חומה, וגדר הדבר אם הם חוץ לכפר או שהם סמוכים אצל בתי הכפר, תלוי בזה שאם הם בתוך שטח השדות, הרי הם כחוץ לכפר, והרי הם כמו חוץ לחומת העיר, ואם אינן בשטח השדות, אלא בשטח שמשמש שם בני הכפר, כיון דהם בתוך שבעים לבתי הכפר, הרי הם כעומדים בתוך הכפר, דהרי כל בתי הכפר אינם נוגעין זה בזה, אלא סמוכים זה לזה בתוך שבעים וכמש"כ הראשונים. ובור ושיח ומערה וגדר היינו שדרין בהן (עי' לעיל סי' ט' סק"א), וכשאינן חוץ לכפר, הרי הן מצטרפים לכפר ונדונים ככפר, ושובך נמי כשאינו חוץ לכפר הרי הוא מצטרף לכפר ונדון ככפר וכן אורוות אף כשאין בהן בית דירה, וכמו דחשבינן רפת ולולין כבית לענין מזוזה. ונראה דחשיבי כעיקר הכפר ולא כעבור [עי' לעיל סי' ט"ז סק"ח], דכיון דהן נטפלין לדירת הבתים חשיבי מכלל בתי הכפר, וכן בורגנין שבעיר נדונין כעיר עצמה.

ונראה דכל הדברים המתעברים עם העיר, אם הם בתוך העיר ולא בשטח השדות ומגרש שחוץ לעיר, נדונים כעיר עצמה, דאין לנו סברא ומקור לחלק בין בורגנין לגדודיות וכיו"ב (וע"ע לעיל סי' ט"ז סק"ה ולקמן סי' ק"ג מש"כ בדין בורגנין וצריפין שבעיר), ולא מצינו דבר המתעבר עם העיר כשהוא חוץ לעיר שאינו נחשב כעיר עצמה כשהוא בתוך העיר.

הר"ח (כא, א) פירש ענין בורגנין שהן כמין שובכין עשויין בשדות לאצור בהן תבואה וכן פי' עוד ראשונים עי' לקמן סי' ק"ג, וקשה דא"כ אמאי מתעברין עם העיר, ומ"ש מאוצרות שבשדות, וצ"ל שדרין שם הפועלים או שומרי הבורגנין (עי' ר"ח עג, א) וכדמוכח נמי מברייתא דהרועין והקייצין והבורגנין (עג, א) ודסוכת רקב"ש (סוכה ח, ב), והא דחשבינן לה דירה שתשמישה לאויר (ככ, א), משום דאינה ראויה לדירת קבע ואינה משמשת לדירת קבע, וע"ע לקמן סי' ק"ד מש"כ בשיטת הר"ח בגדר דירה שתשמישה לאויר.

ג) כד, א. ולא אמרן אלא שפתח ולבסוף הוקף אבל הוקף ולבסוף פתח לא, וכן חצר וכל היקף מחיצות, לא חשיב היקף דירה, אלא כשפתח ולבסוף הוקף, כמבואר בדברי הראשונים בכלולה מכילתין.

ומיהו היינו דווקא בהיקף דמצד שמושו לא חשיב דירה, ואין בו שם דירה אלא לפי שהוא נטפל לבית הסמוך לו, ובזה התנו שני תנאים, האחד שיהיה הבית פתוח לתוך היקף מחיצות אלו, והשני שיהיה הבית פתוח להיקף זה מתחלת עשיית ההיקף.

והנה אוצרות יין ושמן חשיבי בית לענין עבור ומזוזה [וגם לדעת הפוסטור אינו אלא משום דבעינן ביתך המיוחד לך], ולפי מה שנתבאר חשיבי בית מכל שמוש הבית שהם סמוכים לו, וכן רפת ולולין, וא"כ קשה מ"ש חצר דוודאי משמשת לבית, והרבה מתשמישי האדם נעשין בחצר, ובתים בלא חצר לא חשיבי עיר, ובתים וחצרות בלא אוצרות ורפת ולולין שפיר חשיבי עיר, וא"כ אמאי חצר לא חשיבא דירה אלא כשהבית פתוח לתוכה, ואוצרות יין ושמן ורפת ולולין חשיבי בית אף בשאין הבית פתוח לתוכן.

והנראה דלא הצריכו שיהיה הבית פתוח לתוך היקף המחיצות, אלא במחיצות בעלמא, אבל בית גמור במחיצות ותקרה, כל שהוא משמש לבית, חשיב דירה, אף שאין הבית פתוח לתוכו. ואמרו בגדרי דירה (כב, א) כל אויר שתשמישו לדירה וכו', ופרש"י שם

דאור היינו מחיצות בלא תקרה, ודירה היינו מחיצות מכוסין בגג, ומשמע דעיקר שם דירה הוא במחיצות שיש בהן גג.

ומסתברא דכשם דלא בעי שיהא הבית פתוח לתוכן, ה"נ לא בעי שיהא הבית שהוא עיקר דירתו, קודם להן, אלא אפילו עשה בית אוצר רחוק מביתו וכאוצרות שבשדה, ולאחמ"כ בנה בית אצלו ונכנס לדור, ומעתה משתמש באוצר ליינן ושמן וכיו"ב לצרכי ביתו, חשיב בית גמור.

ד) ענין מוקף לדירה, משמע מדברי הראשונים והפוסקים, דאין הכוונה דצריך להקיפו לשם ולצורך תשמישי דירה, אלא כל שהבית פתוח לתוך היקף המחיצות, לעולם חשיב מוקף לדירה, חוץ ממקום זרעים. וקרפף שהוא מקום אוצר עצים, חשיב מוקף לדירה, כל שביתו פתוח לשם ולבסוף הוקף, אף שהוא משמש אוצר לעצים. וטעמא דמילתא דכל עסקי האדם בביתו חשיבי תשמיש דירתו, בין אם עוסק לצורך אכילה ולינה, בין אם עוסק לצרכי פרנסתו ושאר ענינים, וכל היקף מחיצות המצורף לדירתו, הם בכלל דירתו, ולכך כל היקף מחיצות המצורף לדירתו מתחלת עשייתו, ומשמש לו לאיזה עסק, חשיב כהוקף לדירה, וגם אם בפועל אינו משתמש שם כלל, מ"מ ראוי הוא לכך מצד תכונת עשייתו, וחשיב מכלל ביתו ודירתו.

והתוס' פרק כל גגות (ב, ב) כתבו דגג חשיב קצת מוקף לדירה אף בלא פתח, ולכך אף כשפתח לבסוף חשיב מוקף לדירה, וכן כתבו שם שאר ראשונים, והיינו דגג הבית חשיב מצד עצמו קצת כמצורף ושייך עם הבית, ולכך אף כשפתח לבסוף חשיב כהוקף לדירה מתחלה.

ויש לעיין בד"ה הוקף ולבסוף פתח שאמרו (כד, א) לענין רחבה וקרפף, אי שייך נמי בחצר, או דחצר לעולם חשיבא כדירה, אף כשהוקף ולבסוף פתח, וכגון בית שחלקו לשני בתים, ועשה פתח לבית הפנימי לתוך רחבה שאחורי הבית ופתח הרחבה לרה"ר, ונעשית הרחבה חצר לבית הפנימי, שאין לו חצר אלא זו, וממה שאמרו דין זה לענין רחבה וקרפף, אין להוכיח דלענין חצר אינו כן, דיחצר לומר דלא אמרו כן לענין חצר, משום דבאופן הרגיל לעולם פותחין הבית מתחלתו לחצר, דזו היא כניסת ויציאת הבית.

ונראה דהפרש העיקרי שהיה בין חצר לרחבה בזמננו, היה בשני דברים, האחד דהחצר היתה משמשת

לכניסה ויציאה מן הבתים לרה"ר, ומשא"כ הרחבה, והשני דהחצר היתה משמשת לתשמישי הבית התדיריים לפי שהבית היה פתוח לה, ומשא"כ הרחבה שלא היה הבית פתוח לה, והיו משתמשי בה כעין אוצר (מוקצה רחבה שאחורי בתים שהקצה אחורי ביתו להכניס שם דבר לאוצר - רש"י שבת קנ"א) ולתשמישי שאינן תדיריים, וד"ל רש"י גבי מבוי שכלה לרחבה (ז, א) דסתם רחבה אין בה דירורין לצאת ולבא ואין תשמישה תדיר ע"כ. והנה כשפותח ביתו לרחבה, מעתה הוא משתמש תשמישי הבית ברחבה כמו בחצר, ויתכן שמשתמש שם תשמישי הבית יותר מן החצר, לפי שהיא מקום צניעות טפי, ואעפ"כ אמרו דלא חשיב מוקף לדירה אלא בשפתח ולבסוף הוקף, ושמעינן דאף בחצר בעינן פתח ולבסוף הוקף, ואם משום דהחצר עשוי לכניסה ויציאה מן הבתים לרה"ר, הרי העיר משמשת לכניסת ויציאת כל בני העיר לבתיהם, ואעפ"כ אמרו (כ"ו, א) דעיר שהוקפה ולבסוף ישבה, לא חשיבא מוקפת לדירה, וה"ה לחצר, ובחזו"א (פ"ח ס"ק כ"ו) נסתפק בזה.

ומה שדן החזו"א שם נמי לענין דיר וסוהר צ"ע, דנראה דדיר וסוהר אין בהן בית דירה, ואף אם יש שם בית אין לו דין בית, דודאי נעשה לצורך הדיר, כי דיר אינו דבר קבוע אלא מעבירין המחיצות ממקום למקום תדיר (עי' רש"י ית"א. בכורות לד, ב), וא"כ היינו דירה שתשמישה לאור דהיא עצמה נדונית כקרפף, וטעם דדיר וסוהר חשיבי היקף לדירה הוא משום דירת הרועה או הבהמות (עי' לקמן ס"ק) בדיר עצמו, ואין שייך בזה ענין הוקף ולבסוף פתח, והטעם בזה נראה דכשם דלא הצריכו בבית משתמשי שם תשמישי דירה לא פתח ולא ישב ולבסוף הוקף כמשנת"ב לעיל ס"ק ג, ה"נ לא הצריכו במחיצות דיר וסוהר, דמחיצות דיר וסוהר לבהמה ולרועה, כבית לאדם, ועוד יש לומר דכל שדר במחיצות עצמן (ולא בבית הפתוח להן) שנעשו לשם כך חשיבי כמוקפין לדירה, דהרי שייך שהקיפו מחיצה לעצמן חשיב היקף לדירה (ט"ו, ב), וסתמת הגמ' והפוסקים משמע דאף כשהן דרים בתוך המחיצות עצמן בלא אהלים, ואילו שבת בבקעה (ט"ו, א) לא חשבינן לה היקף דירה, וה"נ לענין דיר וסוהר, כל שנעשה לשם כך חשיב מוקף לדירה.

וממש"כ הר"ח בשמעתתא דמחיצה הנעשית מאליה (ט"ו, א), דתל יותר מב"ס לא חשיב דירה והשובת שם לא קנה שביתה בכלולה, משום דהוי דירה שתשמישה לאור, נראה דעתו דכל היקף מחיצות

תנוקות ולראש הישיבה, והרי הם כבית מדרש שלהם, ובוה מתורץ קושית התוס' שפיר, וא"צ להעמיד דמיירי בבתי מדרשות פרטיים שלהם ממש. והיותר נראה דבית תלמוד ובית מדרש שני ענינים הן, ובית תלמוד הוא כעין בית הספר, אלא שזה לתורה שבכתב מתוך הספר, וזה למשנה שהיא תורה שבע"פ ושונין על פה, וכן משמע מלשון שונה שאמרו בירושלמי, דזה אינו שייך בבית המדרש שהוא לבני הישיבה חכמים ותלמידיהם, דאין החכם שונה לבני הישיבה אלא דורש בפניהם, ובירושלמי פ"ג דמגילה (ה"א) איתא בית ספר ובית תלמוד בית ספר למקרא ובית תלמוד למשנה וכ"ה באיכא רבה (פתיחתא-י"ב), ובית המדרש שייך לכלל הצבור ומושאל לכל חכמי הישיבה ובניה, ולא חשיב בית לאחד מהן.

והרמב"ם (מעשר פ"ד ה"ה) פסק דברי הירושלמי הנ"ל, ולפי דעתו דס"ל דבהכ"נ לא חשיב דירה משום שאינו משמש לצרכי הגוף כנ"ל, אתא שפיר הך הלכתא, דאמנם שמוש בית הכנסת ובתי ספר ותלמוד לתורה ותפלה לא חשיב שמוש דירה, מ"מ הסופר והשונה שפרנסתן מכך חשיב גבייהו כצרכי הגוף, וכשם דבורסקי חשיב בית אף שאין משתמש שם שום תשמיש מצרכי גופו אלא עוסק שם למלאכתו וכמשנת"ב לעיל סק"א, אבל לתלמידים שאין להם שמוש בבית זה בצרכי גופן, לא חשיב בית.

אמנם בדברי הרמב"ם יש מבוכה בענין זה, דבהלכה זו לא כתב בית התלמוד אלא בית המדרש (ובה"ו) פרנקל ציינו דכן הוא בכל כה"י והמקורות, ובסמוך (ה"ו) כתב דבית הכנסת ובית התלמוד אינן קובעין אלא אם יש בהן בית דירה, והוא כלשון התוספתא (פ"ב הכ"ב), ומדחלק בהלכותיהם ושמותיהם, משמע ודאי דבית התלמוד לאו היינו בית המדרש וכמשנת"ב לעיל, אלא שלפי הענין היה נראה דדין הראשון שייך בבית התלמוד ודין השני בבית המדרש וכמשנת"ב, ובפרט דבהלכות מזוזה (פ"ו ה"ו) וצרעת (פ"ד ה"ד) כתב דין השני ושם כתב בית המדרש, וע"כ צ"ל דט"ס הוא ודין הראשון הוא בבית התלמוד והשני בבית המדרש (ולשון בית התלמוד דהתוספתא, יש לפרשו לענין בהמ"ד, דבהמ"ד קרוי נמי בית התלמוד).

ועיקר הלכה זו דבית חלוק בשמו, וחשיב בית לזה ולא לאחרים, דבר מחודש הוא, ובית הכנסת שיש בו בית דירה חשיב בית לכל העולם, ולא רק לחזן הכנסת שדר שם, אף שעיקר שמוש בית הכנסת הוא לכלל

שרדין בתוכן בעצמן חשיבי דירה אף שלא נעשו לדירה, ומטלטלין בה יותר מב"ס, וצ"ע ממה שהקשו שם גבי אילן המיטך אחר דמוקמינן לה בשנטעו לכך, אי הכי ליטלטל בכולו וכו', ולפי מה שיתבאר לקמן ס"ק י"ד דס"ל להר"ח דדירה שתשמישה לאויר, היינו היקף מחיצות שאינו עשוי וראוי לדירת קבע, אתא שפיר, דאין כוונתו אלא דאם לא היה תשמישה לאויר וכגון מערה, היה קונה שביתה בכולה אף ביותר מב"ס, אבל כיון דתשמישה לאויר, שאין לה תקרה ואינה ראויה לדירת קבע, לכך אינו קונה שביתה בכולה, מאחר דלא נעשו המחיצות לדירת שביתתו [עי' לקמן ס"ק ט"ו, דנתבאר דדירה שתשמישה לאויר (לשיטת הר"ח) שנעשית להולכי דרכים, חשיבא דירה].



ה) טעם דבית הכנסת שאין בו בית דירה פטור ממזוזה, לא נתבאר בגמ', ודעת התוס' (יא,ב) דטעמא משום שהוא של רבים, והרמב"ם (פ"ו ה"ו) כתב דפטור משום שהוא קדש, ומהא דגם לענין עבור העיר, אינו מצטרף כשאין בו בית דירה, מבוואר דמשום הנך טעמי לא חשיב דירה גמורה, דכיון שהוא של רבים ואין לו בעלים מיוחדים אין בו שם דירה, או כיון דאינו משמש לצרכי גופו של אדם אלא לצרכי שמים לא חשיב דירה, וכן בית עבודת כוכבים שאין בו בית דירה, אבל כשמשמש שם תשמיש דירה דצרכי גופו, חשיב בית אף שהוא קודש, וכדין בהכ"נ שיש בו בית דירה, ולשכת פרהדרין בזמן שכה"ג דר שם.

ודין בית המדרש לא נתבאר (והא דאיתא בברכות מז,א. אלא מעתה בהכ"נ ובהמ"ד דלית בהו מזוזה וכו' נראה מדברי התוס' ביומא (ש) ובמנחות (ג,א) והרא"ש (מזוזה ס"י) דלא הוי גרסי לה, וכבר העיר בזה בדק"ס (ש), והתוס' (ש) פשיטא להו דדין בית המדרש כדין בית הכנסת, אמנם בהג"ה במרדכי (מזוזה תתקס"א ל"ד, א) כתב לחלק דבהמ"ד חייב, ושמא גם מהר"ם דעשה מזוזה לבית מדרשו כמש"כ הרא"ש (ש) חשש לזה.

והר"ש והרא"ש פ"ג דמעשרות (מ"ז) העתיקו דברי הירושלמי (שם ה"ג) לענין בית הקובע למעשר, וז"ל בית ספר ובית תלמוד טובלין לסופר ולשונה ולא לאחרים, ויש לפרש דברי הירושלמי על דרך סברת התוס', דבית ספר ובית תלמוד אף כשהן של צבור ואין להם בעלים מיוחדים, מ"מ הרי הם כמושאלים למלמד

העיר והוא שייך לבני העיר כנ"ל. השני הוא שנתיידי ע"י אדם פרטי מתרומות נדיבי עם ממקום זה ומשאר מקומות, עבור הצבור, ובוה אף שאין המייסד רשאי להשתמש בו לצרכי עצמו, מ"מ הוא כעין בעלים יחיד [או בשותפות כשנשתתפו בוה או יחידים], ומוריש האפוטרופוסות לבניו אחריו, וגם אם עוקר לעיר אחרת, הוא ובניו אחריו הם האפוטרוסים לעולם, ועושין בהן כפי הנראה להן לטובת הצבור. השלישי הוא שנתיידי על ידי בני קהלה שאינן בני מקום אחד, אלא דרין בכמה ערים, ועיקר איחודן הוא ע"י הרב שעושין כל דבריהם קטן וגדול על פיו, ואין מינוי הרב תלוי בהם כמעט, אלא לעולם בני הרב וצאצאיו לדורות יורשים הרבנות, ובהכ"נ ושאר מוסדות הצבור, עפ"י רוב אינם נעשין רק לבני המקום, אלא לכל בני קהלה גם אותם הדרים בצד אחר של העיר, או בעיירות וארצות אחרות, והנה מלבד שהרב הוא האפוטרופוס יחיד על הכל, גם עיקרן נתיידי על שמו שיוכלו בני קהלה להתאסף אצלו לתורה ותפילה ולסעודות מצוה בשבת ויו"ט וכיו"ב.

והנה דרך הראשון הוא דין בהכ"נ הנזכר בגמ' ובפוסקים, דלא חשיב בית אלא כשיש בו בית דירה, ובית ספר כה"ג, לדעת התוס' אין בו הפרש בין של בניים או בנות ונכרים, ונראה דלא חשיב בית כלל אף לסופרים שהם כאורחים אצל המנהל, אמנם חדר המנהל מסתברא דחשיב בית לדידיה כבית הספר לסופר ושמא מתעבר עם העיר. אבל דרך השני והשלישי לא נזכר בגמ' ובפוסקים, והדעת נוטה דכה"ג חשיב כיש לו בעלים מיוחדים, וחשיב בית לדעת התוס', והרי כתבו התוס' דבי מדרשא דרבי ודר"ה ודר"ח שלהם היו, ולכך היו חייבים במזוזה, ומסתמא נבנו והוקדשו הנך בי מדרשות לתורה לרבים, ואעפ"כ חשיב בית, ואף שיש לדחות, הכי מסתברא וכן נראה עיקר.

ז) בית הכנסת שיש בו בית דירה, סתמא משמע דיש בבנין בית הכנסת חדר נוסף המשמש לדירה לחזן, וא"כ שמעינן דע"י הבית דירה, חשיב בהכ"נ כולו כבית דירה להתחייב במזוזה, דאל"כ מאי קמ"ל, ומיהו לא נתבאר אי מיירי בשפתוח לבהכ"נ, ואי יש לו פתח בפ"ע חוץ לבהכ"נ, וסתמא משמע דמיירי עכ"פ גם בשיש לו פתח בפ"ע, אמנם צריך ביאור אמאי חשיב בהכ"נ כבית, ע"י הבית דירה, הא סוף סוף אינו משמש לבית דירה כלום, אלא הבית דירה משמש לבהכ"נ, ודמי קצת לדירה העשויה לאויר, ושמא יש לומר

הצבור דאין להם דיורין שם, ואין נראה דחומרא דרבנן היא, ולא החמירו אלא למי שיש לו שם שם דיורין, דלאו מילתא דשכיחא היא שביאיו הסופר והשונה פירות טבולין לבתי ספר ותלמוד, ולא היו גוזרין בוה בגדר מחודש כזה, וצ"ל דדירה רעועה היא, לדעת התוס' משום דאינם מושאלין ממש לסופר ולשונה, ולדעת הרמב"ם משום דאינו משתמש שם שמוש דירה גמור, וגם עיקר מלאכתו מלאכת שמים היא, ואינו כמלאכת הבורסקי שהיא כולה לצרכי גופו, לכך לא חשיב דירה אלא לדידיה ולא לתלמידים שעיקר הבית עומד לצרכן.

ולענין מזוזה ועבור וטלטול כשהוא יותר מב"ס, לא נתבאר אי דירה רעועה כזו חשיבא דירה למחצה כמו לענין טבל או דלא חשיבא דירה כלל, ולענין עבור הדבר נוטה דחשיב בית לגמרי, דנראה דבית כל שהוא חשיב בית לענין עבור, וכמו דחשיבין בורגנין (ע"י לקמן ס"ק י"ג) וגדודיות כבית לזה.

ובתי ספר דידן, הנה בתי ספר של בני העשויים לתלמוד תורה, לדעת הרמב"ם היינו בית הספר ושמא מתעבר עם העיר, וחדר המנהל ושאר חדרי המשרד שיושבין שם הפקידים כל היום, פשיטא דמתעברין דלא גריעי מבורסקי, ובתי ספר של בנות שעיקרן אינן עשוין לתלמוד תורה או של נכרים, ודאי חשיב בית [ואף שהלמוד אינו מצורכי הגוף ממש, מ"מ הוא כעין צרכי הגוף דצרכים ללמוד הנצרך להם לכשיגדלו, וגם צרכין להתעסק באיזה ענין, ולהתחבר עם חבריהם וכיו"ב]. ולדעת התוס' יש בוה כמה חלוקים כמו שיתבאר לקמן סק"ו.

ו) לשיטת התוס' (כנ"ל סק"ה) פטורא דבהכ"נ ממזוזה הוא משום דהוא של רבים, וגרע מבית של שותפים, לפי שאין לו בעלים מיוחדים, וכמש"כ רש"י (יומא יב, א) בבאור החלוק דבהכ"נ דכרכים ודכפרים, ואמנם למסקנא אין חלוק בין בהכ"נ דכרכים ודכפרים, מ"מ ענין החלוק בין בהכ"נ לבית השותפים הוא על דרך זה, דבית השותפין יש לו בעלים מיוחדים, כעין בית של יחיד, אבל בהכ"נ אפילו דכפרים, אף שהוא שייך לכלל בני הכפר, מ"מ אין זה בעלות כדרך כל בעלות של בית של יחיד, לפי שכל מי שבא לדור שם נעשה שותף בו ממילא, וכל העוקר משם בטלה בעלותו ממילא.

כהיום יש ג' עניני בעלות בבתי כנסת ומוסדות צבור, האחד הוא בהכ"נ וכיו"ב שנתיידי ע"י בני

קבע, כסוכה, לא חשיב בית (וע"ע משכ"ב לקמן ס"ק י"ג-ט"ו), אבל בית גמור הראוי לדירת קבע, אף שאינו דר שם דירת קבע, כלשכת פרהדרין, חשיב בית גמור, ומסתברא דאין הפרש בין דירת שבוע אחד לדירת יום אחד, ומיהו הרשב"א בתשובה (תוס"ד) כתב דשמא אין שייך לשון דירה [לענין נדרים] בפחות משבוע כדירת עראי של סוכה ע"ש, וצ"ע לענין נדון דידן.

ולחאמור פונדקי (בית מלון), חשיב בית גמור, לענין עבור העיר. אמנם לענין מזווה הוא פטור, כמבואר במנחות (מד,א), וטעם הפטור לאו משום דלא חשיב דירה, אלא משום דאינו שלו, ולא ביתך הוא, ואפילו בית ששכרו לכמה שנים פטור מדאורייתא לדעת רוב הראשונים [תוס' (מנחות שם ובע"ז כ"א,א), והרשב"א (שבת קל"א,ב). וכ"ע דעת הרמב"ן והר"ן בח"י שם ובדף סג,א. מדפי הרי"ף] והרא"ש (מזווה ס"ו ט"ו ובתוספותיו ב"מ קא,ב. חולין קלה,ב) ומהר"מ חלאהו פסחים ד,א] משום דלאו ביתך הוא, ואינו חייב אלא משום דנראה כשלו או משום ישוב א"י* כדאמרינן במנחות (שם), מיהו לדרך ראשון שכתבו התוס' במנחות (שם) יש לומר דכה"ג לא חשיב דירה ואין בו שם בית, אבל נראה דכיון דנקטו התוס' לעיקר כדרך השני וכן כתבו רוב הראשונים, הכי נקטינן.

והא דלשכת פרהדרין חייבת במזווה מדאורייתא, ואף לרבי יהודה היא חייבת אם לא משום דהוי דירה בע"כ, אף שאין דר בה אלא שבעת ימים, נראה משום דהוי שפיר ביתך כיון דהיא מיוחדת לו לכל ימיו, ולא בעינן שיהא בית שלו לגמרי להורישו ולמוכרו, אלא שיהא שלו לכל ימיו, וגם לדרך ראשון שכתבו התוס' במנחות היינו טעמא, דכה"ג שהוא בית המיוחד לו לכל ימיו ואין אחר משתמש בו, אף שאינו דר שם אלא שבוע בשנה, שפיר חשיב דירה דידה].

ט) חנויות של מזון שהקונים יושבים ואוכלין בהן (מסעדות), נראה דאותן שבתוך העיר או סמוך לה, ובני העיר רגילין בהן, חשיבי בית, דהם משמשי לבני העיר לשמוש אכילה מעת לעת, והוא שמוש חשוב מתשמישי האדם, והרי זה כבית המרחץ שבני העיר נכנסים מעת לעת לרחוץ בו. אמנם מסעדות העומדות על הדרכים, ומשמשים לעוברי דרכים, נראה דלא חשיבי בית, דאמנם שמוש אכילה הוא שמוש

דבהכ"נ חשיב כקרפף ורחבה דלא חשיבי מוקפין לדירה אלא כשבית פתוח לתוכן, אמנם ממש"כ התוס' יומא (יא,ב) מבואר דבית פתוח לתוכו אין מועיל לזה, ואין חייב במזווה אלא פתח הבית ולא פתח בית הכנסת, וכן מבואר ברמב"ם (פ"ו הי"א), ומבואר דאין מועיל בית דירה הפתוח לבהכ"נ, ואין נראה לחלק בין בית דירה העשוי לחזן שהוא לצורך בהכ"נ, לבית דירה סתם, דביומא התם לא הוזכר דעשוי לחזן, ועוד דמסתברא ודאי דבית דירה דרבי ודר"ה ודר"ח, שהיו פתוחים לבית מדרשם שהיו מלמדים שם לתלמידיהם, לא גריעי מבית דירה דחזן, והרמב"ם כתב לענין נגעים (צרעת פי"ד הי"ד) בית הכנסת או בית המדרש שיש בהן דירה לחזן או לתלמידים וכו', ואין טעם לומר דבית דריש מתיבתא גריע מבית התלמידים.

והעיקר נראה דבית הכנסת שיש בו בית דירה, היינו שיש בבית הכנסת עצמו בית דירה, שמעמידין בקרן זוית בסוף בהכ"נ מטה ושולחן וכיו"ב ופורסין וילון, והוא משמש דירה לחזן הכנסת, וקמ"ל דאף דעיקרו נעשה לצורך בהכ"נ, מ"מ חשיב דירה ע"י דירת החזן, וכן נראה דעת המ"ב [בכה"ל שצ"ח ס"ו, ובחזו"א ק"י ס"ק כ"ח, קנ"ו לסי' שצ"ח ד"ה והאי] כתב דדעת המ"ב דדירת החזן היא בחדר בפ"ע וצ"ע כוונתו, דפשטות דברי המ"ב דמדמי לה לענין מערה משמע איפכא] וכן כתב החזו"א (שם).

גשר שיש בו בית דירה שאמרו דמתעבר עם העיר, ומשמע ודאי דכל הגשר מתעבר, נראה דמיירי שעשו ע"ג הגשר בית לדירת המוכס, וכיון דהגשר הוא יסוד בנין בית דירה זו, הרי כולו מכלל בנין הדירה, וע"ע ברבנו יהונתן (טו,ב. מדפי הרי"ף) ובמאירי (נ,ב) מש"כ בזה.

ובתי כנסיות שלהם היו חוץ לעיר כמש"כ הראשונים (רש"י קדושין עג,ב. תוס' ברכות כ,א. ו,א), ונראה דבתי כנסיות שיש בהן בית דירה והם בתוך העיר, ולא בשדות או חוץ לחומה, נדונים כחלק מן העיר ולא כעבור, וכן גשר שיש בו בית דירה וכמש"כ לעיל סק"ב.



ח) יומא י,ב. אלא אמר רבא בשאר ימות השנה כו"ע לא פליגי דפטורה וכו', ומבואר דהיקף מחיצות שאינו ראוי לדירת קבע ואינו משמש לדירת

* ופונדקי אין שייך ביה טעמא דישוב א"י, לפי שאינו עומד לשכירות זמן ארוך, אלא לימים, ודמיו יקרים, וגם בלא"ה מצוי לו שוכרין מעוברים ושבים הצריכין לו ללינת לילה אחד או כמה לילות.

להוכיח דמתעברין מהא דהוצרך התנא לומר דשובך אין מתעבר, אף שאין הבעלים דר שם ועומד שם תמיד, ולא הזכיר דין דיר וסוהר, אבל יש לדחות דטעם הזכיר התנא שובך הוא משום דיוקא, דשובך שאינו בתוך השדה חשיב מכלל הכפר וכמשנת"ב לעיל סק"ב.

ומסתברא יותר דאם היו מתעברין היה התנא שונה דין זה, דלאו מילתא דפשיטא היא דלא הוצרך התנא לשנותה, ומדלא שנה ש"מ דאין מתעברין, ועוד דנראה דדיר בלא"ה אינו מתעבר עם העיר, דאין מחיצותיו קבועות כלל (עי' רש"י יח"א. בכורות לה"ב), ולא עדיף מבורגנין בבבל דאמרין (כ"א, א) דאין מתעברין משום בידקי, ואם היה דין סוהר חלוק מדיר היה התנא שונה דבר זה, דהרי דומין הן בשמושן, ושווין בדין לענין טלטול ביותר מב"ס ומשום דמוקפין לדירה.

ובטעם דאין מתעברין, יש לומר דדירה בלא תקרה לא חשיבא דירה להתעבר עם העיר, ובפרט בזה שאין דירתו שם אלא משום צורך הצאן, ולא דמי לחצר וכיו"ב דמתעברת עם העיר וכדלקמן ס"ק י"ב, דשאני חצר שהיא משמשת לבית גמור שיש לו תקרה ונעשית כחלק מדירת הבית, מיהו לפ"ז צ"ל דג' מחיצות בלא תקרה אינן מתעברין עם העיר, אלא בחורבה שהיה לה תקרה ונפלה, ולעיל סי' ט' סק"א נתבאר מדברי הראשונים דמתעברין אף כשנעשו מתחלה כן, ושמא יש לחלק דשאני ג' מחיצות דאף שעתה אין להן תקרה, הן עומדים לעשות להן תקרה לכשיוכלו, ועיקר הבית כבר קיים. ולדעת הרשב"א יש לומר הטעם דדירת בהמה לא חשיבא להצטרף לעיר.

ולענין מזוזה איפליגו תנאי ביומא (יא, א), אי רפת ולולין חייבין במזוזה, ולדעת רש"י והריטב"א נראה לפרש, דרפת ולולין אין הרועה דר שם וגם אינו עומד שם תמיד, דרפת הוא בית העשוי לבקר, ועל פי רוב אין עושין בית גדול לזה כמבואר בב"ב (צח"ב), והטעם נראה לפי שלא היו רגילין לגדל הרבה בקר יחד, ושמא לפי שיש בו הרבה טירחא בחליבה, ואי אפשר לאדם אחד לגדל הרבה בקר, או מטעם אחר, וכיון שכן לא היה צריך לשהות שם הרבה, ולא היה הרועה דר שם, וכ"ש ולולין, [ומשא"כ בדיר וסוהר דסתמן עשוין לצאן שדרך לגדל מהן עדרים הרבה לבשר ולגיוזה, והן היקף מחיצות בעלמא ורגילין לעשותן היקף גדול יותר

חשוב, אבל כיון שכל האוכלים שם אינן משתהין שם כלל, אלא אוכלין והולכין, לא חשיב לדירה כלל, אמנם רוב פעמים חשיב בית משום דבעה"ב ופועליו שוהים שם כל היום, וה"ל כבורסקי דחשיב דירה כמשנת"ב לעיל סק"א, וכל הנדון הוא כשיש שם עוד בית מיוחד לסעודת האורחים.



י) דירת בהמה ועוף, אי חשיבא דירה, נראה דנחלקו בה הראשונים, דדעת רש"י דלא חשיבא דירה, ולכך פירש (י"ט, ב) דטעמא דדיר חשיב מוקף לדירה, משום שהרועה דר שם בלילה, וכ"כ ריש פ"ב (יח"א), דפסי ביראות היקפן לדירה הואיל ומימיהן ראויין לשתיית אדם והוי תשיש דירה מעלייתא, וכן דעת הריטב"א שכתב (כ"א, א) דדיר וסוהר לפי שהרועה עומד עמהם שם תמיד חשיבי היקף דירה, וע"ע בתוס' הרא"ש ריש פ"ב (יח"א), אמנם דעת הרשב"א (כ"א, א) דדירת בהמה חשיבא דירה, שכתב דפסי ביראות חשיבי מוקפין לדירה לפי שהבהמה עומדת שם, וע"ע משכ"ב לקמן סוף ס"ק י"ד.

והנה בברייתא דאלו שמתעברין, לא נזכר דין דיר וסוהר אף שהן מצויין בכל כפר, אמנם נזכר דין אורוות (*), דאינן מתעברין אלא אם יש בהן בית דירה, ומשמע דדיר וסוהר אין בהן חלוק אם יש בהן בית דירה או לא, ומיהו אכתי יש להסתפק אמאי לא הזכירן התנא, אי משום דפשיטא דמתעברין בכל גוונא, או משום דפשיטא דאין מתעברין, די ש לומר דעדיפי מאורוות משום דסוסיים אין טפולן רב, ואין צריך לעמוד שם תמיד או ללון שם, ומשא"כ בקר וצאן שטפולן רב משום שמגדלין מהם הרבה לפי שצריכין לחלבן וצמרן ובשרן, ויש בהם עסק הרבה בחליבה ובלידה ובטפול הוולדות הרבים, ויש לומר דגריעי מאורוות, לפי שאורוות הן בית, ומשא"כ דיר וסוהר שהן היקף מחיצות בעלמא.

ולכאורה יש להוכיח דדיר וסוהר אין מתעברין עם העיר, מהא דאמרין דגדר אינו מתעבר עם העיר, וסתמא היינו בגוונא דיש שם דירה וכמשנת"ב לעיל סי' ט' סק"א, ומיהו יש לדחות דשאני גדר שאין דרך דירה בכך, ומשא"כ בדיר וסוהר. ולכאורה יש

(* הרשב"א בעבוה"ק לא הזכיר אורוות ונראה דלא הוה גריס לה בברייתא (וכ"ה במקצת כת"י) וגם הרמב"ם (פכ"ח ה"ג) לא הזכיר זה.

יצא מהמקום המשותף לחלק שאינו משותף באחד משני המקומות, הוחלט מקומו באותו מקום, ושוב אי אפשר לו לצאת לחלק שאינו משותף במקום השני, דאין נותנין לו תחתיו שני מקומות (וכמו לרבי יהודה דאם בירר אינו יכול לחזור).

והשתא ע"כ צ"ל דדיר וסוהר מתעברין עם העיר, ומי שהוציא אוהו לעיר רשאי לילך בעבורה, דאל"כ במתני' דמיירי במי שהוציא אוהו לדיר וסוהר שלא במקום המשותף, לא יהא רשאי לצאת לעיר, דאי אפשר לחשוב העיר כתחתיו, אם כשיצא לעיר לא יוכל לשוב למקום רגליו במקום שהוציא אוהו, דאף דחשבינן כאילו הוציא אוהו למקום המשותף, היינו דחשבינן כאילו עומד גם שם לענין דיכול נמי לילך בעיר, אבל ודאי עיקר מקום רגליו הוא במקום שעומד, ואם כלפי אותו מקום אי אפשר לחשוב העיר כתחתיו, אין נותנין לו את העיר.

ומעתה יש לומר דגם להרמב"ן בעלמא אין דיר וסוהר מתעברין עם העיר, אלא דס"ל להרמב"ן (מההיא דמי שהוציא אוהו וכמשנת"ב) דהיקף מחיצות המוקף לדירה שאינו מתעבר עם העיר, כדיר וסוהר, היינו דווקא כשכולו חוץ לעיר, אבל כשמקצתו מובלע בעיר, אין חולקין היקף המחיצות שהוא רשות אחת ונדון כבית, לשני שמות, וחשיב עכ"פ כעבור לעיר.



יב) ירושלמי פ"ה סוף ה"א תני בשם רבי יודה אפילו זיוין וכותלין נמדדין עמה, רב הושיעא בעי אויר חצר מהו שימוד עמה וכו', והובא ברשב"א בשמעתיך, ונראה דקאי אגדודיות דמתני', ואמר רבי יהודה דזיוין כעין תקרה שיש תחתיהן כתלים נמוכים, והוא כעין מרפסת שעושין לאויר, ועושין לה תקרה מפני החמה, מתעברין עם העיר, ובעי רב הושיעא חצר אי מתעברת, דשמא אין מתעבר עם העיר אלא היקף מחיצות שיש לו תקרה כעין בית, ולא איפשטא בעיא דרב הושיעא, וכיון דתחומין דרבנן אזלינן בהאי ספיקא לקולא, וכן פסק הרשב"א בעבוה"ק (ש"ה-כ"ה), שכתב דקרפיפות המוקפין לדירה מתעברין עם העיר (וע"ע לעיל סי' ט"ז ס"ק י"ד מש"כ בדין חצר שבעיר).

אמנם סתימת הברייתא דאלו שמתעברין עמה, דלא הוזכר דין חצר וקרפף, משמע דפשיטא ליה דאין מתעברין, ולא הוזכר בברייתא, אלא בתים, או היקף מחיצות שדרין בתוכן כבור ושיח וגדר, ומיהו יש לומר לאידך גיסא, דסבירא ליה לתנא דכל היקף

מבית סאתיים (עי' שביעית פ"ג מ"ד ולעיל ריש פ"ב), ועיקר שם דירה שיש בהן הוא משום שהם סמוכים לבית ובעה"ב נכנס ויוצא שם תמיד, ולכך חשיבי דירה, ומ"מ כיון דאינו דירה גמורה אלא שהיא נטפלת לדירה, איפליגו בה לענין מזוזה, ולחד תנא הן פטורין ממזוזה משום דבעינן ביתך המיוחד לך. ולדעת הרשב"א יש לפרש בפשיטות, דטעמיה דמאן דפטור להו, משום דלענין מזוזה בעינן דירת אדם, אבל דירת בהמה אין חייבת במזוזה, דבעינן ביתך המיוחד לך ולא לבהמתך.

יא) כתב הרמב"ן (מ"ב, דמי שהוציא אוהו חוץ לתחומו ונתנוהו בעיר בלא מחיצות, מהלך את כולה ואת עבורה, אבל נתנוהו בעבורה של עיר אין לו אלא ארבע אמות, ולא נתן טעם לדבריו, והוא נראה מחדש מאוד לחלק בזה מסברא, והנראה דהוכרח לומר כן על פי מה שהוכיח לעיל שם, דמתני' דמי שהוציא אוהו, מיירי שהוציא אוהו לדיר וסוהר באופן שעל ידי מחיצות הדיר וסוהר הוא יכול להכנס לעיר ולילך בכולה, וס"ל להרמב"ן דדיר וסוהר מתעברין עם העיר, והשתא אי נימא דמי שהוציא אוהו לעבורה של עיר יכול להכנס לעיר, א"כ לא מכח המחיצות הוא נכנס לעיר ומהלך את כולה, אלא משום שהוא עומד בעבורה של עיר, ואפילו אם הדיר והסוהר ארוכין ויוצאין חוץ לשבעים ושיריים, והוציא אוהו חוץ לשבעים ושיריים, אף דלולי המחיצות לא היה יכול להכנס לעיר, מ"מ אינו נכנס לעיר מכח המחיצות אלא משום שהוא בעבורה של עיר, אלא שלולי המחיצות לא היה חשיב המקום שהוציא אוהו אליו כדירה ולא היה מתעבר עם העיר, ואין טעם לחלק בזה אי שבת באויר מחיצות או לא כדאמרינן בגמ', וע"כ צריך לומר דמי שהוציא אוהו לעבורה של עיר אינו יכול לצאת מארבע אמותיו ולהכנס לעיר, ורק בשהוציא אוהו לדיר וסוהר יכול להכנס בעיר ולילך בכולה, ומשום דע"י המחיצות חשבינן ליה כמי שעומד בעיר, והרי זה כמי שהוציא אוהו לעיר, דרשאי לילך אף בעבורה.

ונראה עוד דגם הא דדיר וסוהר מתעברין עם העיר, וגם הא דמי שהוציא אוהו לעיר רשאי לילך בעבורה, למד הרמב"ן מההיא דמי שהוציא אוהו, דתוכן דברי הרמב"ן שם דע"י המחיצות דחשיבי כבית ומובלעין בעיר, חשיב כעומד במקום המשותף לעיר ולמחיצות, וכמשנת"ב לעיל סי' ז' סק"ט, וס"ל להרמב"ן דאף מי שהוציא אוהו למקום משותף לשני מקומות, אף דרשאי לילך בכל שני המקומות איזה מהן שרצה, מ"מ אם

ואף דלא חשיבא דירה, מ"מ מתעברת עם העיר, כמבואר בברייתא דבורגנין שבשדות מתעברין עם העיר, ואף שאין בהן ארבע אמות על ארבע אמות שהוא שעור בית ודירה לכל דבר, וכמבואר בריש סוכה (ג,ב), דמ"מ כיון שהוא משמש לאדם וחזי למילתיה, יש בו קצת שם דירה ובית, ודי בזה לענין עבור, וכמו דגדודיות מתעברין עם העיר.

וממה שאמרו בפ"ק (כא,א) דהיכא דשכיחי בדקי או גנבי אין הבורגנין מתעברין עם העיר, משמע דהשומרים היו דרין שם שלא בקביעות, דאם לא היו משתמשינן בהן אלא להציל מן החמה, מאי איכפת להו בשטיפת בדקי ובגנבי [מש"כ רש"י דגנבי להו, היינו מה שבתוך הבורגנין וכמו שפירש רבנו יהונתן], וע"כ דהיו דרין שם אלא שלא היתה דירת קבע, והיכא דשכיחי בדקי וגנבי אי אפשר לדור שם כלל, וכ"נ ממה שפי' רש"י בסוכה (ג,ב) אהא דאמרינן דבורגנין מתעברין עם העיר אף שאין בהן ד"א, ומשום דחזי למילתיה, ופרש"י ללינת לילה לאדם אחד, אבל סוכה המשמשת לצל ואויר בעלמא, יש לומר דאינה מתעברת עם העיר.

והיכא דמשתמש בה לדירת קבע, שפיר חשיבא דירה לכל דבר, וכדאמרינן לענין סוכות של יוצרים, דהפנימית חייבת במזוזה.

וממה שאמרו בברייתא ובורגנין שבתוכה, והיינו שבשדות וכמו שפרש"י, משמע דבורגנין שבעיר מצטרפין להחשב כעיקר העיר ולא כדין עבור, וכדין צריפין שנתבאר לעיל סי' ט"ז סק"ה דמצטרפין לעיקר העיר, וצריפין היינו בורגנין*, דהרי פירש רש"י (נה,ב) דצריפין היינו דירה של הוצין וערבה, ובורגנין פירש (סוכה ג,ב) שהוא צריף שעושין מן ערבה וקנים, וטעם דלא חשיבי צריפין בפ"ע להחשב כעיר, משום דלא קביעי וכדפרש"י, והעיקר נראה דכל הדברים המתעברים עם העיר, נדונים כעיר עצמה כשהן בתוך העיר וכמש"כ לעיל סק"ב.

ונראה דעיקר גדר סוכה לענין זה, הוא כל בנין עראי ואפילו הוא מגין מפני הגשמים, וכגון שכסה גגו בעורות וכיו"ב, דאין דרך לדור דירת קבע אלא בבנין גמור העשוי לקביעות, וכל שאינו עשוי בבנין גמור סתמו אינו עשוי לדירת קבע.

מחיצות שיש בו בית דירה גמור, פשיטא דמתעבר עם העיר, דהרי עיקר שם העיר מיוסד על בתים וחצרות, וכן חומת העיר, חשיבא כעיר עצמה ונותנין לה עבור, אף שהיא היקף מחיצות בלא תקרה.

ובאמת ספיקא דרב הושעיא צריך באור, דמ"ש מחיצות חצר מחומת העיר, והרי אויר חצר משמש תשמיש דירה יותר מאויר עיר, ואם חומת העיר מתעברת לעיר הסמוכה לה, כ"ש דחצר מתעברת, ואין לומר דעיר מתעברת יותר בקל לעיר אחרת, דאדרבה חצר ראויה להתעבר יותר מעיר, דעבור אינו נעשה חלק מגוף העיר, אלא הוא כחלק נוסף ונטפל לעיר, ואי אפשר לדון עיר אחת כעבור דחברתה, וכל ענין צרוף ערים בתוך קמ"א ושיריים, אינו אלא לענין התפשטות השביתה וכמשנת"ב לעיל סי' ט"ז סק"ח. והעיקר נראה דשאני חומת העיר ממחיצת חצר, לפי שחומת העיר אינה כמחיצה בעלמא סביב העיר, כמחיצת חצר סביב הבית, אלא היא עצם דירת העיר, וכשם דתכלי הבית אינן מחיצה סביב הדירה, אלא הם עצם הדירה, כך חומת העיר היא דירת העיר וכל בני העיר דרין בה [וע"ע משכ"ב לעיל סי' ט"ז סק"י"ג].



(ג) סוכה אף העשויה בדפנות כיון שאין ראויה לדירת קבע, לא חשיבא בית, אף אם משמשת לאיזה תשמיש מצרכי האדם, או ששוהה שם בכל יום כמה שעות למלאכתו, כדאמרינן ביומא (י,ב), דסוכה בשאר ימות השנה פטורה לכו"ע, ומשמע שם דטעמא משום דהוי דירת עראי, ואף דהיא משמשת לו לצל ואויר שהוא תשמיש מתשמישי האדם, מ"מ כיון שאינה ראויה לדירת קבע לא חשיבא דירה, ומ"מ חשיבא מוקפת לדירה, ומטלטלין בה בשהיא יותר מב"ס, וכדאמרינן באילן המיסך על הארץ (טו,א. צט,ב), דאין מטלטלין בו יותר מב"ס משום דהוי דירה שתשמישה לאויר, שזה טעם דלא ליחשיב דירה אף בבית הראוי לדירת קבע, ומבואר דאם אין תשמישו לאויר, כגון שמשמש לו לצל ואויר בעלמא, מטלטלין בו יותר מב"ס, וכן מבואר (כב,א) בההיא דבורגנין (סוכות שעושין שומרי העיר – רש"י כא,א. וכמבואר בסוכה ה,ב), וע"ע לקמן ס"ק י"ד מש"כ בשיטת הר"ח וסיעתו בגדר דירה שתשמישה לאויר.

(* היינו כעין בורגנין, אבל אינן ממש דבר אחד, וכדתנן במעשרות (פ"ג מ"ז) ובאהלות (פ"יח מ"ט), ונראה דהצריפין היו גדולים, שהיו משמשין לדירת איש וביתו, כדמשמע בגמ' (נה,ב), וגם היה תשמישן לדירה ולא לאויר, ובורגנין הם קטנים ועשויין לאדם אחד וכדפרש"י בסוכה (ג,ב), ותשמישן לאויר.

ובתים העשויין לטלטל, כגון בית שספינה או ע"ג רכב, אף אם הוא עשוי בבנין גמור לקביעות, ודרין בו דירת קבע, אף דסתמו אינו עשוי לדירת קבע, חשיב בית ודירה לכל דבר. ומ"מ אינו מתעבר עם העיר, וכדאמרינן בברייתא דבית שבספינה אינו מתעבר עם העיר, ופרש"י בית שבספינה, לא קביע ליה דוכתא פעמים שהוא בתוך שבעים לעיר פעמים שאינו, והיינו דטעמא דאינו מתעבר לפי שהוא עשוי לטלטל, ואין מתעבר עם העיר אלא דבר הקבוע במקומו שאפשר לדנו כחלק מהעיר, ולא דבר העשוי לטלטל. וה"ה בכל זה למיני אהלים שאין תוקעין אותן באדמה ועשויין להטלטל ממקום למקום בקל, והנך גריעי טפי, דלא חשיבי מחיצה כלל ואין מטלטלין בה יותר מב"ס, לפי שהן עשויין לפרק בכל יום, וכמחיצת אדרכלין דאמרינן (כ"א), דלצניעותא עבידא ולא שמה מחיצה, מיהו לפי מה שיתבאר לקמן ס"ק ט"ו י"ל דחשיבי דירה להולכי דרכים.

יד טו, א. משום דהוי דירה שתשמישה לאויר וכו', דעת רש"י דענין דירה שתשמישה לאויר, שדרין בה לצורך שמירת אויר שחוצה לה, ומשמע דאפילו היא בנויה בנין קבע, וכן דעת רבנו יהונתן (ד.ב. מדפי הרי"ף) והרשב"א (כ.ג.א. צ.ט.ב. עבוה"ק ש"ג ע"ח-ע"ט) והרי"ד (פסקים כ.ב.א) והרי"ז (פ"ב ה"ב), והן מפרשין ענין בורגנין שהוא עשוי לשומרי העיר או לשומרי פירות שבשדה.

ושורש הדבר אינו משום דאין הבית משמש לדירה, דהרי בית המשמש למלאכה כבורסקי וכיו"ב, שפיר חשיב בית לכל דבר, כמשנת"ב לעיל סק"א, וה"נ זו היא מלאכתו לישב שם לשמור השדות והפירות, אלא טעמא דכל עשיית הבית ושמושו הוא לצורך אויר שחוצה לו, ונעשה הבית טפל לאויר שחוצה לו.

ומסתברא דכשם דלא חשיבא דירה לענין דחשבינן לה שאינה מוקפת לדירה, ה"נ לא חשיבא בית, לענין מזוזה ושאר דברים.

ודעת הר"ח (כ.א.א) דבורגנין הן כמין שובכין עשויין בשדות לצורך בהן תבואה, וכן פי' הערוך (ערך ברק) בחד פירושא (ע"ך ברגן) והר"מ והר"ש והרא"ש (מעשרות פ"ג מ"ז אהלות פ"ח מ"י, אמנם הר"מ במעשרות פי' שהן לשמירת הדרכים והוא על דרך פי' רש"י, והרא"ש באהלות שם פירש כפרש"י שהיא לשומרי פירות), וצ"ל שדרין שם הפועלים או שומרי הבורגנין וכמשנת"ב לעיל סק"ב.

וגדר דירה שתשמישה לאויר לשיטת הר"ח וסיעתו, היינו בית עראי שסתמו אינו ראוי לשמש דירת קבע ולא נעשה לדירת קבע, אלא לאויר וצל או לשמירה וכיו"ב, וכגדר סוכה שנתבאר לעיל ס"ק י"ג, שכתב הר"ח (טו, א) דתל ונקע גבוהין י' וכיו"ב, היינו דירה שתשמישה לאויר [ועמשכ"ב לעיל סוף סק"ד] וכן לעיל גבי שיירא גי' הר"ח (טו, ב) והרי"ף (ד.ב. מדפי הרי"ף) חצר שתשמישה לאויר, אף שהיא משמשת לדירה בתוכה לשיירא, ובסוכה (כ.א.א) כתב לענין אילן המיסק וז"ל משום דהויא תשמישתיה לאויר כלומר אין שם בית וכו', וכן דעת הרא"ה שכתב (סוכה שם) דירה שתשמישה לאויר פי' כל דירה שאין עשויה לדור בה בקבע וכו', וכ"כ הריטב"א (סוכה שם), וז"ל ספר העתים (קכ"ד) וכל דירה שתשמישה לאויר כגון בורגנין שבשדות וכו' אע"פ שדרין בורגנין שם כיון (שהיא) [שאינה] כדירת בני אדם קרי ליה דירה שתשמישה לאויר ואין נוהגין מנהג דירה עכ"ל, גם ממשכ" הרמב"ם (סוף פט"ו) נראה דעתו כשיטה זו. ודעת הרא"ש בזה לא נתבארה בפסקיו, ומדברי הטור (ריש סי' שני"ח שס"ב) משמע קצת דס"ל כהר"ח.

וכללו של דבר נחלקו רש"י ור"ח וסיעתן, בשני דברים, האחד בבית גמור הראוי לדירת קבע, שנעשה לצורך שמירת אויר שחוצה לו, דלדעת רש"י וסיעתו לא חשיב דירה כלל, מלבד לענין עבור העיר, ולדעת הר"ח וסיעתו חשיב בית גמור וכדן בורסקי (ע"י לעיל סק"א). השני בית כעין סוכה שסתמו אינו ראוי לדירת קבע ולא נעשה לדירת קבע אלא לדירת עראי, דלדעת רש"י וסיעתו לא חשיב בית לענין מזוזה וכיו"ב, אבל חשיב מוקף לדירה ומטלטלין בו יותר מב"ס וכ"ש דמתעבר עם העיר, ולדעת הר"ח לא חשיב מוקף לדירה.

ולשיטת הר"ח צ"ל דהא דחשבינן דיר וסהר כמוקפין לדירה, ולא כדירה שתשמישה לאויר, משום דדירת בע"ח חשיבא דירה לענין זה (ע"י לעיל סק"י), והיקף מחיצות בלא תקרה חשיב לבע"ח כבית גמור לאדם. ומיהו הריטב"א ס"ל כהר"ח כנ"ל, וס"ל דדירת בע"ח לא חשיבא דירה, דכתב (כ.ב.א) דדיר וסהר חשיבי מוקפין לדירה, לפי שהרועה עומד עמהם שם תמיד, וא"כ יקשה מ"ש מדירה שתשמישה לאויר, והרי גם בבורגנין עומדים השומרים תמיד לשמור הפירות, ושמא יש לומר דאף דדירת בע"ח לא חשיבא דירה לחשוב המחיצות כמוקפין לדירה, מ"מ עם דירת האדם שדר שם אף שלא כדרך דירת קבע, חשיב שפיר דירה.

צניעות מחיצה שתשישה לאויר היא, וא"כ קשה מנא ליה לרב פפא דטעמא דרב אסי משום דלצניעותא עבידא, ושמא טעמיה משום שתשישה לאויר, ועוד אמאי לא אקשו ליה אמוראי לרבא ממחיצה שתשישה לאויר דתניא בברייתא (כב,א), ואקשו ליה מדרב אסי ורב הונא, והנה הר"ח מפרש דקנה קנה דעביד רב הונא ב"ח, היה כדי לעשות היקף לדירה לבית שבנה בבוסתנא לאחר שהוקפה, ואהך מחיצה דקנה קנה אקשו ליה אמוראי לרבא, ובוה מיושב הכל שפיר, דיש חומרא במחיצת צניעות, שאף אם בית דירה פתוח לה ופתח ולבסוף הוקף, לא חשיב מחיצה לדירה, ומשא"כ במחיצה שתשישה לאויר כמחיצת חצר וקרפף.

אמנם אכתי קשיא הא דקרפף דפתח ולבסוף הוקף חשבינן ליה מוקף לדירה, והרי סתם קרפף שהוא עשוי להכניס שם עצים לאוצר וכיו"ב (רש"י יח,א), אין דרך לעשותו במחיצה גמורה אלא כעין שתי וערב, וגם כהיום עושין כן, וא"כ אף בשפתח ולבסוף הוקף לא יהא שרי לטלטל בו יותר מב"ס, דהא מחיצת צניעות היא [וכמש"כ הרשב"א (כה,ב), ועי' בסמוך מש"כ בבאור דבריו שם] וגריעא ממנה דאף לצניעות בעלמא לא חזיא אלא לאוצר, והאיך לא הוזכר במשנה ובגמ' בשום דוכתא דמחיצת שתי וערב אינה מחיצה לטלטל בה יותר מב"ס, ואדרבה משמעתתא דשיירא משמע דמחיצת שתי וערב מחיצה גמורה לכל דבר, והאמת דהר"ח מפרש (כו,א) ענין מחיצת צניעות ואדרכלין דהיינו מחיצת שתי בלא ערב או ערב בלא שתי, וכלומר מחיצה גרועה שאין לה שם וצורת מחיצה, אבל כל שעשויה שתי וערב מחיצה גמורה היא ואף שאינה ראויה לא לדירה ולא לצניעות, ואם הוקפה לדירה מטלטלין בה יותר מב"ס.

ומדברי התוס' והרא"ש (בתוספות) דפירשו קשיא דר"פ משום מחיצות האבורנקא, ולא משום מחיצת קנה קנה דעביד רב הונא ב"ח, משמע דהן מפרשין מחיצת צניעות ואדרכלין כפי רש"י והרשב"א והריטב"א, ולפ"ז צ"ל דאף שהרא"ש במעשרות מפרש ענין בורגנין כהר"ח, מ"מ לענין הלכה בדין מחיצות נקט לעיקר כדעת רש"י וסיעתו, וכמו שפירש באהלות.

ודעת הרמב"ם (פ"ז הט"ו) דמחיצת צניעות אינה מחיצה כלל והרי היא כמחיצה פחות מעשרה טפחים, ושמא הוא מפרש דמחיצת צניעות ואדרכלין הוא כמו וילון בעלמא, והוא מפרש דמחיצות האבורנקא היו עשוין וילונות או מחצלות תלויות

(טו כו, א). כיון דלצניעותא עבידא לה לא היא מחיצה וכו', ופרש"י (כו,א) וז"ל כיון דלצניעותא היא ולמחר סתרי לה לאו כלום היא, והא נמי לצניעותא דיום ולילה בעלמא היא דעבידא ולא דירה היא עכ"ל, ומשמע דהיא מחיצה שאינה קבועה כלל ואין עליה שם בנין אלא כמשל הבגד העשוי לצניעות, אמנם לפי פי' הגאונים דמייתי לקמן שם ותפסו לעיקר וכן נקטו התוס', וכן לפי הרשב"א והריטב"א והרא"ש בתוספותיו, דקאי אמחיצות האבורנקא, צריך לומר דאף מחיצות קבועות פעמים לא חשיבי אלא כמחיצה לצניעותא, והגדר בזה נראה דהוא מחיצה קלה שאינה ראויה לתשיש דירה גמורה, ואין דרך לעשותה אלא במקום שאין משתמשין שם בקביעות אלא דרך עראי, וכה"ג לא חשיבא המחיצה כמחיצת דירה אלא כמחיצת צניעות, וז"ל הרשב"א ור"פ הקשה לו ממחיצת אדרכלי שהיא מחיצה עשויה חוצבי אבנים להניח שם כליהם לפי שעה ושלא יראה האדם אותם לעתים כשהם יגיעים ונוחים שם או כשהם אוכלין שם לפי שעה כדי לעמוד שם בהצנע וכו', ומחיצות האבורנקא נמי לצניעותא בעלמא הן עשויות לעמוד שם לפי שעה לנוח ולהתענג לרוח היום ושלא יראה אדם העומד שם או האוכל שם לפי שעה, וכעין זה כתב הרשב"א בעבוה"ק (ש"ג-פ) והריטב"א (כו,א).

והנה לעיל ס"ק י"ג-י"ד נתבאר שיטת רש"י והר"ח וסיעתן בגדרי דירה שתשישה לאויר וסוכה, לדעת רש"י סוכה העשויה לדירת עראי, אף דלא חשיבא בית לענין מזוזה, מ"מ חשיבא דירה, ומטלטלין בה יותר מב"ס, ולדעת הר"ח לא חשיבא דירה ואין מטלטלין בה יותר מב"ס והיינו דירה שתשישה לאויר, והשתא לדעת רש"י וסיעתו ע"כ צריך לחלק בין סוכה ובורגנין (שאינן עשוין לאויר) וצריף דחשיבי דירה, למחיצת צניעות דלא חשיבא דירה, וצ"ל דסוכה וצריף ובורגנין עשוין לתשיש דירה גמורה אלא שאינה דירת קבע אלא דירת עראי, ולכך מחיצותיהן עשוין כעין כתיב בית, אלא שהן עשוין מדברים קלים כקנים וערבה וכיו"ב, ואינן ראויין לבית ודירת קבע, ומחיצת צניעות היינו מחיצות קלות שאינן שלמות או שהן ארעיות מאוד ואינן עשויות לתשיש דירה גמורה ואפי' דרך עראי.

אמנם לדעת הר"ח אין הפרש בין דירה שתשישה לאויר למחיצת צניעות, דתרווייהו לא חשיבי דירה ואין מטלטלין בהן יותר מב"ס, וכל מחיצת

וכיו"ב, והנדון היה על האבוורנקא אי חשיבא מוקפת לדירה וכפי שאר ראשונים.

ולענין עבור נראה דבית העשוי לצניעות אינו מתעבר, ולא דמי לבורגנין דמתעברין אף דלא חשיבי מוקפיין לדירה, דשאני בורגנין שהן עשויין לתשמיש דירה גמורה עכ"פ דרך עראי כמשנת"ב לעיל ס"ק י"ג, ומשא"כ בית העשוי לצניעות, שהוא בית שאינו עשוי וראוי כלל לתשמיש דירה גמורה, וכ"ש לדעת הרמב"ם דס"ל דאינה מחיצה כלל.

כתב הרשב"א בעבוה"ק בד"ן ספינה (ש"ד ר"י-ר"ב) אניות גדולות שמחלקין אותן לחדרים וכו', ואפשר שמחיצות שנושין בספינה אינן מחיצות שאינן אלא לשעה לאכול שם בצניעות וכל מחיצה שאינה אלא לשעה לצניעות כמחיצת האדריכל אינה מחיצה וצריך להתיישב בדבר עכ"ל, ולפי מה שנתבאר לעיל, אין כוונת הרשב"א דוקא במחיצות הנעשים ליום או כמה ימים, אלא ה"ה במחיצות הנעשים לקביעות כמחיצות האבוורנקא, אלא שהן מחיצות קלות שאינן ראויין לתשמיש דירה גמורה, אלא לתשמיש צניעות לפי שעה ליושבי הספינה שאין קובעין דירתן שם [ועי' בה"ל סוף סי' שפ"ב].

טו, ב. שיירא שחנתה בבקעה והקיפיה כלי בהמה וכו', ולקמן טז, ב. מבואר דאם המחיצה של שתי וערב, נותנין להן אף יותר מב"ס, ואפילו פנוי הרבה, וקשה דכיון דאינן חוננין כאן אלא לשבת ומניחין מחיצות קלות בעלמא ככלי בהמה וכיו"ב שתי וערב, אם כן הוה ליה כמחיצת אדריכלין דלצניעותא עבידא ולא הוי מחיצה לטלטל יותר מבית סאתיים, ולשיטת הר"ח וסיעתו [הנ"ל ס"ק י"ד] קשיא נמי, דסתמא משמע דמיירי נמי בשעה דרין במחיצה עצמה בלא אהלים, וא"כ ה"ל דירה שתשמישה לאויר [וכ"ה גי' הר"ח (טז, ב) והר"ף (ד, ב) מדפי הר"ף] שם] דאין מטלטלין בה יותר מב"ס, ואפילו דרים באהלים נמי לא יועיל לחשוב המחיצות כחצר לדירת האהלים, דהאהלים עצמם דירה שתשמישה לאויר נינהו, ולא עדיפי מבורגנין, והנראה דלא אמרינן דמחיצה דלצניעותא או שתשמישה לאויר, לא הוי מחיצה, אלא כשהן בעיר או סמוך לעיר, שאותן המשתמשים במחיצה, עיקר דירתן הוא בביתם שבעיר, אבל הולכי דרכים, שאין להם דירה אלא מחיצה זו שהקיפו לעצמם, וכך דרכם, שפיר חשיבא מחיצת דירה, לטלטל בה יותר מב"ס, אמנם לענין עבור נראה דאין מתעברין, דמחיצה העשויה

מכלים העשויין להנטל למחר, הרי היא כבית שבספינה וכנ"ל ס"ק י"ג.

כתב הרשב"א (כה, ב) וא"ת בין לר"פ בין לר"ה ברדר"י מחיצות קרפף ב"ס דעלמא היאך הן מועילות להתיר לטלטל בתוכן והא לנחת ולצניעותא בעלמא הן עשויות י"ל דמחיצות הויין אבל מחיצות לדירה לא הויין, ומחיצות חבלים וקנים ואוכפות שאמרו בפ"ק שהן מחיצות לשיירא להתיר אפילו ביתר מב"ס וכו' עכ"ל, דברי הרשב"א ממה שהקשה ממחיצות חבלים וכו', סתומין, דלא פירש מאי קשיא ליה ומה תירץ, דמתוך מש"כ בשמעתתא דשיירא ובעבוה"ק (ש"ג פ"א קט"ו-קט"ז) מבואר דמחיצה של שתי וערב מועלת אף ליחיד השוכת שם ביותר מב"ס, דחשיבא מחיצה לדירה, אף שהיא עשויה נקבים ונקבים ומכלי בהמה וחבלים וכיו"ב, וגם מבואר בעבוה"ק דמחיצה של שתי בלא ערב או ערב בלא שתי ששוכתין בה הולכי דרכים, חשיבא מחיצה גרועה בעלמא, אבל לא חשיבא מחיצה לנחת ולצניעותא. והנראה דקשיא ליה הא דמשמע בשמעתתא דשיירא, דמחיצות של שתי או של ערב מותרין לשיירא אף ביותר מב"ס, אף כשלא נעשו לצורך השיירא, דהא אמרינן ובלבד שלא יהא ב"ס פנוי, ואין דרך שיירא להקיף מחיצות יותר מצרכן הרבה, והא ודאי דמחיצות כה"ג מלאות נקבים סתמן אינן נעשין לדירה אלא לנחת ואפילו לצניעות לא חזיין. אבל היכא דנעשו לצורך דירה הולכי דרכים שפיר חשיבי מחיצות לדירה, אלא שכיון שאינן אלא שתי או ערב, מחיצות גרועות הן ולא חשיבי כלל ואין בהן שם דירה, וכשהן של שתי וערב, ונעשו לדירה ליחיד או שיירא, שפיר חשיבי מחיצות לדירה לטלטל בהן יותר מב"ס וכמשנת"ב לעיל.

[אוכפות שהזכיר הרשב"א בתוך דבריו, משום דמשמע ליה דאינן עשויין כמחיצה שלמה, וכמש"כ בעבוה"ק (ש"ג-קט"ז) וז"ל ואין בין קנה לקנה שלושה טפחים או בין אוכף לאוכף כמלא אוכף, וס"ל דכה"ג שהמחיצה כולה עשויה פתחים פתחים כעין קנה קנה, חשיבא כמחיצה של שתי בלא ערב, וע"ע מ"ב ש"ס סק"ג.]



טז, כה, א. קרפף בית שלש וקירה בו בית סאה וכו', ומודינא בקרפף וכו' אויר חצר מייתרו, שמעתתא זו עמומה ורבו בה שיטות הראשונים, ונזכיר

שנפרץ במלואו לחצר, וה"נ הוה מצי למימר, ומודינא בשני קרפיות פחות מב"ס שנפרצו זה לזה. אמנם לפי התוס' אתא שפיר דמיירי שהמחיצה שנפרצה היתה של חצר ונעשית לדירה לחצר, וקודם שנפרצה, היתה המחיצה נדונית כחצר, ומותר להכניס ממנה ומעל גבה לחצר אף לרבנן, ואסור להכניס ממנה וע"ג לקרפף לרבנן, והשתא כשנפרצה, אף דמקום המחיצה מצד עצמו חשיב כמקום המשמש לדירה, מ"מ כיון דנעשה חלק מהיקף מחיצות הקרפף, וחוי' לגיפופי החצר, הרי הוא משלים ומייתר הקרפף לשעור יותר מב"ס, והוא כעין דין קירוי שנחלקו בו רבה ור"ז.

ושו"ר דכדרך זו כתב הר"ן, שהקשה בהא דאמר ר"ז ומודינא, דמאי שייכא הא בהא דלעיל, ופירש שם כעין פירוש התוס' ע"ד שנתבאר, אלא שמדבריו נראה דגם מקום הקירוי נדון כקרפף, אלא שהוא נדון כמקום בפ"ע לענין שעור יותר מב"ס, וכלומר דלא חשבינן למקום המקורה ושאינו מקורה בחד שעורא, ודברי הר"ח נוטין לדרך זו, דפי' דאכסדרה מוקפת ג' מחיצות, ופסק כרב דאמרין פ"ת בכה"ג דאיכא מחיצות, ופסק נמי לקולא כר"ז, וכתב הכל כאחד ומשמע דלא שייכי זה בזה כלל, וגם כתב דטעמא דר"ז דאין הקירוי מייתרו דמקום הקירוי חלוק הוא זה מזה, וזה משמע קצת על דרך הנ"ל.

[בתוס' הרא"ש בשמעתין כתב לפרש פי' הר"ח בהיהא דארזילא, ופירש הטעם דלא אמרינן פי תקרה לפי שהוא עשוי חבלים חבלים שאין בהן טפח, וזה תימה דכפי' הר"ח מבואר הטעם משום שהוא פתוח מכל צד בלא מחיצות כמש"כ התוס'. גם כתב להקשות מ"ט דר"ז וגם זה תימה לפי מש"כ לקמן פרק כל גגות וכדלעיל וצ"ע].

ומ"מ למדנו דעת התוס' דקרפף מקורה מטלטלין בו אף ביותר מב"ס, וכ"כ הרא"ש בתוספותיו, ונראה דהיינו דוקא בקירוי גמור כעין תקרת בית, אבל קירוי סכך וכיוצא בזה שאינו ראוי לדירת קבע, אינו מועיל לזה, וכמבואר בהיהא דאילן שהיה מיסך על הארץ (צ"ט.ב. ועי' בפרש"י שם ולעיל כ"ב.א. ורשב"א כ"ג.א. ובעבוה"ק ש"ג-ע"ח).

ולענין הלכה צ"ע אם יש להקל בזה כדעת התוס', דדעת רוב הראשונים הלא הם רש"י והרמב"ם

דבריהם בקצרה, דעת רש"י דטעמא דרבי זירא משום פי תקרה, דה"ל כקרפף יותר מב"ס שחלקוהו במחיצה, ונעשה כשני קרפיות שכל אחת מהן אין בה יותר מבית סאתיים, וס"ל לר"ז דלא כסתמא דשמעתתא דפרק כל גגות (צ"ד.ב.) דמשמע דפשיטא לכו"ע דלא אמרינן פי תקרה בגג משופע, והוא תימה וכבר הקשה כן הרא"ש בתוספותיו.

דעת הרמב"ם (פ"ט"ז ה"ז, פ"י"ז הל"ה) וכפי שבארו המ"מ*, דאמנם בבקעה לא אמרינן פי תקרה אלא בשיש לו ג' מחיצות או שני מחיצות לרב, אבל בקרפף ס"ל לרבי זירא דאף אם קירה באמצעות הקרפף באופן דאין לקירוי מחיצה משום צד, מ"מ כיון דהקרפף מוקף מחיצה, אף שהיא מחיצה שאינה עשויה לדירה, לא מיחשב הקירוי כפרוץ מצד לצד, ואמרינן ביה פי תקרה מכל צדדיו, וקי"ל כר"ז, וכדרך זו נראה דעת הסמ"ג (עשין דרבנן א').

דעת הרשב"א ממש"כ בתשובה (ה"ה ל"א), דטעמיה דר"ז משום פ"ת, וס"ל בדין פ"ת להקל דלא כרב ושמואל, ופסק בתשובה (שם) ובעבוה"ק (ש"ג ק"ו) דלא כר"ז. וכן דעת הראב"ד (הובאו דבריו בשו"ת הרשב"א הנ"ל).

דעת התוס' בטעמא דר"ז לא נתבאר בשמעתין, ובטעמא דרבה הביאו פי' הר"ח ופרש"י, אמנם לקמן פרק כל גגות (א.צ.) מבואר דעתן, דטעמיה דר"ז משום דקרפף מקורה מותר לטלטל בו אף בשיש בו יותר מב"ס, וכ"כ הרא"ש בתוספותיו שם, וסתימת דבריהם שם משמע דעיקר הדבר אמת גם לרבה, אלא דפליגי רבה ור"ז כשעיקר הקרפף אינו מקורה, אי משלים חלק המקורה לחלק שאינו מקורה, לשעור יותר מב"ס, דאמנם כשהוא בפ"ע לכו"ע שרי לטלטל בו, מ"מ כשהוא מצורף במחיצה אחת עם קרפף שאינו מקורה, הרי הוא משלימו לשעור יותר מב"ס.

ואם כנים הדברים אתיא שמעתין שפיר כשיטת התוס', דלשיטת שאר ראשונים דנחלקו רבה ור"ז בדין פ"ת, לא מיפרשא לן שמעתתא שפיר, דלמאי נחלקו בקרפף שלש שקירה בו בית סאה, ולא נחלקו בפשיטות בקרפף יותר מב"ס מקורה כארזילא בלא מחיצות, גם לא נתבאר הא דאמר ר"ז ומודינא בקרפף שנפרץ במלואו לחצר וכו', דמה ענין זה אצל זה, והרי בקירה פליגי בהלכות פי תקרה, ומה שייך זה לענין קרפף

* ופי' הרשב"א בתשובה (ה"ל"א) נראה דוחק וגם הרשב"א נראה דלא הוי ברירא ליה הך פירושא ע"ש.

מערכי

סימן יז

תבונה

קמא

ה. גשר שיש על גביו בית דירה למוכס, כיון דהבית דירה בנוי ע"ג הגשר, חשיב הגשר כולו מכלל הבית ומתעבר עם העיר. (סק"ז)

ט. בית מלון מתעבר אם העיר. (סק"ח)

י. מסעדות המשמשות לבני העיר, מתעברות עם העיר, אבל אם משמשות בעיקר להולכי דרכים שחוץ לעיר, ויש שם בית מיוחד לאכילת האורחים, אותו בית אינו מתעבר עם העיר, אבל הבית שבו עומדים אנשי המסעדה מתעבר עם העיר וכנ"ל ס"ד. (סק"ט)



יא. בית הכנסת אינו מתעבר עם העיר, ולדעת התוס' אין הפרש בין בהכ"נ לכל בית המשמש לצבור ושייך להם, אבל לדעת הרמב"ם רק בית המשמש לענין שאינו מצרכי הגוף כגון בהכ"נ ובהמ"ד וכיו"ב, אינו מתעבר עם העיר, ואין בזה הפרש אם הוא של צבור או של יחיד. (סק"ה)

יב. אם אדם דר בתוכו, כגון שעשו וילון בקרן זווית ומשמש שם שמש בהכ"נ או איש אחר, לדירה, הרי הוא מתעבר עם העיר. (סק"ז)

יג. נראה דבית כנסת שיש לו אפטרופוס קבוע שכל עניני בית הכנסת מתנהלים על ידו, והוא כעין בעלים דבהכ"נ, וגם אם דר בעיר אחרת בהכ"נ עומד תחת ידו, ומוריש אפטרופוסו ליורשו, חשיב כבית הכנסת פרטי לענין זה, ומתעבר עם העיר לדעת התוס', וכן שאר בתים המשמשים לצבור. (סק"ו)

יד. בית ספר של תנוקות של בית רבן, לדעת הרמב"ם יש להסתפק אם מתעבר עם העיר, והדבר נוטה שהוא מתעבר עמה, וחדרי המנהל והפקידים ודאי מתעברים, ולדעת התוס' אם הוא של צבור [ולא של אפטרופוס כנ"ל ס"ג] אינו מתעבר עם העיר, וחדר המנהל יש להסתפק אם מתעבר והדבר נוטה דמתעבר. (סק"ה-ו)

טו. בית ספר של בנות לדעת התוס' דינו כבית ספר של בנים, ולדעת הרמב"ם הוא מתעבר עם העיר. (סק"ה-ו)

והראב"ד והסמ"ג והרשב"א והריטב"א הפירשו טעמיה דר"ז משום דפי תקרה יורד וסותם, דלא כשיטת התוס', ודעת הרא"ש בזה לא ברירא דממש"כ בתוספותיו בשמעתין משמע דלא ס"ל כהתוס', ובנו הטור כתב (שנ"ח) דטעמיה דר"ז משום דחשבינן כאילו מחיצה בסוף הקירוי, וכ"כ בקצור פסקי אביו דאמרינן פ"ת יורד וסותם, וזה דלא כסברת התוס', וע"ע בה"ל ר"ס שס"ב ובמה שציינן שם והנלענ"ד כתבתי.

כללא דשמעתתא - [בפרטים דשייכי לדין עבור העיר בעיקר]

א. בתי דירה שחוץ לחומת העיר, או שעומדים בתוך השדות וכיו"ב, אף שהם בתוך שבעים לבתי העיר, אינם נדונין מעיקר העיר, אלא כעבור העיר, ואין נותנין קרפף לעיר אלא מעיקר העיר, וי"א דנותנין קרפף גם מבתיים אלו, וסברא ראשונה עיקר. (סק"ב, לעיל סי' ט"ז סק"ח וסק"י)

ב. כל הדברים המתעברים עם העיר, כשהם עומדים בתוך העיר ולא בשדות וכיו"ב, נדונים כעיקר העיר לכל דבר. (סק"ב)



ג. כל היקף מחיצות ותקרה, המשמש לאיזה צורך מצורכי האדם, כבית מרחץ וכיו"ב חשיב בית דירה לכל דבר ומתעבר עם העיר. (סק"א)

ד. ואף אם אינו משמש לצורכי אדם, אלא שאדם שוהה שם כמה שעות בכל יום למלאכתו, חשיב בית דירה לכל דבר ומתעבר עם העיר. (סק"א)

ה. חנויות שהמוכר יושב בתוכן, חשיבי בית וכנ"ל ס"ד, אבל חנויות שבשווקים אותן שהסחורה מונחת גם חוץ לחנות ועיקר עמידת המוכר היא חוץ לחנות להזמין הקונים ולהראות להם הסחורה וכיו"ב, לא חשיבי בית. (סק"א)

ו. בתי אוצרות שבעיר המשמשים לבית, כגון אוצרות יין ושמן ועצים שנוטל מהן לצורך הבית, חשיבי בית גמור ונדונין כבתי העיר. (סק"ב-ג)

ז. בתי אוצרות שבשדות חוץ לעיר או שעומדים חוץ לחומת העיר, לא חשיבי בית ואינן מתעברין עם העיר, אלא א"כ הם משמשים לבית שחוץ לעיר הסמוך אצלם. (סק"ב)



כא. בית כעין סוכה העשוי מחיצות קלות שאינן שלמות או שהן ארעיות מאוד שאינן עשויות לתשמיש דירה גמורה כלל ואפי' דרך עראי, אלא לצניעות בעלמא, לא חשיב בית ולא היקף לדירה, אמנם אם פתוח לו בית ופתח ולבסוף הוקף הרי הוא מוקף לדירה, ומטלטלין בו יותר מב"ס ומתעבר עם העיר. (ס"ק ט"ו)

כב. הולכי דרכים הלנים או שובתים בדרך ומקיפים עצמם מחיצה, אפי' היא מחיצה ארעית מכלים וכיו"ב ומלאה נקבים, חשיבא מחיצה גמורה לדירה, ומטלטלין בה יותר מב"ס אם עשויה עכ"פ שתי וערב, ואם היא עשויה שתי או ערב נתבאר בשו"ע ש"ס. (ס"ק ט"ו)



כג. בית גמור אפי' עשוי לדירת קבע, אם אינו עשוי לקביעות במקומו כלל, כגון בית שבספינה וכיו"ב, אף דחשיב מחיצה ובית גמור לכל דבר, אינו מתעבר עם העיר, ונראה דה"ה למחיצה שעושין הולכי דרכים מכליהם, או מיני אהלים העשויים לקפלם בקל ולילך עמם ממקום למקום, אינן מתעברין עם העיר, לפי שאינם עשויין לקבע במקומם. (ס"ק י"ג)

כד. דירת בעלי חיים, לא חשיבא דירה אלא א"כ נמצא שם תדיר אדם המטפל בהן או שהוא לן שם, וי"א דחשיבא דירה ומטלטלין בה יותר מב"ס, ואם היא עשויה מחיצה בעלמא כדיר וסהר לכו"ע אינה מתעברת עם העיר, ואם היא עשויה כבית והשומר או איש אחר דר שם מתעברת עם העיר לכו"ע. (סק"י, ס"ק י"ד)

מו. היקף מחיצות בלא תקרה שנעשה לדירה שבעיר, והיינו שבית פתוח אליו ופתח ולבסוף הקיף, נדון כדירה והוא מגוף העיר [ולא כעבורה], ואם הקיף ולבסוף פתח אינו נדון כדירה וגם אינו מתעבר עם העיר, ואין הפרש בכל זה בין חצר לרחבה שאחורי הבית ובין אם משתמש שם לצורך ביתו או לצורך מלאכתו או אינו משתמש שם כלום. (סק"ד, סי' ט"ז ס"ק י"ג-י"ד)

יז. בית דירה שנחרב, ונשאר בו שלש מחיצות בלא תקרה או שני מחיצות ותקרה, אף דבעלמא לא חשיב בית, מתעבר עם העיר, ודוקא בכה"ג דהיה בתחלה בית גמור, או שדרין בו עתה. (סי' ט' ס"א)

יח. בית העשוי מדברים קלים כגון קנים והוצין וערבה, העשוי לדירת עראי או לצל ואויר כסוכה וכיו"ב ולא לדירת קבע, אף אם הוא מגין מהגשמים לא חשיב בית ופטור ממזוזה, וי"א דגם לא חשיב היקף לדירה לטלטל בו יותר מב"ס, אלא א"כ פתוח לו בית ופתח ולבסוף הוקף, ומ"מ מתעבר עם העיר. (ס"ק י"ג-י"ד)

יט. ואם דרין בה דירת קבע חשיבא בית לכל דבר. (ס"ק י"ג)

כ. בית העשוי לצורך מקום שחוץ לבית, כגון בית העשוי לשומרי שדות ופירות, להגין עליהם מפני החמה, לא חשיב בית ולא היקף לדירה לטלטל בו יותר מב"ס, ומ"מ מתעבר עם העיר אם דרין בו דירת עראי, וי"א דחשיב בית גמור לכל דבר. (ס"ק י"ג-י"ד)

סימן יח

בגדרי קרפף שלא הוקף לדירה*

צרוף שני ענינים, דמקום יותר מבית סאתים יש בו צד גריעותא לענין שם רה"י, וכמו שמצינו דמחיצה גרועה של שתי או ערב ליותר מבית סאתים לא חשיבא מחיצה, ודינה כעין כרמלית ואין מטלטלין שם אלא בד"א, וכן בפסי ביראות לרבי יהודה (יח,א), ומקום שלא הוקף לדירה יש בו צד גריעותא, ובצרוף שני הענינים נתבטל ממנו שם רה"י.

וכן יש להוכיח מהא דאמרינן (כה,א) דקרפף יותר מב"ס אפשר למעטו ע"י עמוד, ואם איתא דחומרא דיותר מב"ס נקבעת במחיצות, האיך מועיל מיעוט העמוד, ואכתי צריך לפרוץ ההיקף ולחזור ולהקיפו.

ג) כד,א. אבל בית סאתים אסור כמאן כרבנן, והיינו דהקרפף נדון לחצאין, חלק הנזרע שהוא ב"ס כמוקף שלא לדירה וחציו האחר כמוקף לדירה, ולכך אינו אסור אלא לרבנן, אבל לר"ש שרי דמותר לטלטל מחצר לקרפף פחות מב"ס ואין כאן צד איסור, ושמעין הכא דאף דשם קרפף נקבע במחיצות כמשנת"ב לעיל, אפשר לחשוב המחיצות לחצאין, והיינו דחשבינן להו כמחיצות שהוקפו לדירה לחלק אחד של שטח ההיקף וכמחיצות שלא הוקפו לדירה לחלק אחר של שטח ההיקף, ואי לא הוה חשבינן להו לחצאין, ע"כ היה צריך לחשוב ההיקף כולו או כמוקף לדירה ושרי אף לרבנן, או כמוקף שלא לדירה ואסור אף לר"ש.

ד) שם, הא דנזרע בית סאתים אסור לרבנן, הוא משום כללא דרשות שנפרצה במלואה למקום האסור לה אסורה כדין מקום האסור שנפרצה לו, וכמו שפרש"י וכן פירשו שאר ראשונים.

ויש לעיין בגדר הך כללא דרשות הפרוצה במלואה למקום האסור לה, ובפשוטו יש לומר דהוא גזרה בעלמא, דיש לחוש שינהג היתר גם במקום האסור כיון שהן פרוצין במלואן זה לזה בלא היכר, והנה הך כללא נזכר במכלתין בשני מקומות, האחד

א) קרפף הוא מקום שלא הוקף לדירה, ונאמרו בו שני הלכות האחת כשהוא כבית סאתים או פחות, והשנית כשהוא יותר מבית סאתים, דכשהוא כבית סאתים נדון כרה"י אבל אין מכניסין ממנו לבית ואפילו דחד גברא, וכשהוא יותר מבית סאתים נדון [מדרבנן] ככרמלית לכל דבריו וכמו שאין לו מחיצות, ואין מטלטלין בו אלא בד"א, והשובת בו אין לו אלא ד"א.

גדר קרפף וכיו"ב הוא מקום שאינו משמש לדירה, אבל הדבר נקבע במחיצות ובוה תלוי דין הקרפף, וכל שמתחלתו הוקף שלא לשמוש דירה, שוב אין לו תקנה אלא שיפרוץ ההיקף ויחזור ויקיף לדירה, ובכל דוכתי אמרינן שלא הוקף לדירה, ולא אמרינן שאינו משמש לדירה, אף דאין הדבר תלוי ביעוד המחיצות בשעת עשייתן בלבד, דהא נזרע חשיב כלא הוקף לדירה (כג,ב) משום שאינו משמש לדירה, אף שבנין המחיצות מתחלה נעשה לדירה, והטעם משום דענין קרפף הוא דשמוש המחיצות להיקף שאינו משמש לדירה לא חשיב כשמוש המחיצות להיקף המשמש לדירה, ונקבע להן שם בפני עצמן. ועי' בה"ל שנת"ח (ס"ט ד"ה הורעים) שכתב להוכיח מדברי הראשונים, דאף מקום שהוקף לדירה ולאחר מכן נתבטל ממנו שמוש דירה ונעשה קרפף, אם חזר ומשמש לדירה, לא נפקע ממנו שם קרפף שלא הוקף לדירה כל זמן שלא נפרץ וחזר והקיפו לדירה, דשם קרפף שלא הוקף לדירה נקבע במחיצות.

ושורש כל הלכה זו לפי שמחיצות בלא תקרה לא חשיבי דירה, ורק כשפתוח להן דירת בית, והבית משתמש שם או ראוי להשתמש שם, יש להם מקום להטפל אל הבית ולהחשב מכלל דירת הבית, ולזה צריך שיהיה תחלת עשיית המחיצה לצורך הבית, וכל שנעשית מתחלה מחיצה בפ"ע, שוב אי אפשר לה להטפל ולהחשב מכלל דירת הבית, וע"ע משכ"ב לעיל סי' י"ז סק"ד.

ב) נראה דחומרא דיותר מבית סאתים, אינה נקבעת במחיצה, וקרפף יותר מבית סאתים הוא

* סימן זה עיקרו בהלכות ערובי חצרות, ומ"מ כיון דדין תחומין השייך לזה (עי' סק"ח) מיוסד על יסודי דין קרפף, היה מן הצורך להביא כל הדברים דשייכי בזה.

במהרל"ח שנ"ח אות ב' ובמכתב החזו"א הנדפס בספר שלום יהודה מהדרו"ח סי' כ"ח מכתב ראשון).

(ה פג,ב. פחות מכאן לחצר, ומפרשינן בגמ' (פד,א) מאי לחצר אף לחצר ושניהן אסורין, ומשמע ודאי דרק חולית הבור והסלע אסורין אבל החצר והמרפסת עצמן מותרין, ולכאורה קשה האיך החצר מותרת והא נפרצה במלואה למקום האסור לה, דהא חולית הבור והסלע אינן גבוהין ו' והיא רשות האסורה לחצר, ולפי מה שנתבאר לעיל אתא שפיר, דכל רשות הסובבת רשות האסורה לה, מכל צדדים, אף שהיא פרוצה לה במלואה בלא מחיצה משום צד, אינה נאסרת על ידה, דאף דאנו חושבין רשות הפנימית האסורה כמקום שאין לו מחיצות, מ"מ רשות החיצונה יש לה מחיצות מכל צד וחשיבא רה"י גמורה. ולהאמור דין נורע אינו אלא כשזרע סמוך לאחת ממחיצות החצר, וסתמא הכי הוא דאין אדם זרע גינה באמצע חצירו אלא בצדה, אבל אם זרע באמצע חצרו, אין החצר נאסרת בדין רשות הפרוצה למקום האסור.

(ו מב,א. משום דהוי כמחיצה שנפרצה למקום האסור לה, לפי מה שנתבאר דענין רשות הפרוצה למקום האסור לה, אינו משום גזירה בעלמא, אלא מגדרי חלוק רשויות, יש לעיין מאי שייכא הך כללא הכא, דרשות האסורה אין איסורה מדין חלוק רשויות, אלא משום גזירה דהלוך תחומין, ובפרט לגי' דגרסי במסקנא דגמ' דאינו אסור לר"ה אלא ע"י זריקה ולא במשיכה, וכן מש"כ התוס' דאף לשמואל תוך אלפיים אסור לטלטל כי אורחיה, דלענין טלטול כי אורחיה נפרצה למקום האסור לה, הדברים נראין תימה, דהרי שרי להוציא ולהכניס מזה לזה, אלא שאינו יכול לילך שם, ואין כאן איסור חלוק רשויות לטלטול, ונראה דכיון דבעלמא כל רשות המוקפת מחיצות שהוקפו לדירה נדונה כרשות אחת בין לטלטול שמתר לטלטל בכולה ממקום למקום ובין לתחומין דחשיבא כולה כד"א, והכא אין יכול לילך בכולה, דמי כשני רשויות, ואסרום גם לענין טלטול. ולהנך דגרסי במסקנא לא ע"י משיכה, לא אסרו בטלטול אלא במה שבפועל אינו יכול לטלטל, אבל במה שיכול לטלטל התירו הטלטול, דהיתר הטלטול גופא הוה היכר דלא חשיבי כשני רשויות לענין טלטול, ולכן חשיבי כשני רשויות לענין הוצאה לחוץ, ולא לענין הכנסה, ומיהו מש"כ התוס' דלשמואל נמי לא שרי אלא דרך זריקה, הוא מחודש מאוד לחלק כ"כ,

לענין חצר שנפרצה לים (יב,א) שהוא כרמלית גמורה בלא מחיצות כלל, והשני לענין רשות היחיד שאסור לו לטלטל בחלק ממנה שהוא חוץ לתחומו ואפי' ע"י זריקה שמה ימשך אחר חפצו (מב,א), וממה שכללום בחד כללא נראה דתרויהו ענין אחד להם, וא"כ אי אפשר לפרש דהוא משום גזירה, דהא חצר שנפרצה ללשון ים אסורה מעיקר דינא לפי שאין לה ד' מחיצות כדין.

עוד יש לפרש דגדר הך כללא הוא דכשם דרה"י לא מיקרי אלא הגדורה מד' רוחות, ה"נ כל חלוק רשויות אפילו בתוך רה"י אינו אלא ע"י היקף ד' מחיצות לכל רשות בפני עצמה, ושני רשויות הסמוכות זה לזה בלא היקף מחיצות מד' רוחות לכל אחת בפ"ע, חשיבי שניהם כרשות אחת ושם שניהם על כולה ונוטלת חומרי שניהם, ולדרך זה יש ליישב הא דכללו בהך כללא חצר שנפרצה לים.

אמנם העומד לנגד זה הוא מה שנתבאר בשמעתין, דנזרע בית סאתים אסור לרבנן כדין רשות הפרוצה למקום האסור לה, ואסור לטלטל לא בזה ולא בזה אף דכל אחת כשהיא בפ"ע מותר לטלטל בה, וזה אין לו ביאור אלא לדרך הראשון, דהא אף אם ניתן לה דין שניהם וחומר שבהן יש להתיר לטלטל בשניהם, ואין לומר דכיון שהן פרוצין במלואן זה לזה נדון הכל כקרפף ונדון הכל כקרפף יותר מב"ס, דא"כ לר"ש נמי יהא אסור הכל כדין קרפף יותר מב"ס, דהא גם לר"ש חלק הזרוע נדון כקרפף לענין שאין להכניס ממנו לבית, וכן יש להוכיח מהא דאמר רב (פפ,א) בגג הסמוך לחברו לרבנן דאין מטלטלין בו, ומשום דהן פרוצין זה לזה למקום האסור אחד על חברו, אף דכל גג כשהוא בפ"ע מותר לטלטל בו.

והעיקר נראה דיסוד הך כללא הוא בשורש איסור הוצאה מרשות לרשות, דהא כל איסור הוצאה מרשות לרשות הוא אטו הוצאה מרה"י לרה"ר (ועי' משכ"ב הבה"ל ש"ע סי' ג), ולזאת כל שמוציא מרשות אחת לרשות אחרת, הרי הוא כמוציא מרשות היחיד לרשות שאין לה מחיצות כרה"ר, ולעולם דנין בכל רשות כאילו היא רה"י המוקפת מחיצות, והרשויות האחרות הסמוכות לה כאילו אין להן מחיצות, ולכך אסור להוציא ממנה להן, וכשנפרצה לאחת מרשויות הסמוכות לה (דחשיבא כרשות אחרת ואסורה עמה) דנין כאילו נפרצה למקום שאין לו מחיצות, (וע"ע בזה

מערכי

סימן יה

תבונה

קמה

דמאחר דאפשר להוציא ולהכניס מזה לזה האיך יתכן לחשוב כשני רשויות לטלטול, ודעת שאר ראשונים דלא כהתוס' וע"ע בתוס' ר"פ ובשעה"צ ת"ג אות ד'.

ז) תוס' שם ע"ב לא ע"י משיכה, היינו כלפי צד דאבראי דלענין זה נפרצה למקום האסור לה וכו', ונתבאר דיתכן דין נפרצה למקום האסור רק לענין טלטול זה ולא לענין טלטול אחר וכ"כ התוס' לעיל ע"א לדעת שמואל, וכן כתבו התוס' לקמן ריש כל גגות (פ"ט, ד"ה רב) דחשבינן הגג הפרוצין זה לזה כפרוצין למקום האסור לענין כלי הבית ולא לענין כלים שלא שבתו בבית. ויש לעיין בחצר של ראובן הפרוצה במלואה לחצר של שמעון אי שרי להכניס מחצר ראובן לבית שלו כלים ששבתו בחצר, והנה להוציא אליה מבית של ראובן פשיטא דאסור, דלענין הוצאה מבית של ראובן חצרו פרוצה למקום האסור, דהא כשמוציא מביתו אסור לו להניח בחצר של שמעון, אבל לענין הכנסה מחצרו לביתו אין טעם לאסור, דהא חצר שמעון אינה אסורה על חצר ראובן לענין הכנסה זו, דהא כשמוציא מחצר של ראובן שרי להניח בחצר של שמעון. ומיהו יש לומר דאזלינן בתר ההכנסה לבית ראובן, ולענין זה חצרו פרוצה למקום האסור לה, דאסור להכניס לביתו מחצר שמעון, ויותר נראה כדרך ראשון, דהכנסה לבית ראובן מחצר ראובן לא שייכא בהכנסה לבית ראובן מחצר שמעון, ושני ענינים חלוקין הן, דתחלת המלאכה היא בעקירת הדבר ואי אפשר לעקור חפץ המונח בחצר ראובן מחצר שמעון וחפץ המונח בחצר שמעון מחצר ראובן.

ומדברי הרא"ש (ב"ב) בדין נזרע נראה כדרך הראשון, שכתב דזרעים דלא מבטלי שם דירה משאר ההיקף (הרא"ש מיירי לענין נזרע רובו בחצר אי נימא דבחצר אין רוב זרעים מבטלי שם דירה משאר החצר, וה"ה נמי לענין נזרע בית

סאתים במעוט ההיקף וכן הוא בטוש"ע) אסור להוציא ממקום הנזרע לבית, ומשמע מדבריו דמהחצר שרי, וכן נראה מדברי הטור ושו"ע סי' שנ"ח ס"י, וכמש"כ האחרונים, אבל במדרכי (תפ"ה) מבואר דבכה"ג אסור להכניס גם מחלק החצר וכדרך השני הנ"ל, ובשעה"צ (שנ"ה אות ע"ה) כתב דדעת התוס' והריטב"א (פ"ט, א) כדעת המרדכי, ולפמשת"ב לא שייכי דבריהם בנדון זה.

ומה שלא כתב הרא"ש הנ"מ לענין להוציא מן הבית דזה אסור אף לחלק החצר, משום דלענין כלי הבית נדון כל החצר כדין קרפף יותר מב"ס, דאפילו יצאו בהיתר אסורים לטלטל כלל בחצר, וכמש"כ התוס' ריש כל גגות (פ"ט, א), ואף דאכתי יש נ"מ לענין כלי החצר שהכניסם לבית לחזור ולהוציאם, נקט הרא"ש אופן הפשוט דכלי חצר שמכניסם לבית.

ח) טו, א. שבת בתל וכו' והוא מארבע אמות ועד בית סאתים וכו' מהלך את כולה וכו', והיינו דמחיצות שלא הוקפו לדירה חשיבי כד"א לענין שביבת תחומין, עד בית סאתים, אבל יותר מבית סאתים לא חשיבי כד"א, ונראה דהשובת בקרפף שהוקף לדירה ונזרע מעוטו יותר מבית סאתים, מהלך את כל חלק הקרפף שלא נזרע וחוצה לו אלפים אמה, ואין שייך לדון בזה דין נפרץ למקום האסור במלואו, דדין נפרץ במלואו, לא נאמר אלא לענין טלטול והוצאה מרשות לרשות ומשום דחשבינן רשות האסורה כמקום שאין לו מחיצות, וכמשנת"ב לעיל סק"ד. ואין להקשות דהאיך אפשר לחשוב מחיצות הקרפף כמקופות לדירה לזה וכאין מקופות לדירה לזה, דכבר נתבאר לעיל סק"ג דחשבינן מחיצות לחצאין.

וכן לענין כלתה מדתו, חשבינן כל חלק הקרפף שלא נזרע כרה"י כד"א, והחלק שנזרע חושבין אותו במדת התחום, ואינו מעכב על השאר לחשוב כד"א.

סימן יט

בדין קביעת שביתה למי שדרר בשבת בשני עיירות – בנדרי הכרת מקום שביתתו למי שבא

בדרך – בדין קביעת שביתה לכלים ובהמה הנמסרים ביו"ט לאחר ובדין שור של פטם

עיקר, ודוקא כששני הבתים שלו, או ששניהם אינם שלו שהוא מתארח בשניהם, אבל אם אחד הוא ביתו ומתארח בשני, לעולם אזלינן בתר עיקר ביתו, דאנן סהדי דאי מייתו ליה ריפתא לביתו הוה ניחא ליה טפי, וכדאמרין (עג,א) לענין בני בי רב ורועין, ומיהו אם מתארח במקום אכילתו, לא משום דאי אפשר לו לסעוד בביתו מאיזה טעם, אלא לפי שחפץ להתארח שם, ששם מתאספין ידידיו וקרוביו לסעודת מריעות ושמחת חתן וכלה וכיו"ב, מסתברא דעיקר שביתתו שם.

והאוכל בשני מקומות ולן באחד מהן, מסתברא דמקום לינה עיקר, אף אם עיקר סעודתו במקום השני, כגון שאוכל סעודת לילה במקום לינה, וסעודת היום וסעודה שלישית במקום השני, דהא לשמואל מקום לינה עיקר, ואף דרב ס"ל דמקום פיתא עיקר וקי"ל כוותיה, מ"מ מסתברא דאם הוא גם מקום פיתא, הוא עיקר, אמנם אם אין אוכל שם אלא סעודה שלישית, שהיא סעודה קטנה, מסתברא דמקום עיקר סעודתו עיקר, וגם בזה נראה דאם אוכל סעודת היום בביתו, וסעודת הלילה בעיר האחרת ונשאר ללון שם, סתמא שביתתו בביתו, דאנן סהדי דאי מייתו ליה ריפתא לביתו הוה ניחא ליה טפי לאכול וללון בביתו.

ונראה דאם ביתו באחת מן הערים, ואוכל שם סעודה ראשונה, כיון דבתחלת השבת עדיין לא עקר מביתו, קונה שביתתו שם, אף דלן ואוכל שאר הסעודות בעיר השנית, וחפץ להתארח שם ועיקר שביתתו שם, דאי אפשר לו לעקור שביתתו מביתו בלא ערוב, אלא אם אינו שוכת שם בתחלת השבת. אמנם אם אינו אוכל שם, אף ששוהה בביתו בכניסת השבת, כיון דאין ביתו משמש לו כלל כבית לשבת זו בפיתא ולינה, נקבעת שביתתו בעיר האחרת שהיא מקום שביתתו לשבת זו, ואף בגוונא דאם היה אפשר לו היה אוכל ולן בביתו, דסוף סוף אינו שוכת בביתו. וכן אם אינו אוכל ולן בביתו רק אחת מסעודות היום, או שאוכל כל הסעודות בעיר האחרת ולן בביתו, נקבעת שביתתו בעיר האחרת כשחפץ להתארח שם, אף שעומד בתחלת השבת

(א) מה, א. מי שישב בדרך רבי יהודה אומר יכנס, עד כאן לא נחלק ר"מ אלא לפי שלא היה דעתו לכך, וסתמא היה דעתו לקנות שביתה במקום רגליו, אבל אם היה דעתו לכך, לכו"ע קנה שביתה בעיר, ואפילו אינו מכיר את העיר, ולא אמר כלום. וטעמא לפי שביתתו בעיר אינו מדין ערוב, אלא משום שהוא מקום שביתתו ועיקר מקומו לשבת.

ונראה דאורח השוכת בשני בתים בשני ערים, ואוכל ולן בשבת בשניהם, יכול לקבוע שביתתו באיזה מהן שירצה, ואינו מדין ערוב, אלא מדין ביתו ומקומו. אלא דכיון שיש לו שני בתים, יכול לברור לו איזה מהן שירצה, ואם לא בירר, נקבעת שביתתו במקום שביתתו שם יותר עיקרית, ואם אין בזה הכרע הרי זה חמר גמל.

ונראה דמי שהניח את ביתו והלך לשבות אצל בתו בעיר סמוכה, אלא שדעתו לחזור לביתו סמוך לחשיכה דמוצ"ש, או לבוא לביתו אפילו לרגע אחד באמצע השבת, יכול לברור שביתתו בביתו, אף דאין אוכל ולן שם בשבת, דמ"מ עיקר ביתו הוא, וכל שנכנס בו בשבת, אף זהו מכלל מקומו בשבת. אבל אם אין נכנס שם בשבת כלל, לא מיחשב מקומו בשבת זו, ואי אפשר לו לקבוע שביתתו שם, ואין יכול לילך בתחומי עירו, ואם ירצה לקנות שביתתו שם, צריך לקרות שם ערוב על איזה מאכל הנמצא בביתו, וכדין ערוב.

ואחר העיון שנית, נראה דלעולם אין לו אלא עיקר מקום שביתתו, או ערובו, ויכול לבטל ערובו, או לקיים ערובו ולבטל שביתתו במקום עיקר שביתתו, אבל אי אפשר לו לבטל שביתתו מקום עיקר שביתתו, דסתמא היה קונה שם שביתה, ולקבוע שביתתו במקום שאינו עיקר מקום שביתתו, שלא ע"י ערוב, דלא מצינו שתקנו לעקור עיקר מקום שביתתו באמירה בעלמא שלא ע"י ערוב.

(ב) האוכל בעיר אחת ולן בעיר שנית, קונה שביתה בעיר שאוכל בה, דקי"ל כרב דמקום פיתא

מערכי

סימן יט

תבונה

קמו

ערוב, דלא נתחדש דין מכיר מקום שביתתו, אלא במערב באמירה בעלמא בלא פת וכמשנת"ב לעיל.



ד) ביצה לז, ב. אע"פ שלא מסרה לו אלא ביו"ט הרי היא כרגלי הלוקח וכו' הרי היא כרגלי הרועה וכו', וכן לקמן (לח, א) לא צריכא שלא מסרו אלא ביו"ט וכו', ושמעינן דאפשר לבעלים לייחד חפציו שיהיו ברשות אחר לענין שביתת תחומין, אם גם אותו אחד סומך דעתו שיהיה החפץ ברשותו [כמבואר בדברי התוס' והרשב"א מ, א. לענין מנות], ואין צריך לזה קנין או שום מעשה או דבור, ואפילו מחשבה לא בעי, אלא כל שעומדין הנותן והמקבל מערב יו"ט למסור החפץ ולקבלו ביו"ט, הרי הוא מתייחד אליו, וברשות המקבל הוא עומד לענין שביתת תחומין.

והא דמסירה לרועה ביו"ט מועלת, אף דלא סמכא דעתיה דרועה מאתמול שימסור לו ביו"ט, דשמא ימסור לו אחר יו"ט, יש לומר דכיון דסמכא דעתיה שימסור לו בעה"ב בהמתו, אף דלא ברירא ליה דימסור לו ביו"ט, ה"ל כסמיכות דעת, משא"כ היכא דלא ברירא ליה שיבוא לידו כלל. והעיקר נראה, דשאני רועה דהבעלים רוצים למסור לרשותו לצרכם, וזוהו אין צריך אלא סמיכות דעת דבעלים, ומשא"כ במנות שהוא צורך האורחים המקבלים, ולכך אזלינן בתרייהו, וכל שלא סמכא דעתן לא יצא מרשות בעלים.

וממש"כ הרמב"ן (מלחמות כא, א. מדפי הרי"ף) בענין שני רועים, נתבאר דעתו, דאם לבסוף לא מסר חפצו, הרי הוא כרגלי הבעלים, ונראה דאינו משום ברירה, ואף לשמואל הכי הוא, אלא דמעשה שלבסוף מוציא מידי מחשבה ויחוד שנתייחד לזה מאתמול, וכל דבר התלוי במחשבה, הרי הוא תלוי ועומד, ואם מעשה שלבסוף מוציא מיד מחשבתו, לא חשיבא מחשבתו כלום.

ומיהו יש לעיין בגדר הך דינא, דהרי כשמוסר לו ביו"ט נמצא דבחלק מהיום הוא ברשות הבעלים ובחלק מהיום הוא ברשות מי שנמסר לו, וא"כ אמאי נקבע שביתתו כרגלי מי שנמסר לו ולא כרגלי הבעלים, ואמאי עדיף השואל מהבעלים, והרי אם דעתו להשאיל החפץ ביו"ט לשני אנשים זה אחר זה, יקנה שביתה כרגלי שניהם, וכדין שנים ששאלו חלוק, וא"כ ה"נ יקנה שביתה לכל הפחות כרגלי שניהם, ויותר מסתברא שיהיה כרגלי הבעלים לגמרי.

בביתו, דכיון דעיקר שביתתו בעיר האחרת, הרי זה כמי שאינו שובת בביתו, ורק בגוונא דאוכל סעודה ראשונה בביתו, כיון דאין עוקר ביתו אלא אחר תחלת השבת אחר שגומר סעודת הלילה, כבר קנה שביתתו בתחלת השבת בביתו, דאי אפשר לאדם לעקור שביתתו בביתו בלא ערוב.



ג) נ, ב. זה שאינו מכיר מוסר שביתתו למכיר וכו', נתחדשה בזה הלכה, דצריך להכיר מקום שביתתו, ואפילו אומר ומציין מקום שביתתו, באילן שבסוף אלפיים, או בעץ אגוזים העומד בתוך אלפיים מכאן לצד מזרח, וכל כיו"ב כפי שאומר לו חברו, אינו מועיל, אלא צריך בעצמו להכירו, או למסור שביתתו למכיר, והלכה זו אינה אלא בשמערב בלא פת, דהמערב בפת ע"י שליח, א"צ לידע מקום הנחת הערוב, ואף אם הניחו השליח והטמינו בצד אילן או גדר וכיו"ב ואי אפשר לו לידע מעצמו היכן הניחו, אף אם יבוא שם, הוי ערוב. וטעמא דהצריכו בזה שיכיר מקום שביתתו, דכיון שאין לו שם כלום, הצריכוהו דעכ"פ יצייר מקום שביתתו במחשבתו, ויכוון בלבו להיות מקומו שם, וכשאינו מכיר, הקילו בזה למסור שביתתו למכיר, ומתוך שהמכיר קונה שביתתו שם לעצמו, הרי הוא מצרף עמו את חברו שאינו מכיר, וקונה שביתה לשניהם יחד.

ואם חברו המכיר אינו קובע שביתתו שם, כי ביתו קרוב בתוך אלפיים, או שהוא צריך לקבוע שביתתו במקום אחר כי הוא דר בעיר אחרת הנוטה לצד אחר, וכל כיו"ב, נראה דאין שייך למסור לו שביתתו, דכיון דהצריכו בזה כוונת הלב בצירוף מקום שביתתו, האיך אפשר לעשות בזה שליח, וכי אפשר לעשות שליח בדבר התלוי עיקרו בלב, ורק כשקונה שביתה לעצמו, יכול לצרף אגב קנינו גם קנין חברו, וגם צריך לומר הנוסח בבת אחת לשניהם, וכמו שנראה בגמ' ובכל הפוסקים שהזכירו הלכה זו, שאומר שביתתנו במקום פלוני, ואם איתא דיכול להעשות שליח לקנות עבור חברו ביחוד, היו צריכין לומר עיקר הדין, דחברו אומר שביתת פלוני במקום פלוני.

המניח ערוב שלא במקום שביתתו, ואינו מכיר מקום שביתתו, כגון שאמרו לו שיש בסוף התחום עץ אגוזים או גדר שיש בו חלונות וכיו"ב, ואומר שביתתי בעץ האגוזים שבסוף התחום וכל כיו"ב, נראה דקנה

בהמותיו לעצמו, והטיל בעה"ב שמירת בהמתו על שניהם, ועתידין שניהם לטפל בה פעמים זה ופעמים זה, וכיון דאין מיוחדת להיות ביד אחד אחת מהן, נמצא דבהמה בחזקת וברשות בעלים עומדת והן מטפלין בה, וכה"ג אי אפשר שלא תהיה כרגלי הבעלים.

ה ענין שור של פטם (לה,א) דאמר שמואל, קשה דהא שמואל אמר לעיל דאף חבית אסורה משום דלית ליה ברירה, ולפמש"כ התוס' לעיל (ז,ב) לענין חבית, לחלק בין תולה בדעת אחרים לתולה בדעת עצמו אתא שפיר, דהרי הוא מעמיד הבהמה או הבשר ביד מי שיבוא לקנות אצלו וה"ל תולה בדעת אחרים, אמנם דעת התוס' בגיטין (כה,ב) ובכמה דוכתי לחלק בין להיכא שמברר דבריו ומתנה בפירוש להיכא דאינו מברר כלום, וכן דעת כמה ראשונים וכ"כ הרשב"א לענין חבית, ולדרך זו קשיא דשמואל ארשמואל, והר"ז (כא,א) מדפי הרי"ף (ף) והראב"ד (בהשגות הרמב"ם פ"ה ה"ט) כתבו לחלק דשאני דבר העומד לזבוני מדבר של שותפות.

ולכאורה יש להוכיח מדין שור של פטם, דשמואל לא חייש ליניקת תחומין, אבל שיטת הרי"ף והרמב"ם דקי"ל כרב דחייש ליניקת תחומין, וקי"ל נמי כשמואל בשור של פטם ורועה, ואפשר לפרש דפטם ורועה אין רגילין לשחוט ולמכור הבשר, אלא מוכרין כל השור לטבח, ואמנם הקונים מן הטבח אין יכולין להוליך הבשר אלא כרגלי הטבח, אבל הדבר נראה מחודש, וגם ברמב"ם (פ"ה ה"ט) מבואר שלא כדרך זה, ועל כרחך צריך לומר לשיטתן, דאפשר לאדם לסלק שמו מחפציו לענין שלא יקנו שביתה מכח בעלות שיש לו בהם, ויהיו כחפצי הפקר, וכן כתב הרמב"ם (כא,ב) מדפי הרי"ף (ף) והר"ן (שם ע"א) וכן נראה מדברי הרמב"ם (שם). אמנם דעת רש"י והרא"ש דמשום ברירה הוא, וגם הן סוברין דלא חיישינן ליניקת תחומין, ולדידהו אין מקור לחדש דין זה, [ואמנם הרא"ש כתב (פ"ה ס"ח) דשור של פטם ה"ל כבור של עולי בבל, אבל אין כוונתו דה"ל כעין הפקר כבור של עו"ב, שהרי כתב שהוא כרגלי כל אדם משום דאוקמיה ברשותא דכל מאן דזבין ליה, אלא דסוף דבר דינו כדין בור של עו"ב].

ודעת הרמב"ם (שם) דשמואל לית ליה ברירה גם בשור של פטם ורועה, ולא ס"ל חלוקים הנ"ל, ושור של פטם מתבאר לשיטתו דה"ל כהפקר וכנ"ל, אמנם שור של רועה קשה לשיטתו, ואמנם נתחבט הרמב"ם בזה, ובחד תרוצא כתב, דדעת הרועה שיהיו רגליה

והנה יש מקום לומר דהגדר בזה הוא דאולינן בתר מי שעתידי להשתמש בחפץ ביו"ט, אבל א"כ צריך לומר דלא נאמר דין שואל ביו"ט, אלא באופן שאין הבעלים משתמשים בו ביו"ט, וסתמת הגמ' והפוסקים דלא חלקו בזה לא משמע כן, והרי פעמים הרבה גם הבעלים משתמשים בכלי ביו"ט, ועוד דנתבאר בגמ' דמתני' מיירי נמי במי שרגיל לשאול בכל יו"ט, וכיון דרגיל לשאול ביו"ט, סתמא הוא כלי הנצרך ליו"ט, ובוודאי מצוי דגם הבעלים משתמשים בו, ועוד דרועה המקבל ביו"ט, אינו משתמש בבהמה, אלא שומרה, והרי בלילה קודם שנמסרה לרועה, היתה צריכה שמירה ע"י הבעלים ברפת שלו, ונמצא דשניהם שומרים עליה ביו"ט, ומאיזה טעם ניזיל בתר הרועה ולא בתר הבעלים.

והנה כל הנדון הוא היכא דשביתת הבעלים אינה כשביתת השואל והרועה והלוקח, ואשר על כן נראה דלא נאמרה הלכה זו, אלא בגוונא דידוע מאתמול דצריך השואל והרועה והלוקח להוציא חוץ לתחומי הבעלים, או שיתכן שיצטרך להוציא, ובהו אמרינן דדעת בעה"ב שיהיה כרגלי השואל, כדי שיוכל להוליכו למקום הנצרך לו, אבל היכא דלא ידע הבעלים דצריך השואל והרועה והלוקח להוציא חוץ לתחומי הבעלים, הרי הוא כרגלי הבעלים.

כתב הרי"ד (תוס' ופסקים) לענין מי שזמן אצלו אורחים (מ,א) דטעם דאפילו זמנן מערב יו"ט אינן ברשותן, לפי שזמנן אדעתא שיאכלו המנות בביתו ולא שיוליכום עמהן, והיינו דכיון דהמנות עשוין לאוכלן בביתו, נמצא דעיקרן אינן עשוין להמסר לאורחים, ולא אוקמינהו ברשותיהו, דאכילת האורחים בבית בעה"ב, שמוש בעה"ב הוא, שמשתמש במנות להאכיל אורחיו, והם אוכלים על שולחנו ממנות שלו, והתוס' והרשב"א תרצו בפנים אחרות כמבואר בדבריהם.

בדין שני רועים שכתב הרי"ף, כתב הראב"ד (כתוב שם כ.ב. מדפי הרי"ף) בפ"י בתרא, דמיירי כשמסרה לשניהם, ואמר להם אחד מכם ישמור אותה והנהיגה אחד מהם שלא על ידי מסירת בעליה דבהא ודאי לא קנה אחד מהם ואפילו הנהיגה ברגליו מערב יו"ט, ודבריו בזה סתומין, דלא ביאר מה הפרש יש בזה אם מסר הבעלים לרועה, או שנטל הרועה מעצמו ברצון הבעלים, ומה הפרש יש בזה בין אחד לשנים, וביאור דבריו נראה, דמיירי בשני רועין שכל אחד מרעה

מערכי

סימן יט

תבונה

קמט

ו) נז,ב. נפק אחוי ליה הנך אטמהתא דשורא וכו', ענין
הך אטמהתא לא נתברר כל צרכו בדברי הראשונים,
ומדברי הרשב"א והריטב"א (נז,ב) והרא"ש (ה"ג-ג'
ובתוספותיו נז,א) מבואר דהנך אטמהתא היו בתים וחומה
בפ"ע, והיו עומדים באמצע בין אקיסטפון וארדשיר,
והיו בתוך שבעים לאקיסטפון מצד זה, ובתוך שבעים
לארדשיר מצד שני (ויש בדברי הרשב"א שם ט"ס,
ותיבות הן וקרפיפן ליתא), ולדעת ר"ת היו בתוך קמ"א
לכאן ובתוך קמ"א לכאן, והרשב"א הוה ס"ל מתחלה
בפשיטות דהנך אטמהתא היו עיר שלימה בפ"ע, והיתה
מובלעת בתוך קמ"א לאקיסטפון ובתוך קמ"א
לארדשיר, ובתרוץ השני כתב דשמא לא היו נדונין
כעיר, והיו בתוך שבעים לכאן ובתוך שבעים לכאן,
ובספר הישר (שכ"ב) נראה דהנך אטמהתא היו מחומת
העיר דאקיסטפון וכן מחומת העיר דארדשיר, ובין
שניהם היה קמ"א, ובוה מתבאר שפיר לשון מבלען
בדגלת. וע"ע בערוך (ערך אטמא) שפירש דאטמהתא
דשורא היינו יריכות של חומה, ובאו"ז הביא פירוש זה
ופירש דהיינו מחיצות מעולות שיש בהן בית דירה (וכן
העתיק המהרש"ל), והריטב"א פירש דהיינו יריכות
מחומת העיר, וע"ע בר"ח.

כתחום העיר, ולכך אפילו ערבו כל בני העיר, רגליה
כרגלי תחום העיר, ודבריו סתומין, דמשמע דאתא
למימר דאף אם עירב הרועה עם בני העיר, או שעיקר
שביתתו חוץ לעיר, רגלי הבהמה כתחום העיר, והאיך
יתכן זה, והלא אי אפשר לבהמה וכלים לקנות שביתה
בעצמם, אלא כרגלי בעליהם או כרגלי מי שהן עומדין
ברשותו, ושמא ס"ל להרמב"ן דאמנם קי"ל דחפצי
הפקר אין קונים שביתה, מיהו כשיש להן בעלים והוא
מערב וקונה שביתה חוץ לביתו, אפשר לו לקבוע
שביתה חפציו בביתו, ולא במקום ערוכו, ומ"מ הוא
מחודש מאור, וגם מדברי הרמב"ן נראה דלא הוה
ברירא ליה כלל דבר זה, והר"ן (שם) לא הזכיר אלא
תרוץ שני שכתב הרמב"ן.

והרשב"א (לח"א) נמי לא ס"ל חלוקים הנ"ל, וגם לא
ס"ל סברת הרמב"ן דאפשר לאדם להפקיר
ולהפקיע חפציו משביתתו, וס"ל דבשביל תקנת הטבח
עשו של טבח כנכסי הפקר שלא קנו שביתה, וכן
בהמה של רועה תקנו שלא תקנה שביתה לגבי אנשי
אותה העיר.

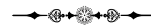

הוספה

דעת החזו"א (ק"י ס"ק י"ט) בהא דבעינן לענין שם עיר, בתים וחצרות, דאין החצרות שם מעלה בפ"ע בזה, ואין בהן שום תנאי
כגון שיהיה להן מחיצות או שני בתים בחצר, אלא דבית שאין לו מקום לפניו להשתמש בו, לא חשיב להצטרף לשם עיר, ואין
הפרש בין בית אחד בכל חצר, או ששה בתים בחצר אחת, לששה בתים בג' חצרות, שני בתים בכל חצר, דשם עיר תלוי רק
בבתים, ששה בתים שיש להן חצר.

ומה"ט ס"ל דאין החצר מכלל העיר, וכן אין מצטרפין הבתים לשם עיר, אלא כשהבתים עצמם בתוך שבעים זה לזה בלא
החצרות, דהחצר עצמה אינה נצרכת לשם עיר, אלא לשם בתים דעיר.

ותוכן דברי החזו"א (שם) - דלכאורה כהיום שאין לנו שמוש חצר, א"כ אין הבתים חשובים להצטרף לשם עיר, וכתב דמ"מ נראה
דיש לנו דין עיר, כל שיש לבית אצל הפתח ד"א על ד"א שמשמש לביתו, כי ד"א שאצל הפתח חשיבי כחצר קצת, כי הן נצרכים
לבית טפי, כמבואר בב"ב (יא,א). אמנם בזה חזר לדרון אי מועיל להחשב חצר לבית פנימי, דבשלמא אי איכא חצר גמורה
המשמשת לתשמיש חצר גמור, ודאי חשיב הבית הפנימי, כבית שיש לו חצר, דהרי יש לו חלק בחצר המשמשת לו לתשמיש
חצר, אבל כשאין כאן חצר ממש, אלא ד"א סמוך לפתח, שמא אין לייחסו אלא לבית החיצון, דלא מסתברא לחשוב ד"א על ד"א
כחצר לשני בתים, וכתב דאין הדבר מוכרע נ"מ מבואר מדבריו דכל שיש לכל בית פתח בפ"ע הא ודאי חשיב עיר, דכל בית
יש לו חצר ד"א ד"א אצל פתח בפ"ע, ומבואר דעתו דששה בתים בששה חצרות שפיר חשיב עיר. ושוב חזר לדרון בזה לענין
בית ועליה ע"ג, ובוה סבירא ליה דאין מסתבר לייחס אותן ד"א שאצל פתח הבית, כחצר לעליה, כיון שהעליה בגובה ולא שייכא
עם אותן ד"א, דבשלמא בית פנימי יש מקום לחשבו קצת כעין בית אחד עם החיצון, לענין דייחשב כאילו אותן ד"א הם סמוכים
אצלו בפתח, אבל בעליה שהיא בגובה אין שייך זה, ולבאר זרות הדבר לחשוב ד"א שאצל הפתח למטה כחצר לעליה, כתב
לצייר הדבר בבית של שש קומות, דהקומה העליונה רחוקה ומופלגת לגמרי מאותן ד"א, דודאי לא מסתברא לדרון ולייחס לה
הד"א שבפתח הבית למטה.